

# Inhoudsopgave

Achteras .....	31
Cardanas .....	38
Dashboard & Stuur .....	20
Diff. Achter .....	59
Diff. Voor .....	32
Diff. Slot .....	62
Driepunt .....	120
Electrisch .....	72
Front Aftakas .....	67
Frontgewicht .....	122
Fusee voor .....	36
Gaskabel .....	6
Hef cilinder .....	81
Hydrauliek .....	85
Kabine .....	131
Koppeling .....	42
Koppl. Pedaal .....	44
LuchtfILTER .....	8
Maaideck .....	148
Middenframe .....	30
Motor .....	2
Motorkap .....	10
P.T.O. ....	63
Radiator .....	7
Remmen .....	69
Rem Pedalen .....	70
Rolbeugel .....	16
Schakelpook .....	55
Spatborden .....	12
Stickers .....	18
Stuur cilinder .....	80
Tank .....	9
Tandwielen .....	46
Trekhaak .....	123
Vooras .....	26
Wielen .....	125
Wiel Eindvertr. ....	60
Zitting .....	22

**Catalogo Ricambi**

<b>Prodotto:</b>	Trattori
<b>Tipologia:</b>	Trattori convenzionali
<b>Modello:</b>	RAPTOR 30 DT
<b>Tavola:</b>	A.01.01 MOTORE Mod. 1 - 10/2005
<b>Validità:</b>	Ver. 30CV

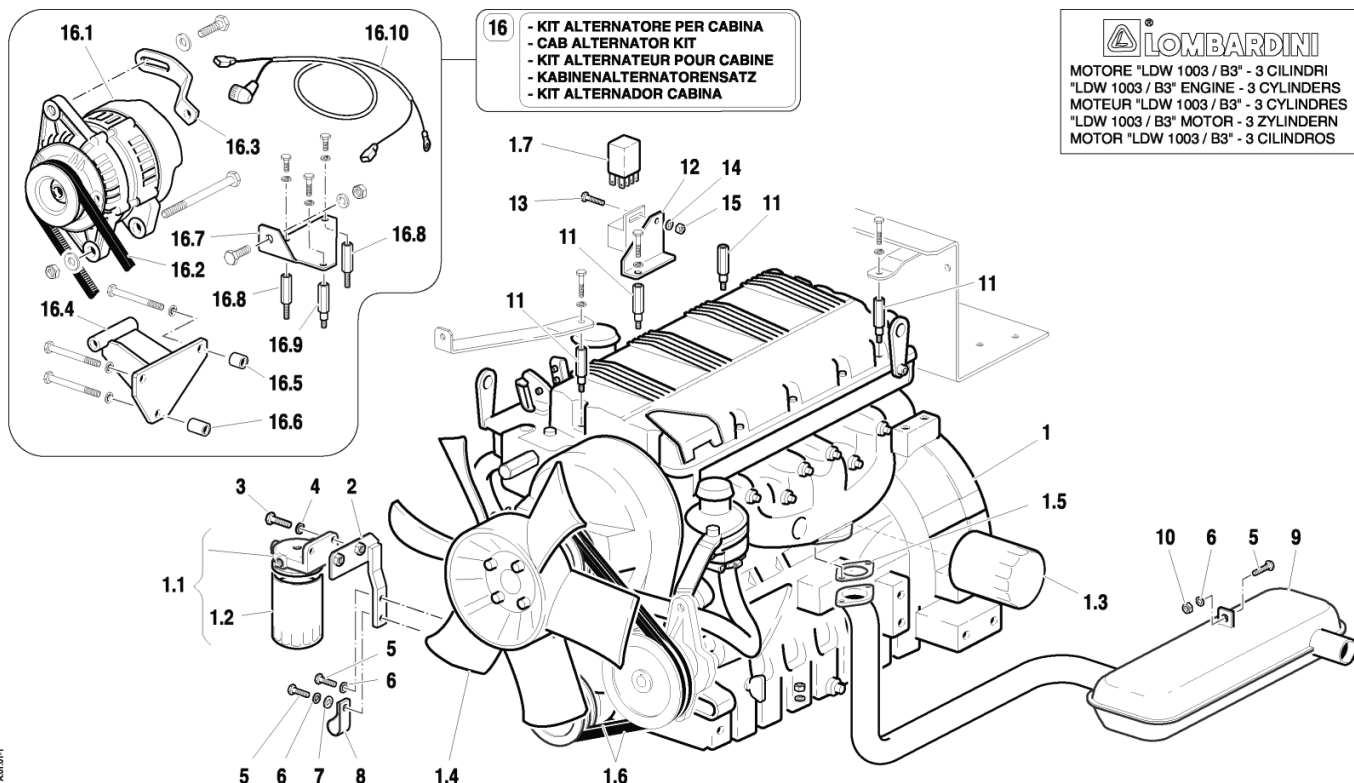

Rif.	Codice	Descrizione	Q.tà	Unità	Validità	Prezzo
-	<b>41P00003</b>	NOT_AVAILABLE				€ 0,00
1.1	<b>59900192</b>	FILTRO CARBURANTE		NR		€ 0,00
1.2	<b>59900193</b>	CARTUCCIA FILTRO		NR		€ 0,00
1.3	<b>59900223</b>	FILTRO OLIO		NR		€ 0,00
1.4	<b>59900227</b>	VENTOLA		NR		€ 0,00
1.5	<b>F0824812000</b>	GUARNIZIONE		NR		€ 0,00
1.6	<b>59900222</b>	CINGHIA MOTORE		NR		€ 0,00
1.7	<b>F0834378001</b>	CENTRALINA		NR		€ 0,00
2	<b>59075244</b>	SUPPORTO FILTRO		NR		€ 0,00
3	<b>31112219</b>	VITE TE M10X25 UNI 5739 8G		NR		€ 0,00
4	<b>31411105</b>	ROSETTA 10,5x21 UNI 6592		NR		€ 0,00
5	<b>31112150</b>	VITE TE M8X20 UNI 5739 8G		NR		€ 0,00
6	<b>F0843643060</b>	ROSETTA 8 DIN 128-B		NR		€ 0,00
7	<b>31411084</b>	ROSETTA 8,4x17 UNI 6592		NR		€ 0,00
8	<b>58073300</b>	FASCETTA PER TUBI FLESSIBILI		NR		€ 0,00
9	<b>58173617</b>	SILENZIATORE SCARICO		NR		€ 0,00
10	<b>31211080</b>	DADO M8 UNI 5588 6S		NR		€ 0,00
11	<b>56173204</b>	COLONNETTA		NR		€ 0,00
12	<b>56173065</b>	SUPPORTO		NR		€ 0,00
13	<b>F0861929060</b>	VITE M5X12 UNI 5739		NR		€ 0,00

Rif.	Codice	Descrizione	Q.tà	Unità	Validità	Prezzo
14	<b>F0843561000</b>	ROSETTA 5 DIN 128-B		NR		€ 0,00
15	<b>F0814525000</b>	DADO M5 UNI 5588 CL:8		NR		€ 0,00
16	<b>59978052</b>	KIT ALTERN.BOSCH DT-CAB.		NR		€ 0,00
16. 1	<b>58175981</b>	ALTERNATORE		NR		€ 0,00
16. 10	<b>58075963</b>	CAVO		NR		€ 0,00
16. 2	<b>58175982</b>	CINGHIA		NR		€ 0,00
16. 3	<b>56175960</b>	TENDICINGHIA		NR		€ 0,00
16. 4	<b>59075955</b>	SUPPORTO		NR		€ 0,00
16. 5	<b>56175957</b>	DISTANZIALE 14x8,5/15		NR		€ 0,00
16. 6	<b>56175956</b>	DISTANZIALE 14x8,5/20		NR		€ 0,00
16. 7	<b>56175958</b>	SUPPORTO		NR		€ 0,00
16. 8	<b>56173204</b>	COLONNETTA		NR		€ 0,00
16. 9	<b>56175959</b>	COLONNETTA		NR		€ 0,00

**Catalogo Ricambi**

<b>Prodotto:</b>	Trattori
<b>Tipologia:</b>	Trattori convenzionali
<b>Modello:</b>	RAPTOR 30 DT
<b>Tavola:</b>	A.01.03 MOTORE (TRATTORI CON CABINA) Mod. 0 - 10/2005
<b>Validità:</b>	Ver. 30CV

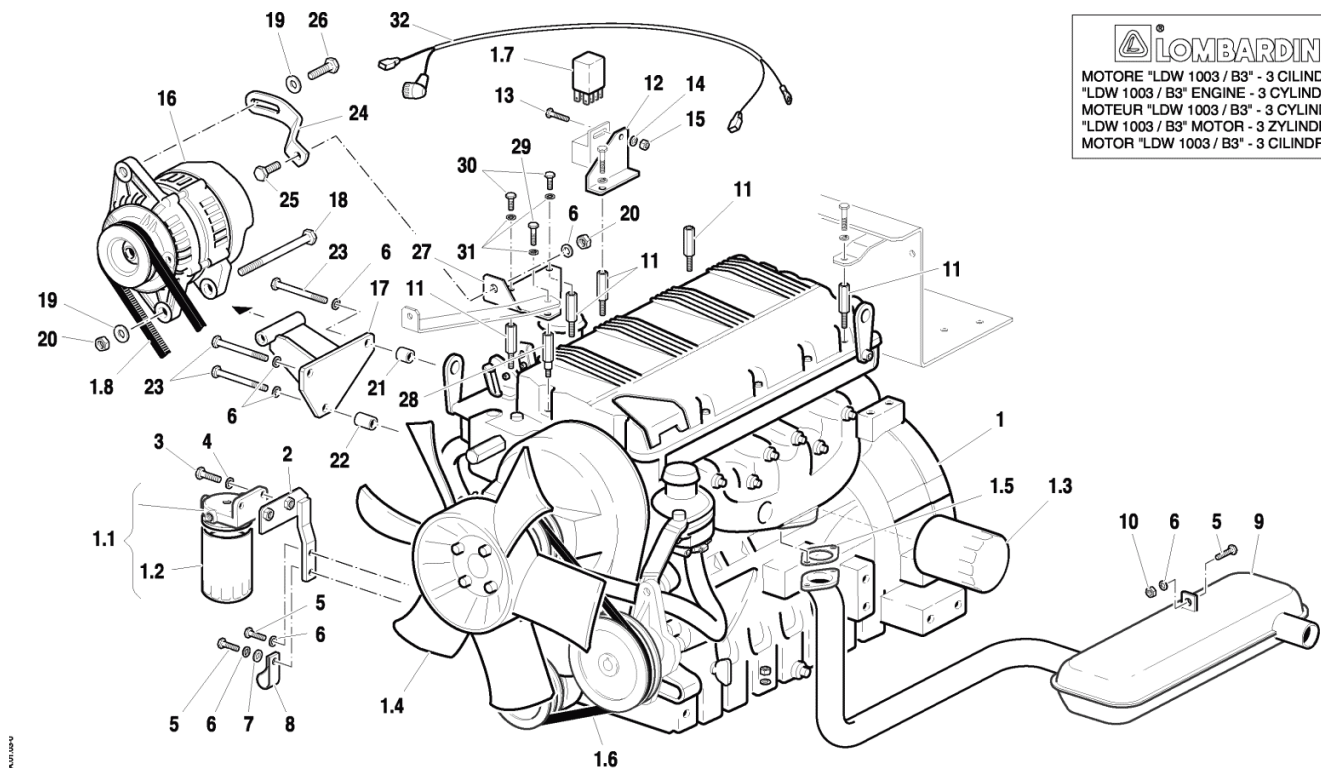
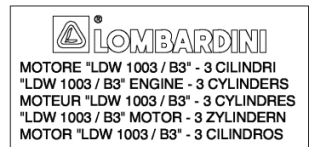

Rif.	Codice	Descrizione	Q.tà	Unità	Validità	Prezzo
-	<b>41P01003</b>	NOT_AVAILABLE				€ 0,00
1.1	<b>59900192</b>	FILTRO CARBURANTE		NR		€ 0,00
1.2	<b>59900193</b>	CARTUCCIA FILTRO		NR		€ 0,00
1.3	<b>59900223</b>	FILTRO OLIO		NR		€ 0,00
1.4	<b>59900227</b>	VENTOLA		NR		€ 0,00
1.5	<b>F0824812000</b>	GUARNIZIONE		NR		€ 0,00
1.6	<b>59900222</b>	CINGHIA MOTORE		NR		€ 0,00
1.7	<b>F0834378001</b>	CENTRALINA		NR		€ 0,00
1.8	<b>58175982</b>	CINGHIA		NR		€ 0,00
2	<b>59075244</b>	SUPPORTO FILTRO		NR		€ 0,00
3	<b>31112219</b>	VITE TE M10X25 UNI 5739 8G		NR		€ 0,00
4	<b>31411105</b>	ROSETTA 10,5x21 UNI 6592		NR		€ 0,00
5	<b>31112150</b>	VITE TE M8X20 UNI 5739 8G		NR		€ 0,00
6	<b>F0843643060</b>	ROSETTA 8 DIN 128-B		NR		€ 0,00
7	<b>31411084</b>	ROSETTA 8,4x17 UNI 6592		NR		€ 0,00
8	<b>58073300</b>	FASCETTA PER TUBI FLESSIBILI		NR		€ 0,00
9	<b>58173617</b>	SILENZIATORE SCARICO		NR		€ 0,00
10	<b>31211080</b>	DADO M8 UNI 5588 6S		NR		€ 0,00
11	<b>56173204</b>	COLONNETTA		NR		€ 0,00
12	<b>56173065</b>	SUPPORTO		NR		€ 0,00
13	<b>F0861929060</b>	VITE M5X12 UNI 5739		NR		€ 0,00

Rif.	Codice	Descrizione	Q.tà	Unità	Validità	Prezzo
14	<b>F0843561000</b>	ROSETTA 5 DIN 128-B		NR		€ 0,00
15	<b>F0814525000</b>	DADO M5 UNI 5588 CL:8		NR		€ 0,00
16	<b>58175981</b>	ALTERNATORE		NR		€ 0,00
17	<b>59075955</b>	SUPPORTO		NR		€ 0,00
18	<b>31112174</b>	VITE TE M8X110 UNI 5737 8.8		NR		€ 0,00
19	<b>31421083</b>	RANELLA		NR		€ 0,00
20	<b>F0814574000</b>	DADO M8 UNI 5588 CL:8		NR		€ 0,00
21	<b>56175957</b>	DISTANZIALE 14x8,5/15		NR		€ 0,00
22	<b>56175956</b>	DISTANZIALE 14x8,5/20		NR		€ 0,00
23	<b>31112159</b>	VITE TE M8X65 UNI 5737 8G		NR		€ 0,00
24	<b>56175960</b>	TENDICINGHIA		NR		€ 0,00
25	<b>31112147</b>	VITE TE M8X18 UNI 5739 8G		NR		€ 0,00
26	<b>31112146</b>	VITE TE M8X22 UNI 5739 8G		NR		€ 0,00
27	<b>56175958</b>	SUPPORTO		NR		€ 0,00
28	<b>56175959</b>	COLONNETTA		NR		€ 0,00
29	<b>31112087</b>	VITE TE M6X22 UNI 5739 8G		NR		€ 0,00
30	<b>31112090</b>	VITE TE M6X16 UNI 5739 8G		NR		€ 0,00
31	<b>F0843570000</b>	ROSETTA 6 DIN 128-B		NR		€ 0,00
32	<b>58075962</b>	CAVO		NR		€ 0,00

## Catalogo Ricambi

<b>Prodotto:</b>	Trattori
<b>Tipologia:</b>	Trattori convenzionali
<b>Modello:</b>	RAPTOR 30 DT
<b>Tavola:</b>	A.02.01 COMANDI ACCELERATORE Mod. 1 - 10/2005
<b>Validità:</b>	Ver. 30-40CV

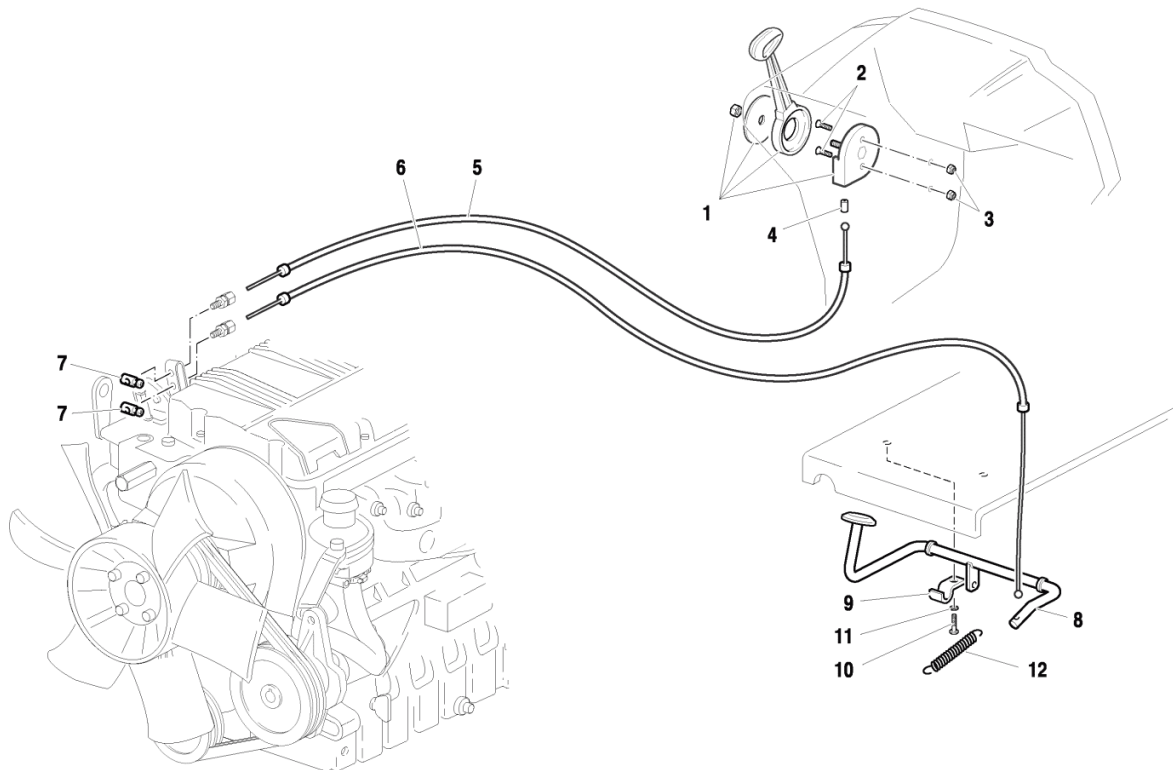

Rif.	Codice	Descrizione	Q.tà	Unità	Validità	Prezzo
1	<b>F0828029070</b>	ACCELERATORE		NR		€ 0,00
2	<b>31132562</b>	VITE TSVEI M6X16 UNI 5933		NR		€ 0,00
3	<b>31211060</b>	DADO M6 UNI 5588 6S		NR		€ 0,00
4	<b>F0858520000</b>	BUSSOLA		NR		€ 0,00
5	<b>58075980</b>	CAVO		NR		€ 0,00
6	<b>58073640</b>	CAVO		NR		€ 0,00
7	<b>58048002</b>	SERRAFILO		NR		€ 0,00
8	<b>59073291</b>	PEDALE ACCELERATORE		NR		€ 0,00
9	<b>56071768</b>	PIASTRA		NR		€ 0,00
10	<b>31112148</b>	VITE TE M8X14 UNI 5739 8G ZNT		NR		€ 0,00
11	<b>F0843643060</b>	ROSETTA 8 DIN 128-B		NR		€ 0,00
12	<b>F0831125000</b>	MOLLA		NR		€ 0,00

**Catalogo Ricambi**

<b>Prodotto:</b>	Trattori
<b>Tipologia:</b>	Trattori convenzionali
<b>Modello:</b>	RAPTOR 30 DT
<b>Tavola:</b>	A.03.01 RADIATORE Mod. 1 - 10/2005
<b>Validità:</b>	Ver. 30-40CV

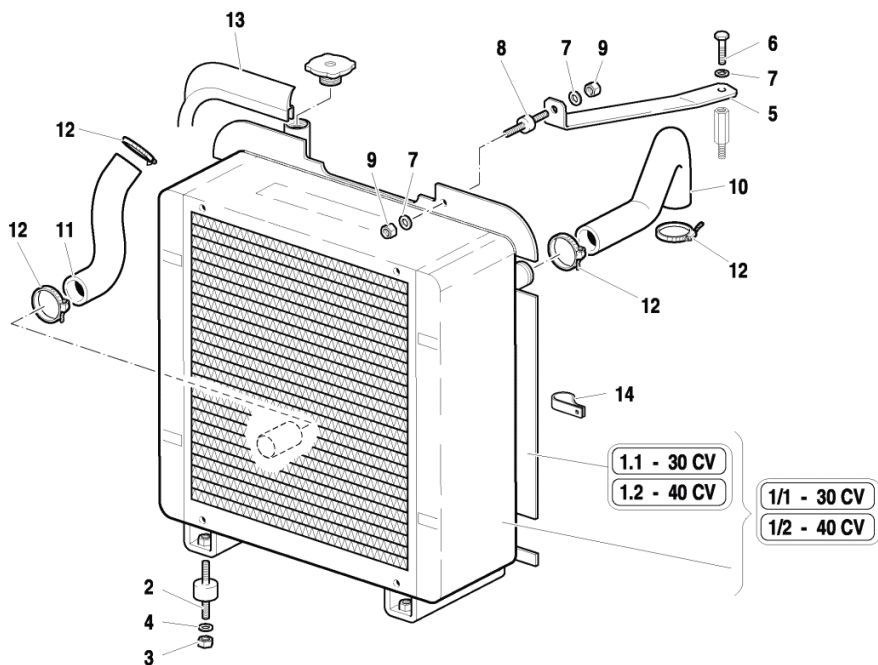

Rif.	Codice	Descrizione	Q.tà	Unità	Validità	Prezzo
1.1	<b>58175054</b>	CONVOGLIATORE		NR	Ver. 30CV	€ 0,00
1/1	<b>58174408</b>	RADIATORE		NR	Ver. 30CV	€ 0,00
1.2	<b>58175053</b>	CONVOGLIATORE		NR	Ver. 40CV	€ 0,00
1/2	<b>58174407</b>	RADIATORE		NR	Ver. 40CV	€ 0,00
2	<b>58174093</b>	SILENTBLOCH		NR		€ 0,00
3	<b>31211080</b>	DADO M8 UNI 5588 6S		NR		€ 0,00
4	<b>F0843643060</b>	ROSETTA 8 DIN 128-B		NR		€ 0,00
5	<b>56173012</b>	STAFFA		NR		€ 0,00
6	<b>31112090</b>	VITE TE M6X16 UNI 5739 8G		NR		€ 0,00
7	<b>F0843570000</b>	ROSETTA 6 DIN 128-B		NR		€ 0,00
8	<b>F0849206005</b>	SILENTBLOCH 2015VV1318M-TOE		NR		€ 0,00
9	<b>31211060</b>	DADO M6 UNI 5588 6S		NR		€ 0,00
10	<b>55172995</b>	MANICOTTO		NR		€ 0,00
11	<b>55172994</b>	MANICOTTO		NR		€ 0,00
12	<b>P405339000000</b>	FASCETTA		NR		€ 0,00
13	<b>F0256809050</b>	GUARNIZIONE		MT		€ 0,00
14	<b>F0825415050</b>	FASCETTA		NR		€ 0,00

## Catalogo Ricambi

<b>Prodotto:</b>	Trattori
<b>Tipologia:</b>	Trattori convenzionali
<b>Modello:</b>	RAPTOR 30 DT
<b>Tavola:</b>	A.04.01 FILTRO ARIA Mod. 1 - 10/2005
<b>Validità:</b>	Ver. 30-40CV

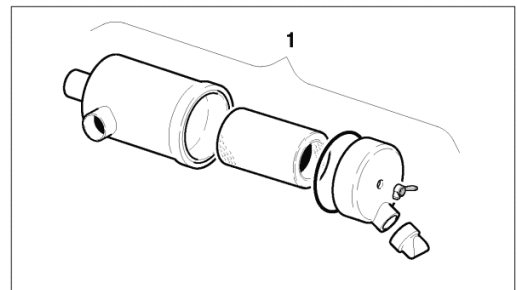
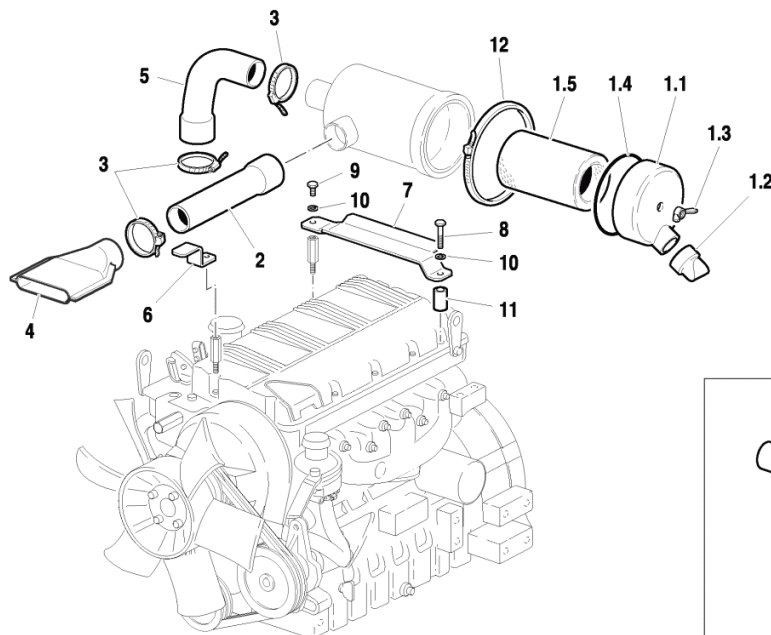

Rif.	Codice	Descrizione	Q.tà	Unità	Validità	Prezzo
1	<b>58172996</b>	FILTRO ARIA		NR		€ 0,00
1.1	<b>59900218</b>	COPERCHIO		NR		€ 0,00
1.2	<b>59900220</b>	VALVOLA		NR		€ 0,00
1.3	<b>59900219</b>	GALLEGGIANTE		NR		€ 0,00
1.4	<b>59900217</b>	GUARNIZIONE		NR		€ 0,00
1.5	<b>58172999</b>	CARTUCCIA		NR		€ 0,00
2	<b>56172998</b>	TUBO		NR		€ 0,00
3	<b>P4537270000</b> <b>00</b>	FASCETTA 50-70 SX9CW1		NR		€ 0,00
4	<b>57371825</b>	PRESA		NR		€ 0,00
5	<b>55172997</b>	MANICOTTO		NR		€ 0,00
6	<b>56173013</b>	STAFFA DI SUPPORTO		NR		€ 0,00
7	<b>56172985</b>	STAFFA DI SUPPORTO		NR		€ 0,00
8	<b>31111097</b>	VITE TE M6X45 UNI 5737 8G		NR		€ 0,00
9	<b>31112082</b>	VITE TE M6X12 UNI 5739 8G		NR		€ 0,00
10	<b>F0843570000</b>	ROSETTA 6 DIN 128-B		NR		€ 0,00
11	<b>56172993</b>	DISTANZIALE D.10x6,4/25		NR		€ 0,00
12	<b>F0817603100</b>	FASCETTA 110-130 SX12CW1		NR		€ 0,00



**Catalogo Ricambi**

<b>Prodotto:</b>	Trattori
<b>Tipologia:</b>	Trattori convenzionali
<b>Modello:</b>	RAPTOR 30 DT
<b>Tavola:</b>	A.05.01 SERBATOIO COMBUSTIBILE Mod. 1 - 10/2005
<b>Validità:</b>	Ver. 30-40CV

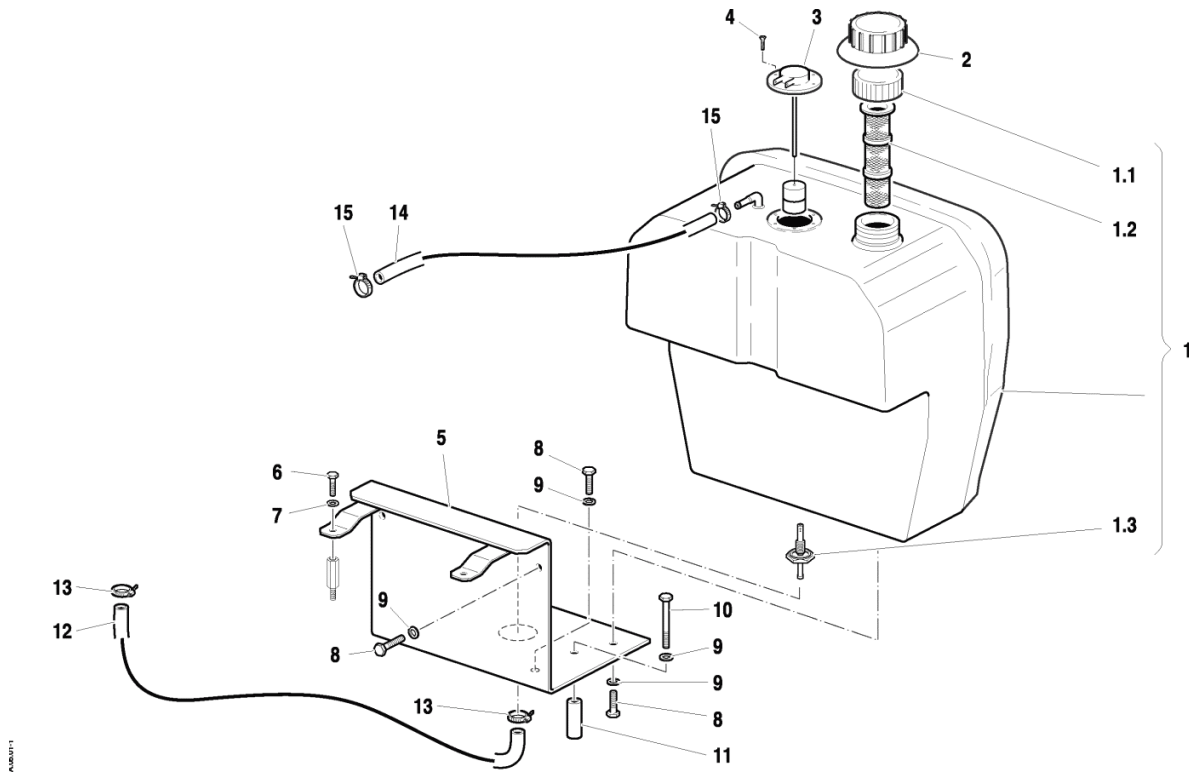

Rif.	Codice	Descrizione	Q.tà	Unità	Validità	Prezzo
1	<b>55273328</b>	SERBATOIO CARBURANTE		NR		€ 0,00
1.1	<b>F0849500001</b>	TAPPO SERBATOIO		NR		€ 0,00
1.2	<b>F0849500002</b>	FILTRO		NR		€ 0,00
1.3	<b>57174884</b>	RACCORDO		NR		€ 0,00
2	<b>57371900</b>	RIVESTIMENTO		NR		€ 0,00
3	<b>58173187</b>	COMANDO		NR		€ 0,00
4	<b>F0861867050</b>	VITE M4,2X19 DIN 7981		NR		€ 0,00
5	<b>59073326</b>	SUPPORTO SERBATOIO		NR		€ 0,00
6	<b>31112090</b>	VITE TE M6X16 UNI 5739 8G		NR		€ 0,00
7	<b>F0843570000</b>	ROSETTA 6 DIN 128-B		NR		€ 0,00
8	<b>31111151</b>	VITE TE M8X16 UNI 5739 8G		NR		€ 0,00
9	<b>F0843643060</b>	ROSETTA 8 DIN 128-B		NR		€ 0,00
10	<b>F0862944000</b>	VITE M8X60 UNI 5737 CL:8.8		NR		€ 0,00
11	<b>59073327</b>	DISTANZIALE		NR		€ 0,00
12	<b>58073237</b>	TUBO		NR		€ 0,00
13	<b>P9791790000 00</b>	FASCETTA 10-16 SX9CW1		NR		€ 0,00
14	<b>58074199</b>	TUBO FLESSIBILE		NR		€ 0,00
15	<b>F0817505100</b>	FASCETTA		NR		€ 0,00

**Catalogo Ricambi**

<b>Prodotto:</b>	Trattori
<b>Tipologia:</b>	Trattori convenzionali
<b>Modello:</b>	RAPTOR 30 DT
<b>Tavola:</b>	B.01.01 COFANO E SUPPORTO ANTERIORE Mod. 1 - 10/2005
<b>Validità:</b>	Ver. 30-40CV

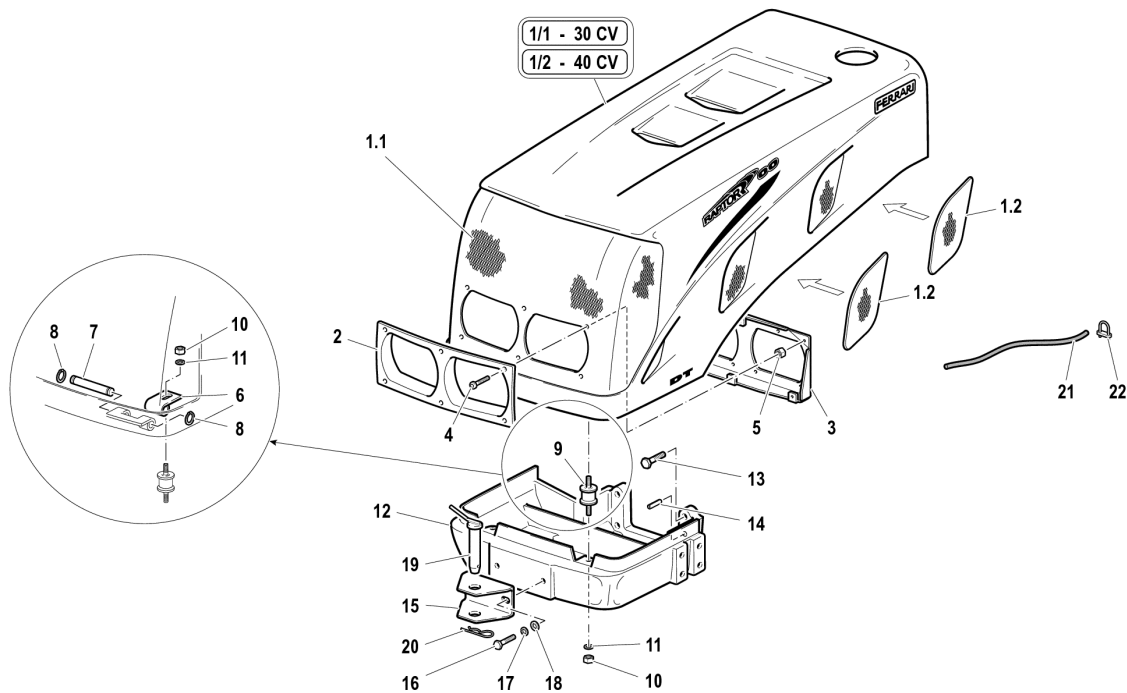

Rif.	Codice	Descrizione	Q.tà	Unità	Validità	Prezzo
1/1	<b>59900287</b>	COFANO COMPLETO		NR	Ver. 30CV	€ 0,00
1.1	<b>56177693</b>	GRIGLIA ANTERIORE		NR		€ 0,00
1/2	<b>59900288</b>	COFANO COMPLETO		NR	Ver. 40CV	€ 0,00
1.2	<b>56174427</b>	GRIGLIA ANTERIORE		NR		€ 0,00
2	<b>57373097</b>	MASCHERINA		NR		€ 0,00
3	<b>59073098</b>	SUPPORTO		NR		€ 0,00
4	<b>F0862479040</b>	VITE TBCEI M6X20 7380		NR		€ 0,00
5	<b>F0814632000</b>	DADO M10 UNI 5588 CL:8		NR		€ 0,00
6	<b>56071684</b>	STAFFA		NR		€ 0,00
7	<b>56071681</b>	PERNO CERNIERA		NR		€ 0,00
8	<b>35211060</b>	ANELLO SEEGER E 6 UNI 7434		NR		€ 0,00
9	<b>F0849211010</b>	SILENTBLOCH		NR		€ 0,00
10	<b>F0814629010</b>	DADO M10 UNI 5588 CL:10		NR		€ 0,00
11	<b>F0843755000</b>	ROSETTA 10 DIN 128-B		NR		€ 0,00
12	<b>51175263</b>	SUPPORTO ANTERIORE		NR		€ 0,00

Rif.	Codice	Descrizione	Q.tà	Unità	Validità	Prezzo
13	<b>31112292</b>	VITE TE M12X50 UNI 5737 8G		NR		€ 0,00
14	<b>56370228</b>	SPINA CILINDRICA 10X20 UNI1707		NR		€ 0,00
15	<b>56174873</b>	GANCIO DI TRAINO		NR		€ 0,00
16	<b>31112272</b>	VITE TE M12X30 UNI 5739 8G		NR		€ 0,00
17	<b>F0843843060</b>	ROSETTA 12 DIN 128-B		NR		€ 0,00
18	<b>31411130</b>	ROSETTA 13x24 UNI 6592		NR		€ 0,00
19	<b>59075283</b>	PERNO		NR		€ 0,00
20	<b>F0851497000</b>	COPIGLIA		NR		€ 0,00
21	<b>F0252929002</b>	FUNE		MT		€ 0,00
22	<b>F0859070030</b>	MORSETTO		NR		€ 0,00

## Catalogo Ricambi

<b>Prodotto:</b>	Trattori
<b>Tipologia:</b>	Trattori convenzionali
<b>Modello:</b>	RAPTOR 30 DT
<b>Tavola:</b>	B.02.01 PARAFANGHI E PEDANE (PARAFANGHI IN VETRORESINA) Mod. 1 - 10/2005
<b>Validità:</b>	Ver. 30-40CV

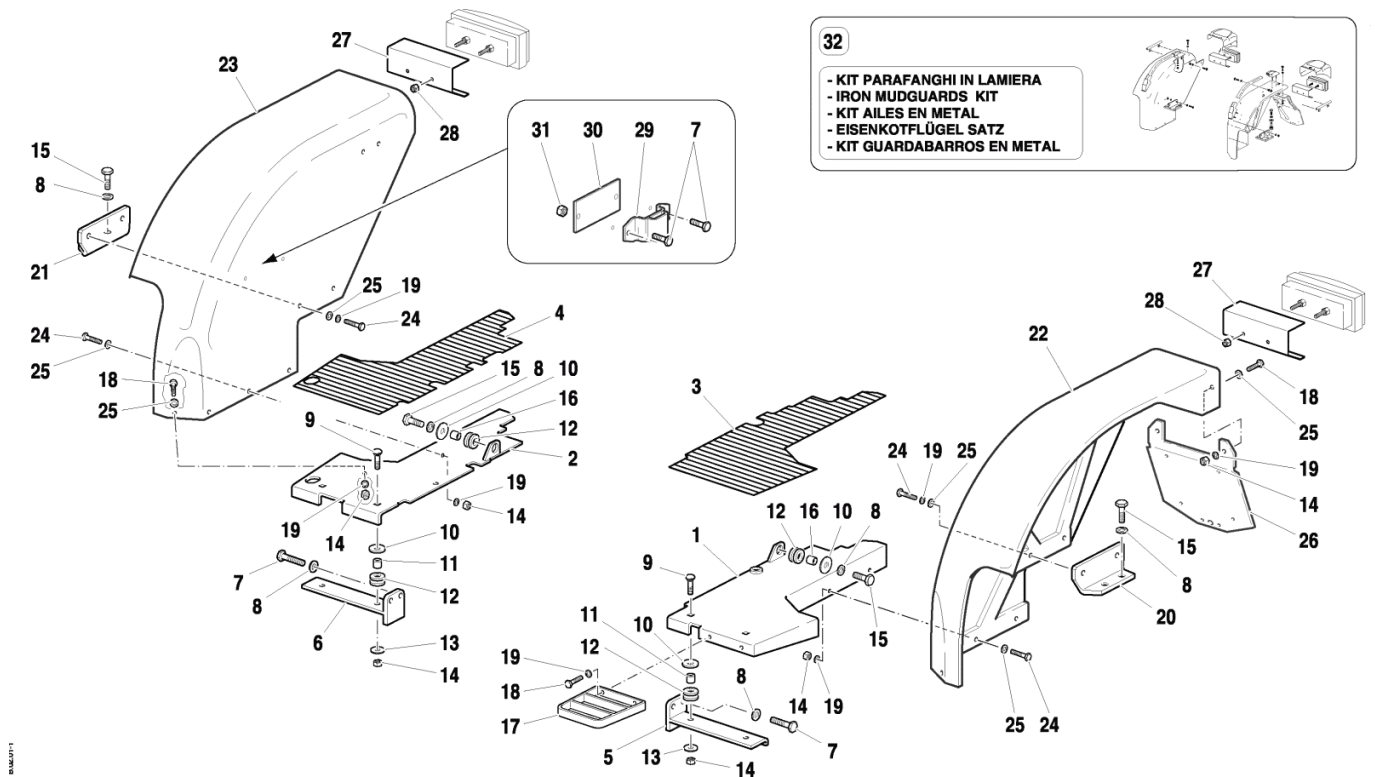

Rif.	Codice	Descrizione	Q.tà	Unità	Validità	Prezzo
1	59073626	PEDALE		NR		€ 0,00
2	59073625	PEDALE		NR		€ 0,00
3	57374211	COPRIPEDANA		NR		€ 0,00
4	57374212	COPRIPEDANA		NR		€ 0,00
5	59073620	SUPPORTO PEDANA SINISTRA		NR		€ 0,00
6	59073619	SUPPORTO PEDANA DESTRA		NR		€ 0,00
7	31112219	VITE TE M10X25 UNI 5739 8G		NR		€ 0,00
8	F0843755000	ROSETTA 10 DIN 128-B		NR		€ 0,00
9	31122804	VITE TTQ M8X30 UNI 5731 8.8		NR		€ 0,00
10	F0843818000	ROSETTA 11x30/2,5 UNI 6593		NR		€ 0,00
11	56171996	DISTANZIALE D.14x8,5/13		NR		€ 0,00
12	55175174	TASSELLO		NR		€ 0,00
13	31411090	ROSETTA 9x24 UNI 6593		NR		€ 0,00
14	F0814574000	DADO M8 UNI 5588 CL:8		NR		€ 0,00
15	31112211	VITE TE M10X30 UNI 5739 8G		NR		€ 0,00
16	56171954	DISTANZIALE D.14x10/13		NR		€ 0,00
17	59073814	PROTEZIONE		NR		€ 0,00
18	31111151	VITE TE M8X16 UNI 5739 8G		NR		€ 0,00
19	F0843643060	ROSETTA 8 DIN 128-B		NR		€ 0,00
20	56173633	SUPPORTO		NR		€ 0,00

Rif.	Codice	Descrizione	Q.tà	Unità	Validità	Prezzo
21	<b>56173632</b>	SUPPORTO		NR		€ 0,00
22	<b>59071926</b>	PARAFANGO POSTERIORE SINISTRO		NR		€ 0,00
23	<b>59071927</b>	PARAFANGO POSTERIORE DESTRO		NR		€ 0,00
24	<b>31112151</b>	VITE TE M8X25 UNI 5739 8G		NR		€ 0,00
25	<b>31411084</b>	ROSETTA 8,4x17 UNI 6592		NR		€ 0,00
26	<b>59071937</b>	PORTATARGA		NR		€ 0,00
27	<b>56171938</b>	STAFFA		NR		€ 0,00
28	<b>31241051</b>	DADO AUTOBLOCCANTE M5 BASSO		NR		€ 0,00
29	<b>59070592</b>	SUPPORTO LEVA		NR		€ 0,00
30	<b>56172129</b>	FERMASTAFFA		NR		€ 0,00
31	<b>F0814642020</b>	DADO AUTOBLOCCANTE M10 ALTO		NR		€ 0,00
32	<b>59978053</b>	KIT		NR		€ 0,00

**Catalogo Ricambi**

<b>Prodotto:</b>	Trattori
<b>Tipologia:</b>	Trattori convenzionali
<b>Modello:</b>	RAPTOR 30 DT
<b>Tavola:</b>	B.02.01 PARAFANGHI E PEDANE (PARAFANGHI IN LAMIERA) Mod. 2 - 10/2005
<b>Validità:</b>	Ver. 30-40CV

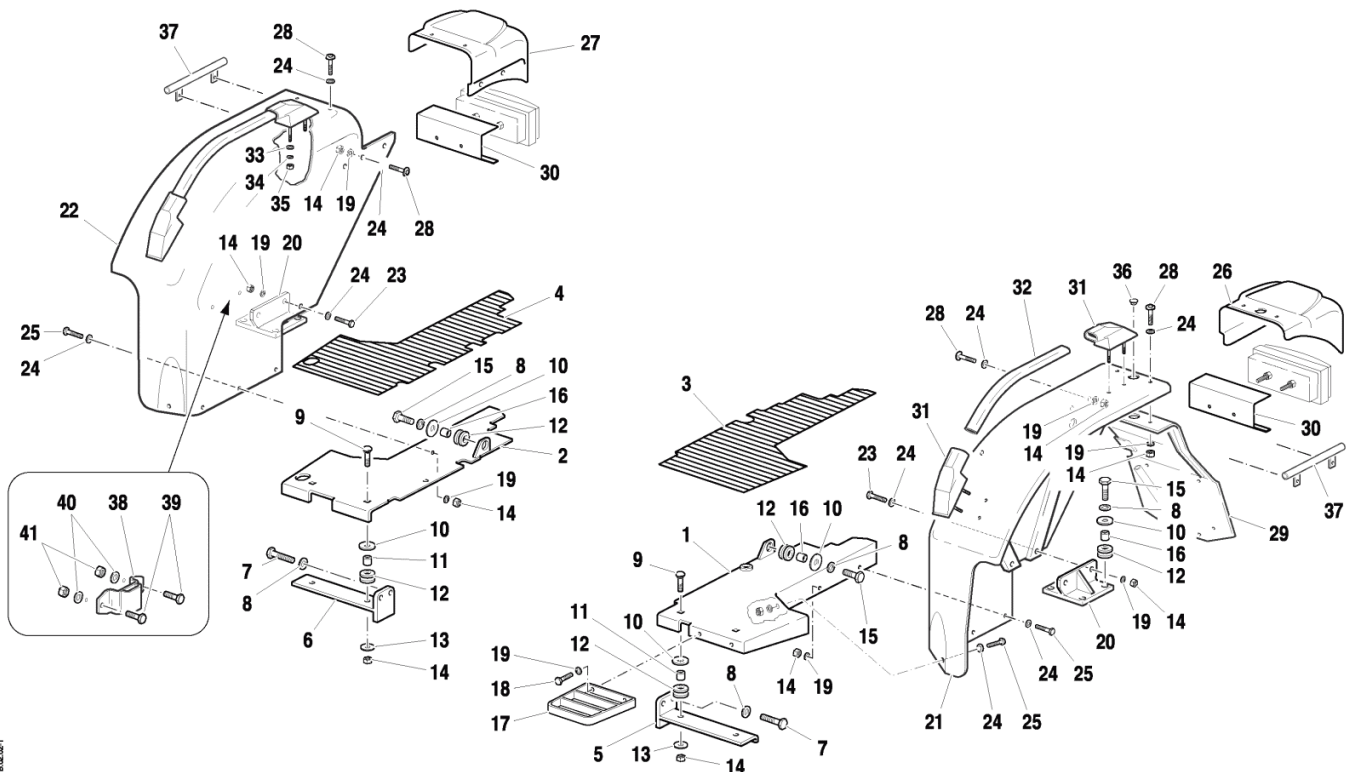

Rif.	Codice	Descrizione	Q.tà	Unità	Validità	Prezzo
1	59073626	PEDALE		NR		€ 0,00
2	59073625	PEDALE		NR		€ 0,00
3	57374211	COPRIPEDANA		NR		€ 0,00
4	57374212	COPRIPEDANA		NR		€ 0,00
5	59073620	SUPPORTO PEDANA SINISTRA		NR		€ 0,00
6	59073619	SUPPORTO PEDANA DESTRA		NR		€ 0,00
7	31112219	VITE TE M10X25 UNI 5739 8G		NR		€ 0,00
8	F0843755000	ROSETTA 10 DIN 128-B		NR		€ 0,00
9	31122804	VITE TTQ M8X30 UNI 5731 8.8		NR		€ 0,00
10	F0843818000	ROSETTA 11x30/2,5 UNI 6593		NR		€ 0,00
11	56171996	DISTANZIALE D.14x8,5/13		NR		€ 0,00
12	55175174	TASSELLO		NR		€ 0,00
13	31411090	ROSETTA 9x24 UNI 6593		NR		€ 0,00
14	F0814574000	DADO M8 UNI 5588 CL:8		NR		€ 0,00
15	31112211	VITE TE M10X30 UNI 5739 8G		NR		€ 0,00
16	56171954	DISTANZIALE D.14x10/13		NR		€ 0,00
17	59073814	PROTEZIONE		NR		€ 0,00
18	31111151	VITE TE M8X16 UNI 5739 8G		NR		€ 0,00
19	F0843643060	ROSETTA 8 DIN 128-B		NR		€ 0,00
20	59074248	STAFFA DI FISSAGGIO		NR		€ 0,00

Rif.	Codice	Descrizione	Q.tà	Unità	Validità	Prezzo
21	<b>59074285V</b>	PARAFANGO POSTER. SX AR GM/DT		NR		€ 0,00
22	<b>59074286V</b>	PARAFANGO POSTER. DX AR GM/DT		NR		€ 0,00
23	<b>31112151</b>	VITE TE M8X25 UNI 5739 8G		NR		€ 0,00
24	<b>31411084</b>	ROSETTA 8,4x17 UNI 6592		NR		€ 0,00
25	<b>31111151</b>	VITE TE M8X16 UNI 5739 8G		NR		€ 0,00
26	<b>57374133</b>	SUPPORTO		NR		€ 0,00
27	<b>57374134</b>	SUPPORTO		NR		€ 0,00
28	<b>F0862479030</b>	VITE TBCEI M8X20 7380		NR		€ 0,00
29	<b>59075081</b>	SUPPORTO TARGA		NR		€ 0,00
30	<b>56171938</b>	STAFFA		NR		€ 0,00
31	<b>55072935</b>	SUPPORTO		NR		€ 0,00
32	<b>56174337</b>	MANIGLIA PARAFANGO		NR		€ 0,00
33	<b>31411066</b>	ROSETTA 6,6x18 UNI 6593		NR		€ 0,00
34	<b>F0843570000</b>	ROSETTA 6 DIN 128-B		NR		€ 0,00
35	<b>31211060</b>	DADO M6 UNI 5588 6S		NR		€ 0,00
36	<b>58170984</b>	TAPPO PLASTICA		NR		€ 0,00
37	<b>59074391</b>	PROTEZIONE CAVO		NR		€ 0,00
38	<b>59070592</b>	SUPPORTO LEVA		NR		€ 0,00
39	<b>31112208</b>	VITE TE M10X16 UNI 5739 8G		NR		€ 0,00
40	<b>31411105</b>	ROSETTA 10,5x21 UNI 6592		NR		€ 0,00
41	<b>31212100</b>	DADO M10 UNI 5588 8G		NR		€ 0,00

**Catalogo Ricambi**

<b>Prodotto:</b>	Trattori
<b>Tipologia:</b>	Trattori convenzionali
<b>Modello:</b>	RAPTOR 30 DT
<b>Tavola:</b>	B.03.01 ARCHI DI PROTEZIONE Mod. 1 - 10/2005
<b>Validità:</b>	Ver. 30-40CV

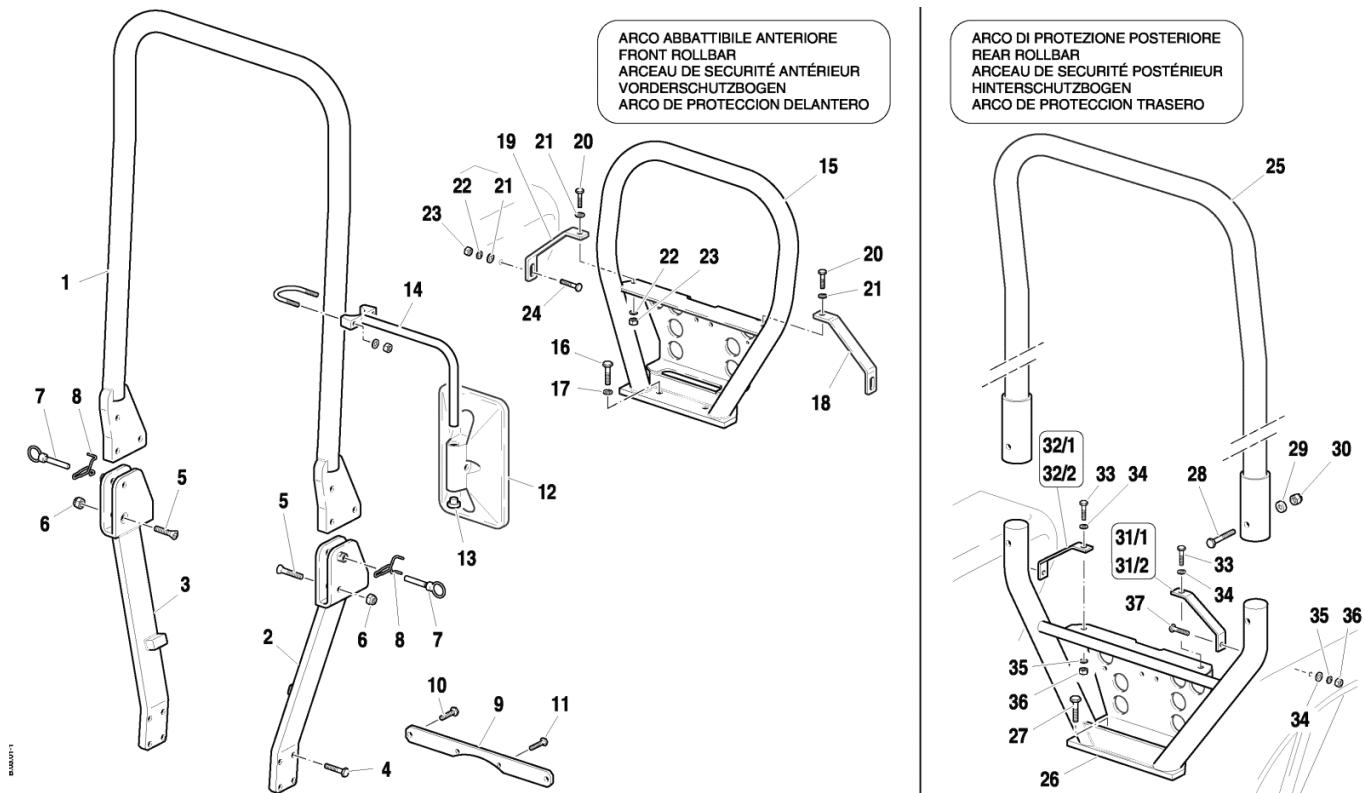

Rif.	Codice	Descrizione	Q.tà	Unità	Validità	Prezzo
1	<b>59074144</b>	ARCO DI SICUREZZA		NR		€ 0,00
2	<b>59074142</b>	SUPPORTO		NR		€ 0,00
3	<b>59074143</b>	SUPPORTO		NR		€ 0,00
4	<b>F0863951050</b>	VITE M12x40 UNI 5737 CL10.9		NR		€ 0,00
5	<b>F0864309100</b>	VITE M14X60 UNI 5933 CL 10.9		NR		€ 0,00
6	<b>31241140</b>	DADO AUTOBLOCCANTE M14 UNI7474		NR		€ 0,00
7	<b>56175540</b>	PERNO CERNIERA		NR		€ 0,00
8	<b>58070097</b>	MOLLA		NR		€ 0,00
9	<b>56174241</b>	TRAVERSA		NR		€ 0,00
10	<b>31112272</b>	VITE TE M12X30 UNI 5739 8G		NR		€ 0,00
11	<b>31112214</b>	VITE TE M10X45 UNI 5739 8.8		NR		€ 0,00
12	<b>30000514</b>	SPECCHIO RETROVISORE		NR		€ 0,00
13	<b>58170968</b>	TAPPO		NR		€ 0,00
14	<b>59070591</b>	SUPPORTO		NR		€ 0,00
15	<b>59072114</b>	ARCO DI SICUREZZA		NR		€ 0,00
16	<b>31112264</b>	VITE TE M12X35 UNI 5739 8G		NR		€ 0,00
17	<b>F0843843060</b>	ROSETTA 12 DIN 128-B		NR		€ 0,00
18	<b>56174366</b>	STAFFA		NR		€ 0,00
19	<b>56174365</b>	STAFFA		NR		€ 0,00
20	<b>31112152</b>	VITE TE M8X30 UNI 5739 8G		NR		€ 0,00



Rif.	Codice	Descrizione	Q.tà	Unità	Validità	Prezzo
21	<b>31411084</b>	ROSETTA 8,4x17 UNI 6592		NR		€ 0,00
22	<b>F0843643060</b>	ROSETTA 8 DIN 128-B		NR		€ 0,00
23	<b>F0814574000</b>	DADO M8 UNI 5588 CL:8		NR		€ 0,00
24	<b>31112150</b>	VITE TE M8X20 UNI 5739 8G		NR		€ 0,00
25	<b>59072945</b>	ARCO DI SICUREZZA		NR		€ 0,00
26	<b>59072940</b>	SUPPORTO		NR		€ 0,00
27	<b>31112254</b>	VITE TE M12X30UNI5739 10.9		NR		€ 0,00
28	<b>31112293</b>	VITE TE M12X80 UNI 5737 8G		NR		€ 0,00
29	<b>56172964</b>	DISTANZIALE D.25x12,5/10		NR		€ 0,00
30	<b>58170634</b>	DADO AUTOBLOCC. M12 DIN 982 8G		NR		€ 0,00
31/ 1	<b>56173862</b>	ATTACCO		NR	S/N Veicolo >306193	€ 0,00
31/ 2	<b>56174379</b>	ATTACCO		NR	S/N Veicolo 306194>	€ 0,00
32/ 1	<b>56173863</b>	ATTACCO		NR	S/N Veicolo >306193	€ 0,00
32/ 2	<b>56174454</b>	ATTACCO		NR	S/N Veicolo 306194>	€ 0,00
33	<b>31112152</b>	VITE TE M8X30 UNI 5739 8G		NR		€ 0,00
34	<b>31411084</b>	ROSETTA 8,4x17 UNI 6592		NR		€ 0,00
35	<b>F0843643060</b>	ROSETTA 8 DIN 128-B		NR		€ 0,00
36	<b>F0814574000</b>	DADO M8 UNI 5588 CL:8		NR		€ 0,00
37	<b>31112150</b>	VITE TE M8X20 UNI 5739 8G		NR		€ 0,00

## Catalogo Ricambi

<b>Prodotto:</b>	Trattori
<b>Tipologia:</b>	Trattori convenzionali
<b>Modello:</b>	RAPTOR 30 DT
<b>Tavola:</b>	B.04.01 TARGHE E ADESIVI Mod. 1 - 10/2005
<b>Validità:</b>	Ver. 30-40CV

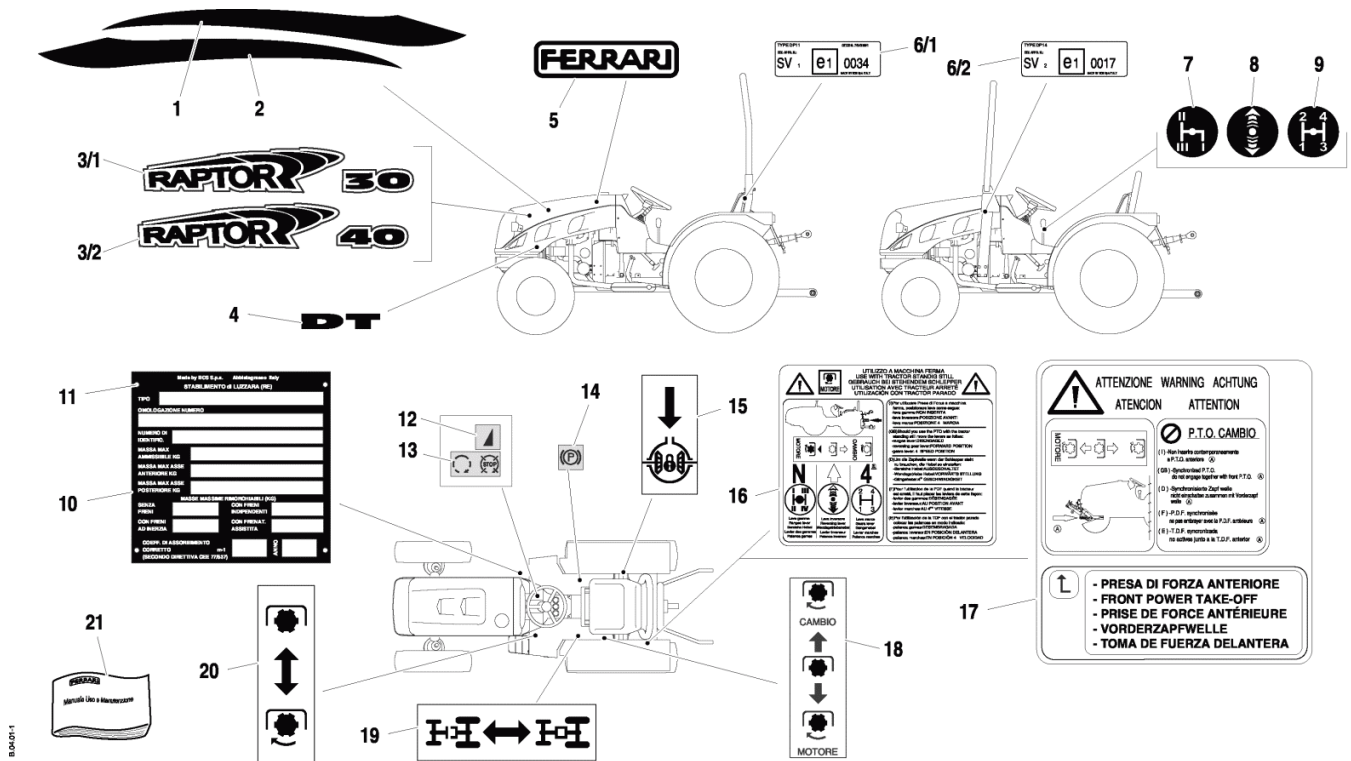

Rif.	Codice	Descrizione	Q.tà	Unità	Validità	Prezzo
1	58073549	ADESIVO LOGO VIPAR SINISTRA		NR		€ 0,00
2	58073548	ADESIVO LOGO VIPAR (DESTRA)		NR		€ 0,00
3/1	58073572	ADESIVO SIGLA RAPTOR 30 DT		NR	Ver. 30CV	€ 0,00
3/2	58073573	ADESIVO SIGLA RAPTOR 40 DT		NR	Ver. 40CV	€ 0,00
4	58073574	ADESIVO SIGLA DT GIALLA		NR		€ 0,00
5	58073554	ADESIVO SIGLA VIPAR FERRARI		NR		€ 0,00
6/1	58074122	TARGHETTA		NR		€ 0,00
6/2	58074564	TARGHETTA		NR		€ 0,00
7	58074223	ADESIVO LEVA GAMME 40-50L		NR		€ 0,00
8	58074220	ADESIVO LEVA INVERSO		NR		€ 0,00
9	58074222	ADESIVO LEVA CAMBIO 40-50L		NR		€ 0,00
10	58072737	TARGHETTA		NR		€ 0,00
11	F0808518050	RIVETTO AUTOFILETTANTE 3,5x6,5		NR		€ 0,00
12	58072517	TARGHETTA COMANDI		NR		€ 0,00
13	58072511	TARGHETTA COMANDI		NR		€ 0,00
14	58072510	TARGHETTA COMANDI		NR		€ 0,00
15	58072520	TARGHETTA COMANDI		NR		€ 0,00
16	58076077	ADESIVO PDF MACCH.FERMA70-90CV		NR		€ 0,00
17	58076020	ADESIVO PDF ANTER. 30-40 DT		NR	-- PRESA DI FORZA ANTERIORE	€ 0,00
18	58072575	TARGHETTA		NR		€ 0,00
19	58073857	TARGHETTA		NR		€ 0,00

---

Rif.	Codice	Descrizione	Q.tà	Unità	Validità	Prezzo
20	<b>58073858</b>	TARGHETTA		NR		€ 0,00
21	<b>F0907170111</b>	MANUALE U/M RAPTOR		NR		€ 0,00

**Catalogo Ricambi**

<b>Prodotto:</b>	Trattori
<b>Tipologia:</b>	Trattori convenzionali
<b>Modello:</b>	RAPTOR 30 DT
<b>Tavola:</b>	B.05.01 CRUSCOTTO Mod. 1 - 10/2005
<b>Validità:</b>	Ver. 30-40CV

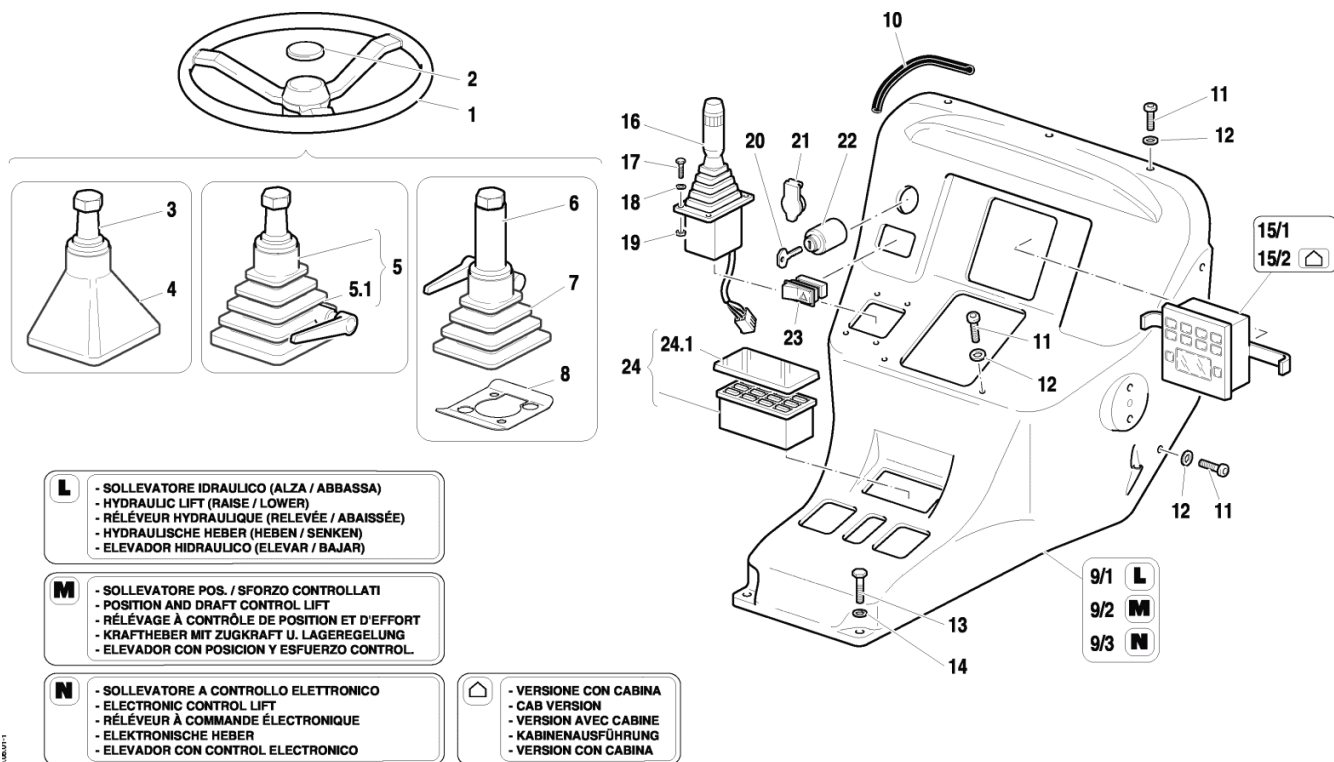

**L** - SOLLEVATORE IDRAULICO (ALZA / ABBASSA)  
 - HYDRAULIC LIFT (RAISE / LOWER)  
 - RÉLÈVEUR HYDRAULIQUE (RELEVÉE / ABAISSÉE)  
 - HYDRAULISCHE HEBER (HEBEN / SENKEN)  
 - ELEVADOR HIDRAULICO (ELEAR / BAJAR)

**M** - SOLLEVATORE POS. / SFORZO CONTROLLATI  
 - POSITION AND DRAFT CONTROL LIFT  
 - RÉLÈVAGE À CONTRÔLE DE POSITION ET D'EFFORT  
 - KRAFTHEBER MIT ZUGKRAFT U. LAGEREGELUNG  
 - ELEVADOR CON POSICION Y ESFUERZO CONTROL.

**N** - SOLLEVATORE A CONTROLLO ELETTRONICO  
 - ELECTRONIC CONTROL LIFT  
 - RÉLÈVEUR À COMMANDE ÉLECTRONIQUE  
 - ELEKTRONISCHE HEBER  
 - ELEVADOR CON CONTROL ELECTRONICO

- VERSIONE CON CABINA  
 - CAB VERSION  
 - VERSION AVEC CABINE  
 - KABINENAUFSÜHRUNG  
 - VERSION CON CABINA

Rif.	Codice	Descrizione	Q.tà	Unità	Validità	Prezzo
1	F0865040000	VOLANTE		NR		€ 0,00
2	F0865040010	TAPPO		NR		€ 0,00
3	F0865475000	COLONNETTA		NR		€ 0,00
4	57372600	COPERTURA		NR		€ 0,00
5	F0865474000	GRUPPO		NR		€ 0,00
5.1	F0865474005	SOFFIETTO		NR		€ 0,00
6	P2381030100 00	COLONNETTA		NR		€ 0,00
7	P2381050000 00	SOFFIETTO		NR		€ 0,00
8	56176050	MASCHERINA		NR		€ 0,00
9/1	57374197	PLANCIA PORTASTRUMENTI		NR	-- SOLLEVATORE IDRAULICO (ALZA/ABBASSA)	€ 0,00
9/2	57375621	PLANCIA PORTASTRUMENTI		NR	-- SOLLEVATORE POS./SFORZO CONTROLLATI	€ 0,00
9/3	57374245	PLANCIA PORTASTRUMENTI		NR	-- SOLLEVATORE A CONTROLLO ELETTRONICO	€ 0,00
10	F0256809010	GUARNIZIONE		MT		€ 0,00
11	F0862479035	VITE TBCEI M6X16 7380		NR		€ 0,00
12	F0843578010	ROSETTA 6,4x11/1,6 UNI 6592		NR		€ 0,00
13	31112151	VITE TE M8X25 UNI 5739 8G		NR		€ 0,00
14	31411084	ROSETTA 8,4x17 UNI 6592		NR		€ 0,00
15/ 1	58173108	STRUMENTO INDICATORE		NR		€ 0,00

Rif.	Codice	Descrizione	Q.tà	Unità	Validità	Prezzo
15/ 2	<b>58175950</b>	STRUMENTO INDICATORE		NR	-- VERSIONE CON CABINA	€ 0,00
16	<b>58173345</b>	DEVIOGUIDA		NR		€ 0,00
17	<b>31111084</b>	VITE TE M4X16 UNI 5739 8G		NR		€ 0,00
18	<b>F0843526000</b>	ROSETTA 4,3x12/1,5 UNI6593		NR		€ 0,00
19	<b>31211040</b>	DADO M4 UNI 5588 6S		NR		€ 0,00
20	<b>58045806</b>	CHIAVE		NR		€ 0,00
21	<b>F0825400060</b>	COPERTURA		NR		€ 0,00
22	<b>58073566</b>	QUADRO		NR		€ 0,00
23	<b>F0825115010</b>	PULSANTE		NR		€ 0,00
24	<b>58170453</b>	SCATOLA PORTAFUSIBILI		NR		€ 0,00
24. 1	<b>58172267</b>	COPERCHIO		NR		€ 0,00

**Catalogo Ricambi**

<b>Prodotto:</b>	Trattori
<b>Tipologia:</b>	Trattori convenzionali
<b>Modello:</b>	RAPTOR 30 DT
<b>Tavola:</b>	B.06.01 SEDILE "SEAT" Mod. 1 - 10/2005
<b>Validità:</b>	Ver. 30-40CV

- SEDILE NON COMPATIBILE CON IL SOLLEVATORE POSIZ./SFORZO CONTROLLATI  
 - SEAT NOT COMPATIBLE WITH THE POSITION/DRAFT CONTROL LIFT  
 - SIÈGE INCOMPATIBLE AVEC LE RELEVEUR À POSITION/EFFORT CONTROLÉS  
 - SITZ UNVEREINBAR MIT DIE ZUGKRAFT U.LAGEREGLUNG KRAFTHEBER  
 - ASIENTO INCOMPATIBLE CON L'ELEVADOR A POSIC./ESFUERZO CONTROLADOS

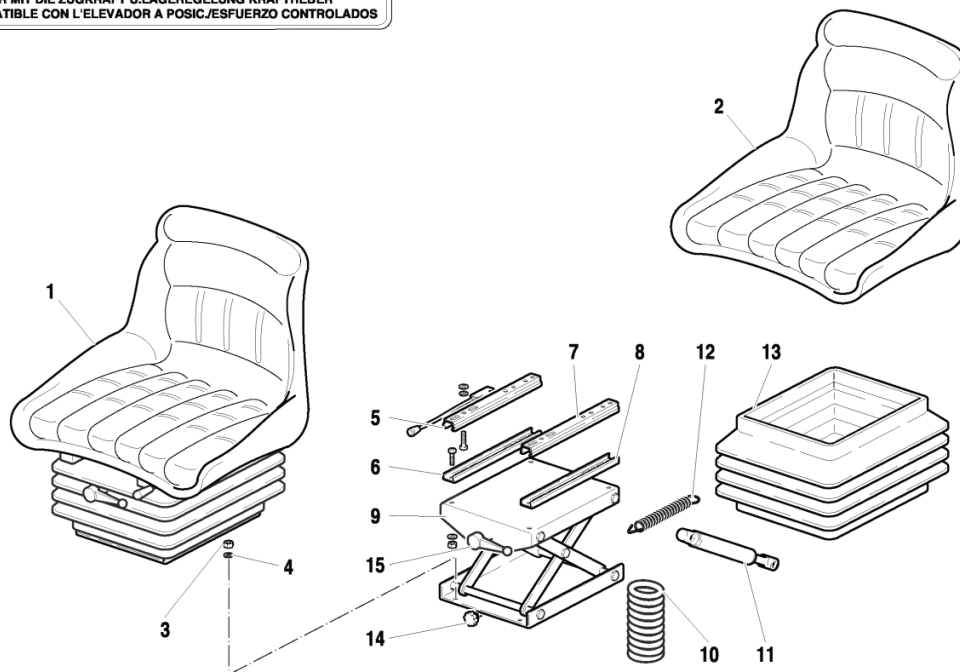

Rif.	Codice	Descrizione	Q.tà	Unità	Validità	Prezzo
-	59900163	NOT_AVAILABLE				€ 0,00
1	58170440	SEDILE		NR		€ 0,00
2	59900171	CULLA SEDILE		NR		€ 0,00
3	F0814569000	DADO M8 UNI 5589 CL:8		NR		€ 0,00
4	31411084	ROSETTA 8,4x17 UNI 6592		NR		€ 0,00
5	59900172	GUIDA		NR		€ 0,00
6	59900173	GUIDA		NR		€ 0,00
7	59900174	GUIDA		NR		€ 0,00
8	59900175	GUIDA		NR		€ 0,00
10	59900168	MOLLA		NR		€ 0,00
11	59900169	AMMORTIZZATORE		NR		€ 0,00
12	59900167	MOLLA		NR		€ 0,00
13	59900170	SOFFIETTO		NR		€ 0,00
14	59900166	VOLANTINO		NR		€ 0,00
15	59900165	LEVA		NR		€ 0,00

**Catalogo Ricambi**

<b>Prodotto:</b>	Trattori
<b>Tipologia:</b>	Trattori convenzionali
<b>Modello:</b>	RAPTOR 30 DT
<b>Tavola:</b>	B.06.02 SEDILE "MT" Mod. 1 - 10/2005
<b>Validità:</b>	Ver. 30-40CV

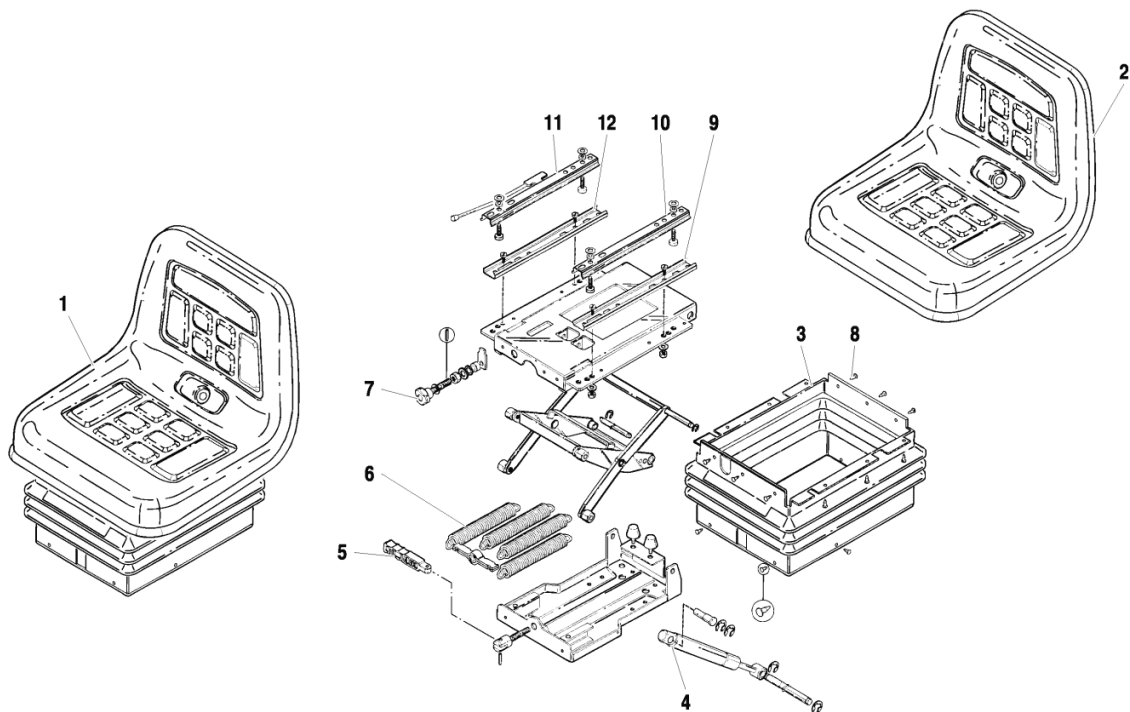

Rif.	Codice	Descrizione	Q.tà	Unità	Validità	Prezzo
1	58170995	SEDILE		NR		€ 0,00
2	59900162	CULLA SEDILE		NR		€ 0,00
3	59900159	SOFFIETTO		NR		€ 0,00
4	59900156	AMMORTIZZATORE		NR		€ 0,00
5	59900155	LEVA		NR		€ 0,00
6	59900154	MOLLA		NR		€ 0,00
7	59900153	MANOPOLA		NR		€ 0,00
8	59900158	VITE		NR		€ 0,00
9	59900157	GUIDA INFERIORE		NR		€ 0,00
10	59900160	GUIDA		NR		€ 0,00
11	59900161	GUIDA		NR		€ 0,00
12	59900152	GUIDA INFERIORE		NR		€ 0,00

**Catalogo Ricambi**

<b>Prodotto:</b>	Trattori
<b>Tipologia:</b>	Trattori convenzionali
<b>Modello:</b>	RAPTOR 30 DT
<b>Tavola:</b>	B.06.03 SEDILE "KAB" Mod. 1 - 10/2005
<b>Validità:</b>	Ver. 30-40CV

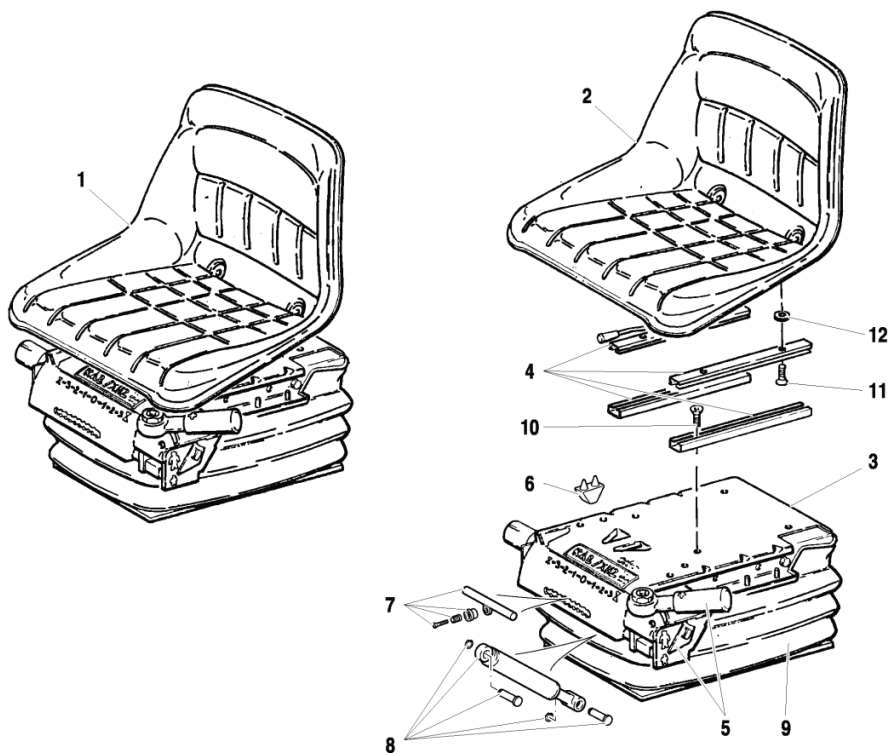

Rif.	Codice	Descrizione	Q.tà	Unità	Validità	Prezzo
1	59900199	SEDILE		NR		€ 0,00
2	F0150036216	SEDUTA CULLA		NR		€ 0,00
3	F0150036219	MOLLA		NR		€ 0,00
4	58173437	GUIDA SEDILE		NR		€ 0,00
5	59900183	COMANDO		NR		€ 0,00
6	59900184	LIMITATORE MOLLEGGIO RIF.72448		NR		€ 0,00
7	59900185	COMANDO		NR		€ 0,00
8	59900186	AMMORTIZZATORE		NR		€ 0,00
9	59900187	SOFFIETTO		NR		€ 0,00
10	31111151	VITE TE M8X16 UNI 5739 8G		NR		€ 0,00
11	F0862495010	VITE M8X16 UNI 5931 CL:8.8		NR		€ 0,00
12	F0843696000	RONDELLA D.24x8/6		NR		€ 0,00



**Catalogo Ricambi**

<b>Prodotto:</b>	Trattori
<b>Tipologia:</b>	Trattori convenzionali
<b>Modello:</b>	RAPTOR 30 DT
<b>Tavola:</b>	B.07.01 ATTACCO SEDILE Mod. 1 - 10/2005
<b>Validità:</b>	Ver. 30-40CV

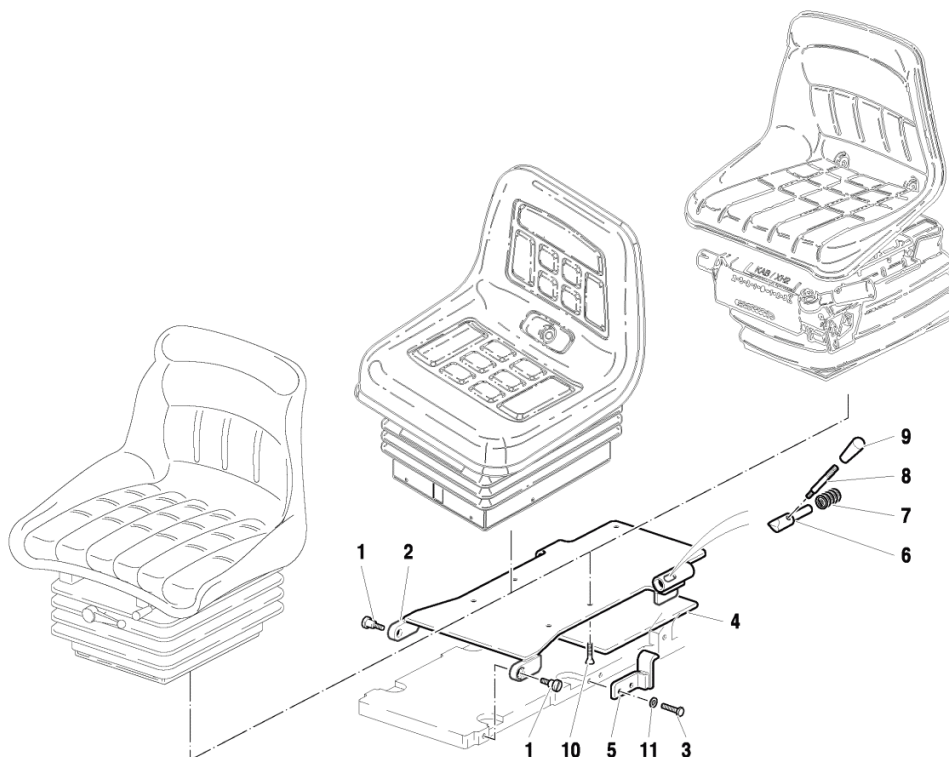

Rif.	Codice	Descrizione	Q.tà	Unità	Validità	Prezzo
1	<b>F0010001078</b>	PERNO		NR		€ 0,00
2	<b>59071743</b>	PIASTRA		NR		€ 0,00
3	<b>31112090</b>	VITE TE M6X16 UNI 5739 8G		NR		€ 0,00
4	<b>57370321</b>	GOMMA		NR		€ 0,00
5	<b>59071745</b>	STAFFA		NR		€ 0,00
6	<b>56371222</b>	PERNO DI BLOCCAGGIO		NR		€ 0,00
7	<b>58070390</b>	MOLLA SEDILE		NR		€ 0,00
8	<b>56171237</b>	PERNO CERNIERA		NR		€ 0,00
9	<b>F0837521000</b>	IMPUGNATURA		NR		€ 0,00
10	<b>F0862481000</b>	VITE M8x16 UNI 5933 10.9		NR		€ 0,00
11	<b>F0843570000</b>	ROSETTA 6 DIN 128-B		NR		€ 0,00

## Catalogo Ricambi

<b>Prodotto:</b>	Trattori
<b>Tipologia:</b>	Trattori convenzionali
<b>Modello:</b>	RAPTOR 30 DT
<b>Tavola:</b>	C.01.01 PONTE ANTERIORE Mod. 1 - 10/2005
<b>Validità:</b>	Ver. 30-40CV

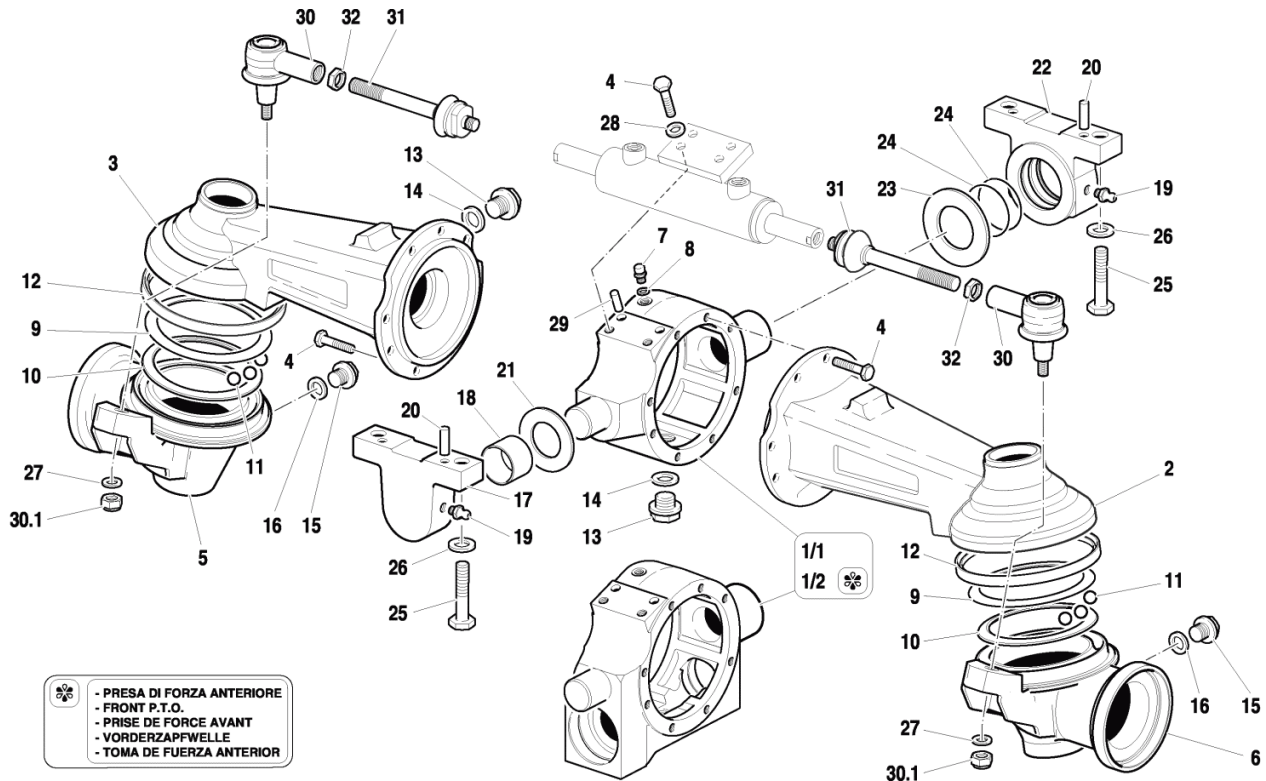

Rif.	Codice	Descrizione	Q.tà	Unità	Validità	Prezzo
1/1	<b>51173455</b>	SCATOLA PONTE ANTERIORE		NR		€ 0,00
1/2	<b>51175172</b>	SCATOLA PONTE ANTERIORE		NR	-- PRESA DI FORZA ANTERIORE	€ 0,00
2	<b>51173597</b>	SCATOLA PONTE ANTERIORE		NR		€ 0,00
3	<b>51173598</b>	SCATOLA PONTE ANTERIORE		NR		€ 0,00
4	<b>31112211</b>	VITE TE M10X30 UNI 5739 8G		NR		€ 0,00
5	<b>51273590</b>	SCATOLA		NR		€ 0,00
6	<b>51273591</b>	SCATOLA		NR		€ 0,00
7	<b>F0852517000</b>	TAPPO SFIATO OLIO M10x1 CH14		NR		€ 0,00
8	<b>F0843771000</b>	RONDELLA RAME 10,0x16/1		NR		€ 0,00
9	<b>F0150023162</b>	SEDE		NR		€ 0,00
10	<b>F0150023163</b>	SEDE		NR		€ 0,00
11	<b>F0847462000</b>	SFERA RB-11.112		NR		€ 0,00
12	<b>F0802800050</b>	ANELLO 142X157/10		NR		€ 0,00
13	<b>56370081</b>	TAPPO M22x1,5 DIN908		NR		€ 0,00
14	<b>F0844273090</b>	GUARNIZIONE 22X28X1,5 CU 99,5		NR		€ 0,00
15	<b>F0852578050</b>	TAPPO 3/8 DIN 908		NR		€ 0,00
16	<b>F0824110000</b>	RONDELLA RAME 3/8 GAS		NR		€ 0,00
17	<b>51173581</b>	SUPPORTO ANTERIORE		NR		€ 0,00
18	<b>58073481</b>	BOCCOLA DI RINFORZO		NR		€ 0,00
19	<b>F0826056000</b>	INGRASSATORE M10 UNI 7663A		NR		€ 0,00

Rif.	Codice	Descrizione	Q.tà	Unità	Validità	Prezzo
20	<b>56370228</b>	SPINA CILINDRICA 10X20 UNI1707		NR		€ 0,00
21	<b>56473479</b>	RONDELLA RASAMENTO		NR		€ 0,00
22	<b>51173508</b>	SUPPORTO		NR		€ 0,00
23	<b>56473482</b>	RONDELLA RASAMENTO		NR		€ 0,00
24	<b>F0803210020</b>	ANELLO OR 3256		NR		€ 0,00
25	<b>F0864346050</b>	VITE M16X45 UNI 5739 CL:8.8		NR		€ 0,00
26	<b>F0844030000</b>	ROSETTA 16 DIN 128-B		NR		€ 0,00
27	<b>31411150</b>	ROSETTA 15x28 UNI 6592		NR		€ 0,00
28	<b>F0843755000</b>	ROSETTA 10 DIN 128-B		NR		€ 0,00
29	<b>58073629</b>	SPINA D.9X20 RM=100		NR		€ 0,00
30	<b>58173470</b>	SNODO		NR		€ 0,00
30. 1	<b>31241122</b>	DADO AUTOBLOCC. M12x1,25 NORM.		NR		€ 0,00
31	<b>58173471</b>	SNODO		NR		€ 0,00
32	<b>F0814785070</b>	DADO M16X1,5 UNI 5589 CL:8		NR		€ 0,00

**Catalogo Ricambi**

<b>Prodotto:</b>	Trattori
<b>Tipologia:</b>	Trattori convenzionali
<b>Modello:</b>	RAPTOR 30 DT
<b>Tavola:</b>	C.01.01 PONTE ANTERIORE Mod. 2 - 10/2005
<b>Validità:</b>	Ver. 30-40CV

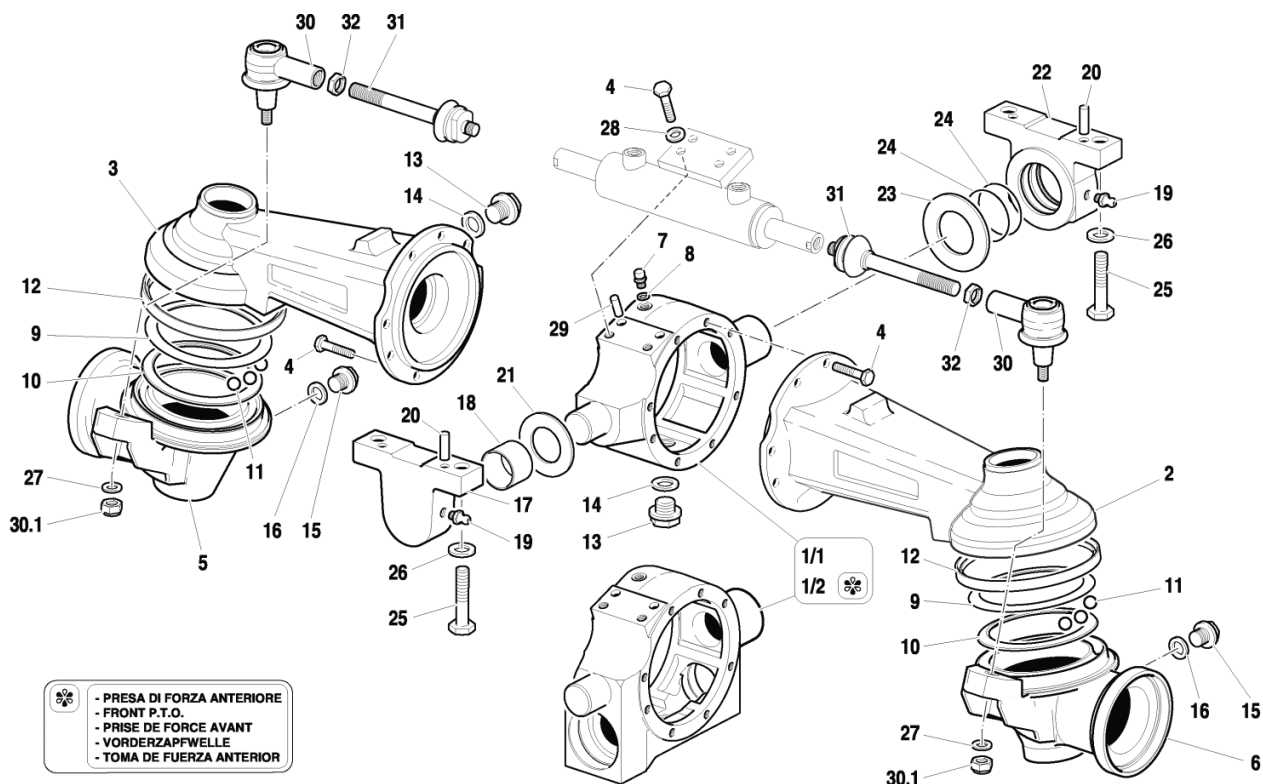

Rif.	Codice	Descrizione	Q.tà	Unità	Validità	Prezzo
1/1	<b>51173455</b>	SCATOLA PONTE ANTERIORE		NR		€ 0,00
1/2	<b>51175172</b>	SCATOLA PONTE ANTERIORE		NR		€ 0,00
2	<b>51176280</b>	SCATOLA PONTE ANTERIORE		NR		€ 0,00
3	<b>51176281</b>	SCATOLA PONTE ANTERIORE		NR		€ 0,00
4	<b>31112211</b>	VITE TE M10X30 UNI 5739 8G		NR		€ 0,00
5	<b>51276282</b>	SCATOLA		NR		€ 0,00
6	<b>51276283</b>	SCATOLA		NR		€ 0,00
7	<b>F0852517000</b>	TAPPO SFIATO OLIO M10x1 CH14		NR		€ 0,00
8	<b>F0843771000</b>	RONDELLA RAME 10,0x16/1		NR		€ 0,00
9	<b>F0150023162</b>	SEDE		NR		€ 0,00
10	<b>F0150023163</b>	SEDE		NR		€ 0,00
11	<b>F0847462000</b>	SFERA RB-11.112		NR		€ 0,00
12	<b>F0802800030</b>	ANELLO DI TENUTA 140X160X10		NR		€ 0,00
13	<b>56370081</b>	TAPPO M22x1,5 DIN908		NR		€ 0,00
14	<b>F0844273090</b>	GUARNIZIONE 22X28X1,5 CU 99,5		NR		€ 0,00
15	<b>F0852578050</b>	TAPPO 3/8 DIN 908		NR		€ 0,00
16	<b>F0824110000</b>	RONDELLA RAME 3/8 GAS		NR		€ 0,00
17	<b>51173581</b>	SUPPORTO ANTERIORE		NR		€ 0,00
18	<b>58073481</b>	BOCCOLA DI RINFORZO		NR		€ 0,00
19	<b>F0826056000</b>	INGRASSATORE M10 UNI 7663A		NR		€ 0,00

Rif.	Codice	Descrizione	Q.tà	Unità	Validità	Prezzo
20	<b>56370228</b>	SPINA CILINDRICA 10X20 UNI1707		NR		€ 0,00
21	<b>56473479</b>	RONDELLA RASAMENTO		NR		€ 0,00
22	<b>51173508</b>	SUPPORTO		NR		€ 0,00
23	<b>56473482</b>	RONDELLA RASAMENTO		NR		€ 0,00
24	<b>F0803210020</b>	ANELLO OR 3256		NR		€ 0,00
25	<b>F0864346050</b>	VITE M16X45 UNI 5739 CL:8.8		NR		€ 0,00
26	<b>F0844030000</b>	ROSETTA 16 DIN 128-B		NR		€ 0,00
27	<b>31411150</b>	ROSETTA 15x28 UNI 6592		NR		€ 0,00
28	<b>F0843755000</b>	ROSETTA 10 DIN 128-B		NR		€ 0,00
29	<b>58073629</b>	SPINA D.9X20 RM=100		NR		€ 0,00
30	<b>58173470</b>	SNODO		NR		€ 0,00
30. 1	<b>31241122</b>	DADO AUTOBLOCC. M12x1,25 NORM.		NR		€ 0,00
31	<b>58173471</b>	SNODO		NR		€ 0,00
32	<b>F0814785070</b>	DADO M16X1,5 UNI 5589 CL:8		NR		€ 0,00

**Catalogo Ricambi**

<b>Prodotto:</b>	Trattori
<b>Tipologia:</b>	Trattori convenzionali
<b>Modello:</b>	RAPTOR 30 DT
<b>Tavola:</b>	C.02.01 CORPO CENTRALE Mod. 1 - 10/2005
<b>Validità:</b>	Ver. 30-40CV

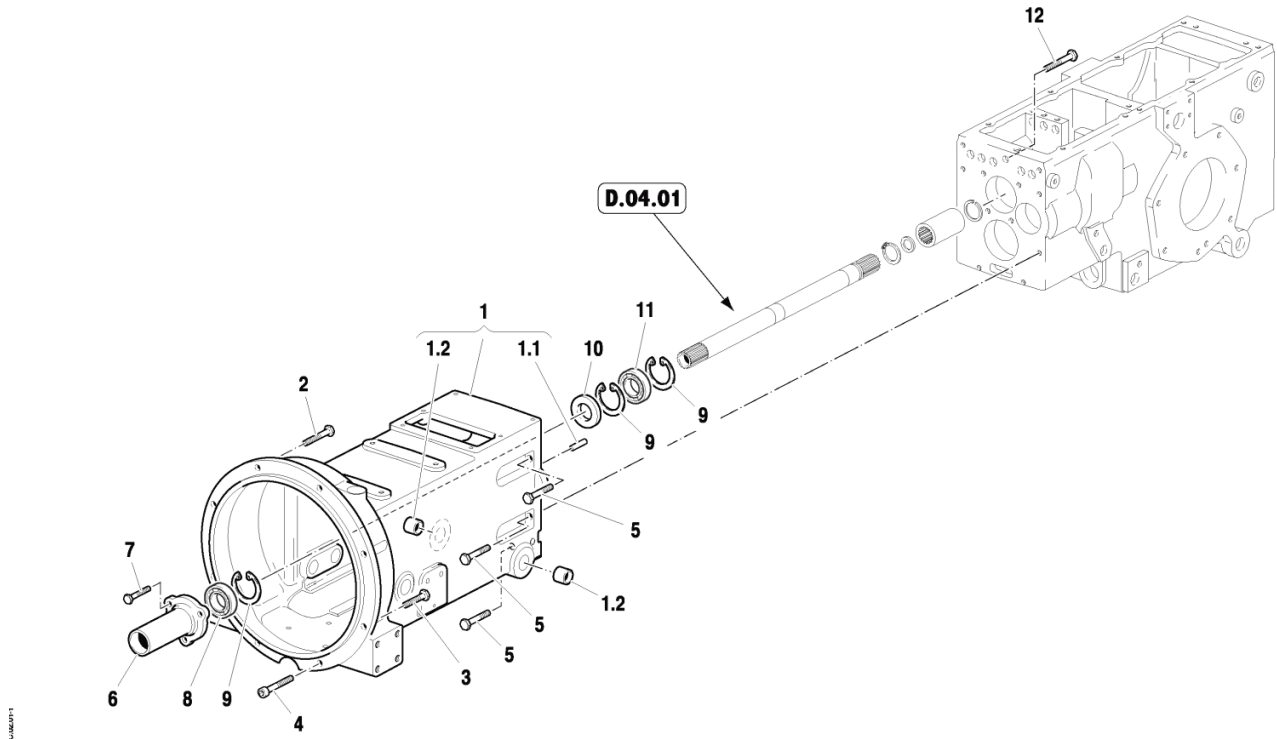

Rif.	Codice	Descrizione	Q.tà	Unità	Validità	Prezzo
1	<b>59276276</b>	SCATOLA FRIZIONE		NR		€ 0,00
1.1	<b>56370228</b>	SPINA CILINDRICA 10X20 UNI1707		NR		€ 0,00
1.2	<b>58071793</b>	BOCCOLA		NR		€ 0,00
2	<b>31112214</b>	VITE TE M10X45 UNI 5739 8.8		NR		€ 0,00
3	<b>31112211</b>	VITE TE M10X30 UNI 5739 8G		NR		€ 0,00
4	<b>31152101</b>	VITE TCEI M10X45 UNI 5931 8G		NR		€ 0,00
5	<b>F0863328000</b>	VITE M10X35 UNI 5737 CL:8.8		NR		€ 0,00
6	<b>51173478</b>	MANICOTTO		NR		€ 0,00
7	<b>F0862694000</b>	VITE TE M8X170 UNI 5737		NR		€ 0,00
8	<b>37112230</b>	CUSCINETTO		NR		€ 0,00
9	<b>35111055</b>	ANELLO SEEGER I 55 DIN 472		NR		€ 0,00
10	<b>F0802124000</b>	ANELLO DI TENUTA 30x55/10		NR		€ 0,00
11	<b>F0812745000</b>	CUSCINETTO 6006 (30x55x13)		NR		€ 0,00
12	<b>F0863359000</b>	VITE M10X40 UNI 5737 CL:8.8		NR		€ 0,00

**Catalogo Ricambi**

<b>Prodotto:</b>	Trattori
<b>Tipologia:</b>	Trattori convenzionali
<b>Modello:</b>	RAPTOR 30 DT
<b>Tavola:</b>	C.03.01 PONTE POSTERIORE Mod. 1 - 10/2005
<b>Validità:</b>	Ver. 30-40CV

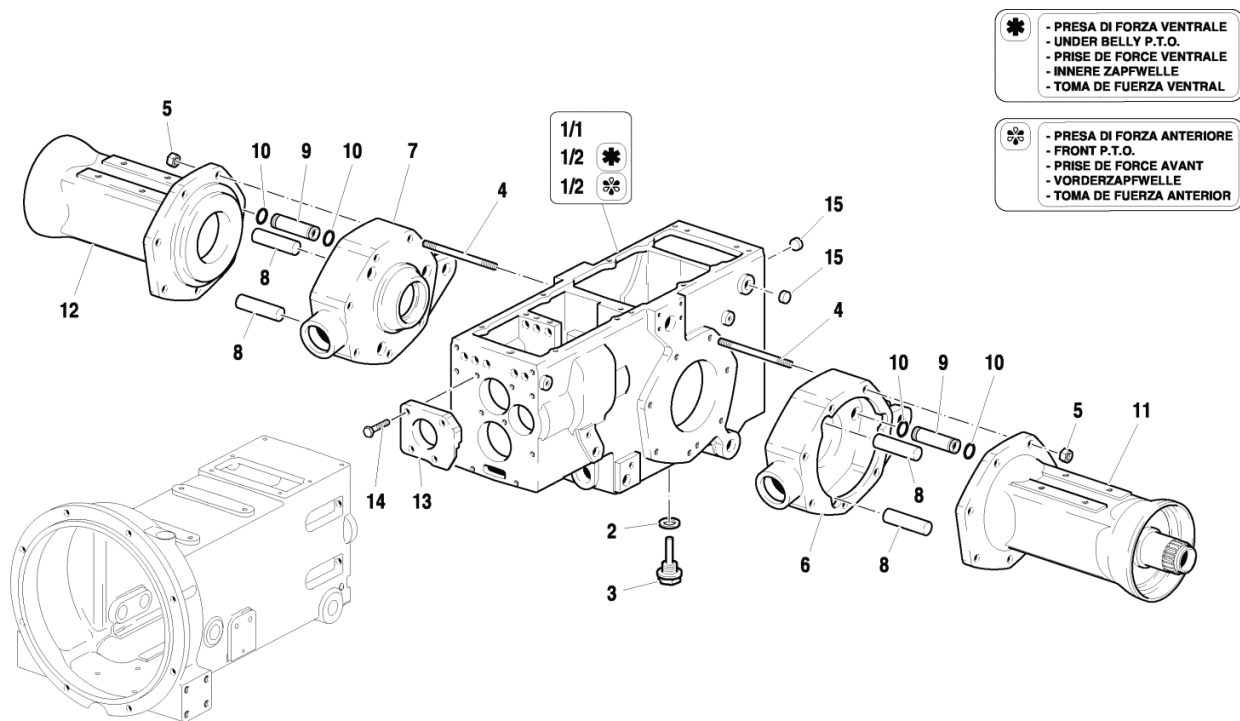

Rif.	Codice	Descrizione	Q.tà	Unità	Validità	Prezzo
1/1	<b>51173459</b>	SCATOLA CAMBIO		NR		€ 0,00
1/2	<b>51174121</b>	SCATOLA CAMBIO		NR	-- PRESA DI FORZA VENTRALE E ANTERIORE	€ 0,00
2	<b>F0844273090</b>	GUARNIZIONE 22X28X1,5 CU 99,5		NR		€ 0,00
3	<b>58170021</b>	TAPPO MAGNETICO M22x1,5		NR		€ 0,00
4	<b>F0838660000</b>	PRIGIONIERO M12X105 UNI 5911-66		NR		€ 0,00
5	<b>F0814695000</b>	DADO M12 UNI 5588 CL.10		NR		€ 0,00
6	<b>51171603</b>	SCATOLA FRENO		NR		€ 0,00
7	<b>51171604</b>	SCATOLA FRENO		NR		€ 0,00
8	<b>56371606</b>	PERNO		NR		€ 0,00
9	<b>56371605</b>	PERNO		NR		€ 0,00
10	<b>F0803186000</b>	ANELLO OR 123		NR		€ 0,00
11	<b>51172601</b>	SCATOLA RIDUTTORE		NR		€ 0,00
12	<b>51172602</b>	SCATOLA RIDUTTORE		NR		€ 0,00
13	<b>51173816</b>	COPERCHIO ANTERIORE		NR		€ 0,00
14	<b>31112219</b>	VITE TE M10X25 UNI 5739 8G		NR		€ 0,00
15	<b>56173016</b>	TAPPO		NR		€ 0,00

**Catalogo Ricambi**

<b>Prodotto:</b>	Trattori
<b>Tipologia:</b>	Trattori convenzionali
<b>Modello:</b>	RAPTOR 30 DT
<b>Tavola:</b>	D.01.01 TRASMISSIONE ANTERIORE Mod. 1 - 10/2005
<b>Validità:</b>	Ver. 30-40CV

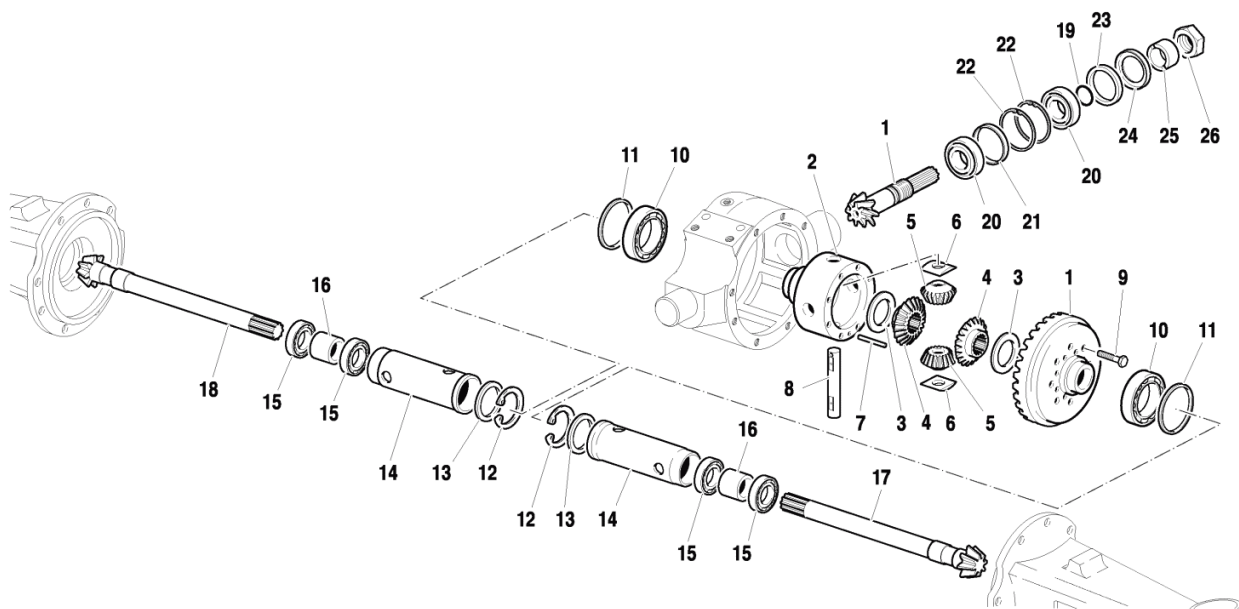

Rif.	Codice	Descrizione	Q.tà	Unità	Validità	Prezzo
1	59373532	COPPIA CON. Z=7/37(Ant)26CV-DT		NR		€ 0,00
2	52373530	SCATOLA DIFFERENZIALE		NR		€ 0,00
3	F0490290064	RALLA		NR		€ 0,00
4	F0150023096	PLANETARIO Z=16		NR		€ 0,00
5	F0490287042	SATELLITE		NR		€ 0,00
6	F0490289027	RALLA		NR		€ 0,00
7	56371994	SPINA D.6h11x43,5 PR80		NR		€ 0,00
8	56473513	PERNO		NR		€ 0,00
9	F0862654000	VITE AUTOFR M8X1,25/25 10.9		NR		€ 0,00
10	37111390	CUSCINETTO		NR		€ 0,00
11	56371586	ANELLO R/CUSC CONICO 0,9		NR		€ 0,00
11	56371585	ANELLO R/CUSC CONICO 0,8		NR		€ 0,00
11	56371584	ANELLO R/CUSC CONICO 0,7		NR		€ 0,00
11	56371583	ANELLO R/CUSC CONICO 0,6		NR		€ 0,00
11	56371582	ANELLO		NR		€ 0,00
12	F0801368010	ANELLO SEEGER I 52 UNI 7438		NR		€ 0,00
13	F0850100020	SPESSORE LAM 41x51/0,5		NR		€ 0,00
13	F0850100010	SPESSORE LAM 41x51/0,3		NR		€ 0,00
13	F0850100005	SPESSORE LAM 40,2x51,8/1		NR		€ 0,00
13	F0850100000	SPESSORE LAM 41x51/0,2		NR		€ 0,00
14	56173383	DISTANZIALE		NR		€ 0,00



Rif.	Codice	Descrizione	Q.tà	Unità	Validità	Prezzo
15	<b>F0812698000</b>	CUSCINETTO 6005		NR		€ 0,00
16	<b>F0150023201</b>	DISTANZIALE 35X25,1/30		NR		€ 0,00
17	<b>52473394</b>	SEMIASSE		NR		€ 0,00
18	<b>52473395</b>	SEMIASSE		NR		€ 0,00
19	<b>F0803195000</b>	ANELLO OR 3081		NR		€ 0,00
20	<b>F0812705000</b>	CUSCINETTO 32005		NR		€ 0,00
21	<b>F0844525000</b>	DISTANZIALE D.47x38,3/4		NR		€ 0,00
22	<b>F0801342005</b>	ANELLO SEEGER I 47 UNI 7438		NR		€ 0,00
23	<b>F0802186000</b>	ANELLO DI TENUTA 40x55/8		NR		€ 0,00
24	<b>52173317</b>	ANELLO PROTEZIONE D=55		NR		€ 0,00
25	<b>56473528</b>	DISTANZIALE		NR		€ 0,00
26	<b>56373568</b>	GHIERA M25X1,5 CH36		NR		€ 0,00

**Catalogo Ricambi**

<b>Prodotto:</b>	Trattori
<b>Tipologia:</b>	Trattori convenzionali
<b>Modello:</b>	RAPTOR 30 DT
<b>Tavola:</b>	D.01.01 TRASMISSIONE ANTERIORE Mod. 2 - 10/2005
<b>Validità:</b>	Ver. 30-40CV

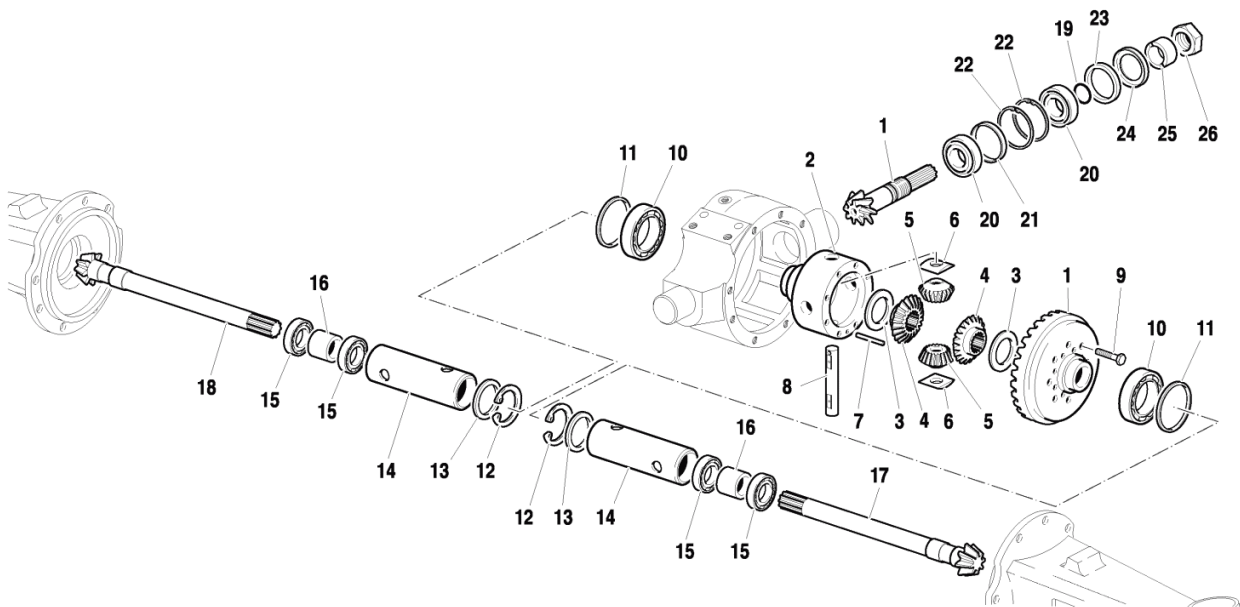

Rif.	Codice	Descrizione	Q.tà	Unità	Validità	Prezzo
1	59373532	COPPIA CON. Z=7/37(ANT)26CV-DT		NR		€ 0,00
2	52373530	SCATOLA DIFFERENZIALE		NR		€ 0,00
3	F0490290064	RALLA		NR		€ 0,00
4	F0150023096	PLANETARIO Z=16		NR		€ 0,00
5	F0490287042	SATELLITE		NR		€ 0,00
6	F0490289027	RALLA		NR		€ 0,00
7	56371994	SPINA D.6h11x43,5 PR80		NR		€ 0,00
8	56473513	PERNO		NR		€ 0,00
9	F0862654000	VITE AUTOFR M8X1,25/25 10.9		NR		€ 0,00
10	37111390	CUSCINETTO		NR		€ 0,00
11	56371586	ANELLO R/CUSC CONICO 0,9		NR		€ 0,00
11	56371585	ANELLO R/CUSC CONICO 0,8		NR		€ 0,00
11	56371584	ANELLO R/CUSC CONICO 0,7		NR		€ 0,00
11	56371583	ANELLO R/CUSC CONICO 0,6		NR		€ 0,00
11	56371582	ANELLO		NR		€ 0,00
12	F0801368010	ANELLO SEEGER I 52 UNI 7438		NR		€ 0,00
13	F0850100020	SPESSORE LAM 41x51/0,5		NR		€ 0,00
13	F0850100010	SPESSORE LAM 41x51/0,3		NR		€ 0,00
13	F0850100005	SPESSORE LAM 40,2x51,8/1		NR		€ 0,00
13	F0850100000	SPESSORE LAM 41x51/0,2		NR		€ 0,00
14	56176279	DISTANZIALE		NR		€ 0,00

Rif.	Codice	Descrizione	Q.tà	Unità	Validità	Prezzo
15	<b>37111255</b>	CUSCINETTO		NR		€ 0,00
16	<b>56176278</b>	DISTANZIALE D.35x25,1/24		NR		€ 0,00
17	<b>52473394</b>	SEMIASSE		NR		€ 0,00
18	<b>52473395</b>	SEMIASSE		NR		€ 0,00
19	<b>F0803195000</b>	ANELLO OR 3081		NR		€ 0,00
20	<b>F0812705000</b>	CUSCINETTO 32005		NR		€ 0,00
21	<b>F0844525000</b>	DISTANZIALE D.47x38,3/4		NR		€ 0,00
22	<b>F0801342005</b>	ANELLO SEEGER I 47 UNI 7438		NR		€ 0,00
23	<b>F0802186000</b>	ANELLO DI TENUTA 40x55/8		NR		€ 0,00
24	<b>52173317</b>	ANELLO PROTEZIONE D=55		NR		€ 0,00
25	<b>56473528</b>	DISTANZIALE		NR		€ 0,00
26	<b>56373568</b>	GHIERA M25X1,5 CH36		NR		€ 0,00

**Catalogo Ricambi**

<b>Prodotto:</b>	Trattori
<b>Tipologia:</b>	Trattori convenzionali
<b>Modello:</b>	RAPTOR 30 DT
<b>Tavola:</b>	D.02.01 TRASMISSIONE AL MOZZO RUOTA ANTERIORE Mod. 1 - 10/2005
<b>Validità:</b>	Ver. 30-40CV

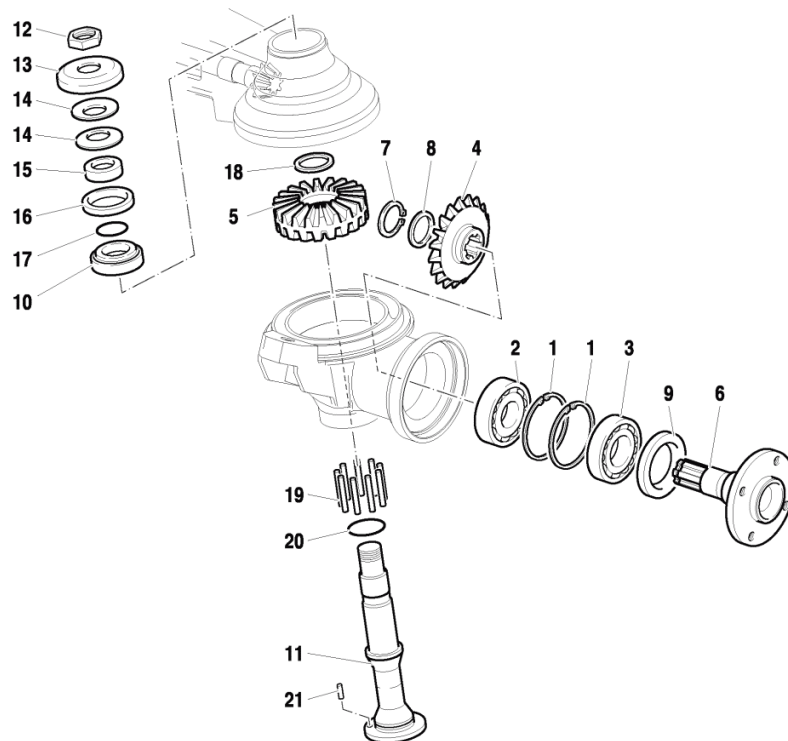

Rif.	Codice	Descrizione	Q.tà	Unità	Validità	Prezzo
1	35111072	ANELLO SEEGER I 72 DIN 472		NR		€ 0,00
2	37111303	CUSCINETTO		NR		€ 0,00
3	37111353	CUSCINETTO		NR		€ 0,00
4	52473457	CORONA CONICA		NR		€ 0,00
5	52473463	INGRANAGGIO DOPPIO RINVIO		NR		€ 0,00
6	52473456	FLANGIA		NR		€ 0,00
7	F0801241010	ANELLO SEEGER E 30 UNI 7436		NR		€ 0,00
8	56373562	SPESSORE R/FLANG RUOTE 2,50		NR		€ 0,00
8	56373561	SPESSORE R/FLANG RUOTE 2,40		NR		€ 0,00
8	56373464	SPESSORE R/FLANG RUOTE 2,25		NR		€ 0,00
9	F0802205060	ANELLO DI TENUTA 45x72/10		NR		€ 0,00
10	F0812747000	CUSCINETTO 32006X (30x55x17)		NR		€ 0,00
11	56473458	ALBERO SNODO RUOTA		NR		€ 0,00
12	56374191	GHIERA M25X1,5 CH46		NR		€ 0,00
13	F0150023130	PARAPOLVERE		NR		€ 0,00
14	F0831835000	MOLLA A TAZZA		NR		€ 0,00
15	F0150023129	DISTANZIALE		NR		€ 0,00
16	F0802186000	ANELLO DI TENUTA 40x55/8		NR		€ 0,00
17	38112982	ANELLO OR 3118 (29,82X2,62)		NR		€ 0,00
18	F0844470030	RONDELLA 30,0x41,8/4,25		NR		€ 0,00
19	F0812797010	RULLINO D5x41,8 G2A TESTA BOM.		NR		€ 0,00

---

Rif.	Codice	Descrizione	Q.tà	Unità	Validità	Prezzo
20	<b>38114070</b>	ANELLO OR 3143 (36,14x2,62)		NR		€ 0,00
21	<b>F0851127000</b>	SPINA 4X12 DIN 1481 CL:C72		NR		€ 0,00

**Catalogo Ricambi**

<b>Prodotto:</b>	Trattori
<b>Tipologia:</b>	Trattori convenzionali
<b>Modello:</b>	RAPTOR 30 DT
<b>Tavola:</b>	D.03.01 TRAZIONE ANTERIORE Mod. 1 - 10/2005
<b>Validità:</b>	Ver. 30-40CV

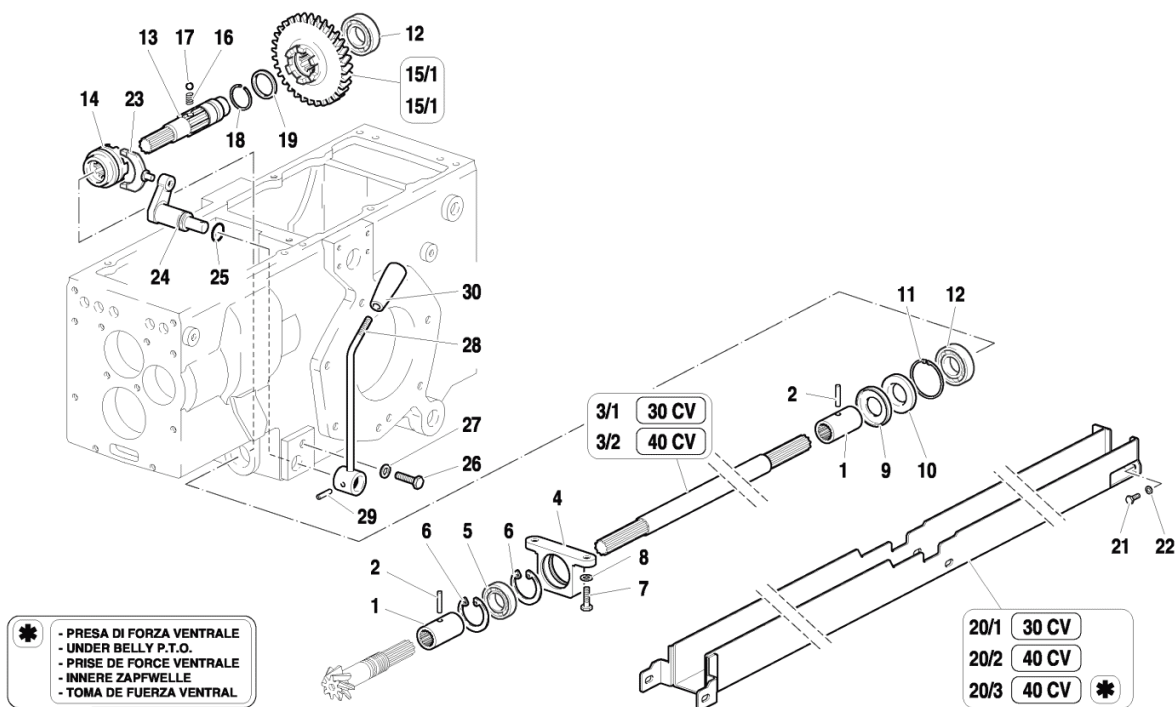

Rif.	Codice	Descrizione	Q.tà	Unità	Validità	Prezzo
1	56473601	MANICOTTO		NR		€ 0,00
2	F0851191000	SPINA 5X32 DIN 1481		NR		€ 0,00
3/1	56573602	ALBERO AL PONTE ANTERIORE 30DT		NR	Ver. 30CV	€ 0,00
3/2	56573580	ALBERO AL PONTE ANTERIORE 40DT		NR	Ver. 40CV	€ 0,00
4	51173489	SUPPORTO ALBERO		NR		€ 0,00
5	F0812704000	CUSCINETTO 6005-2RS (25x47x12)		NR		€ 0,00
6	35111047	ANELLO SEEGER I 47 DIN 472		NR		€ 0,00
7	31112150	VITE TE M8X20 UNI 5739 8G		NR		€ 0,00
8	F0843643060	ROSETTA 8 DIN 128-B		NR		€ 0,00
9	56173490	ANELLO PROTEZIONE D=52		NR		€ 0,00
10	F0802100050	ANELLO DI TENUTA 25x52/7		NR		€ 0,00
11	35111052	ANELLO SEEGER I 52 DIN 472		NR		€ 0,00
12	F0812707000	CUSCINETTO 6205 (25/52/15)		NR		€ 0,00
13	52473787	ALBERO TRASMISS. TRAZIONE ANT.		NR		€ 0,00
14	52473786	MANICOTTO SCORREVOLE		NR		€ 0,00
15/ 1	59978062	KIT INGRANAGGI		NR	S/N Veicolo >305274	€ 0,00
15/ 2	52474176	INGRAN. PRESA MOV.AL PONTE ANT.		NR	S/N Veicolo 305275>	€ 0,00
16	58070741	MOLLA		NR		€ 0,00
17	F0847434000	SFERA		NR		€ 0,00

Rif.	Codice	Descrizione	Q.tà	Unità	Validità	Prezzo
18	<b>F0801241025</b>	ANELLO DI ARRESTO		NR		€ 0,00
19	<b>56471654</b>	RONDELLA RASAMENTO		NR		€ 0,00
20/ 1	<b>59073325</b>	PROTEZIONE		NR	Ver. 30CV	€ 0,00
20/ 2	<b>59073607</b>	PROTEZIONE		NR	Ver. 40CV	€ 0,00
20/ 3	<b>59075624</b>	PROTEZIONE		NR	-- VERSIONE 40CV / PRESA DI FORZA VENTRALE	€ 0,00
21	<b>31112082</b>	VITE TE M6X12 UNI 5739 8G		NR		€ 0,00
22	<b>F0843605010</b>	ROSETTA 6 DIN 125-A		NR		€ 0,00
23	<b>52472430</b>	FORCELLA COMANDO		NR		€ 0,00
24	<b>52373294</b>	LEVA		NR		€ 0,00
25	<b>38111191</b>	ANELLO OR 115 (11,91X2,62)		NR		€ 0,00
26	<b>56373618</b>	VITE SPECIALE		NR		€ 0,00
27	<b>F0843754080</b>	RONDELLA RAME 10,5x16/1,5		NR		€ 0,00
28	<b>59073630</b>	LEVA		NR		€ 0,00
29	<b>34211054</b>	SPINA ELASTICA		NR		€ 0,00
30	<b>F0837534010</b>	IMPUGNATURA		NR		€ 0,00

**Catalogo Ricambi**

<b>Prodotto:</b>	Trattori
<b>Tipologia:</b>	Trattori convenzionali
<b>Modello:</b>	RAPTOR 30 DT
<b>Tavola:</b>	D.03.02 TRAZIONE ANTERIORE (VERSIONE CON P.D.F. ANTERIORE) Mod. 1 - 10/2005
<b>Validità:</b>	Ver. 30-40CV

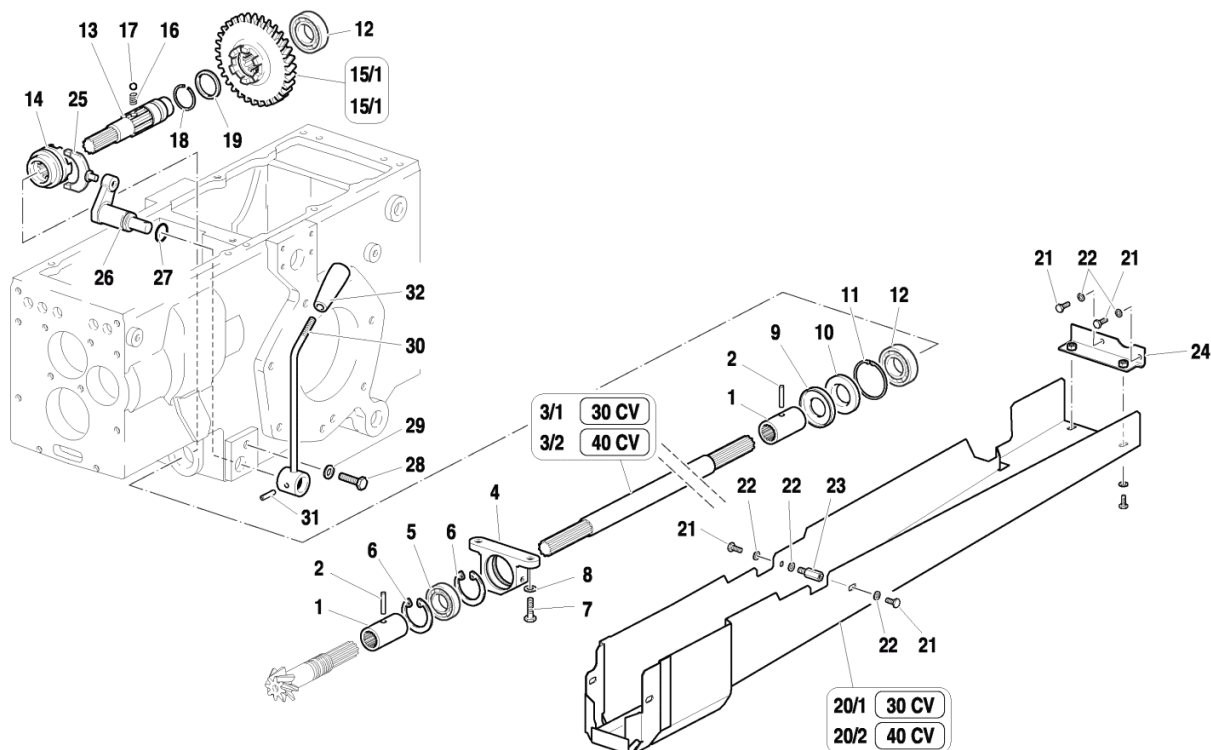

Rif.	Codice	Descrizione	Q.tà	Unità	Validità	Prezzo
1	56473601	MANICOTTO		NR		€ 0,00
2	F0851191000	SPINA 5X32 DIN 1481		NR		€ 0,00
3/1	56573602	ALBERO AL PONTE ANTERIORE 30DT		NR	Ver. 30CV	€ 0,00
3/2	56573580	ALBERO AL PONTE ANTERIORE 40DT		NR	Ver. 40CV	€ 0,00
4	51175399	SUPPORTO ALBERO		NR		€ 0,00
5	F0812696000	CUSCINETTO 61805-2RS 25X37X7		NR		€ 0,00
6	35111037	ANELLO SEEGER I 37 DIN 472		NR		€ 0,00
7	31112150	VITE TE M8X20 UNI 5739 8G		NR		€ 0,00
8	F0843643060	ROSETTA 8 DIN 128-B		NR		€ 0,00
9	56173490	ANELLO PROTEZIONE D=52		NR		€ 0,00
10	F0802100050	ANELLO DI TENUTA 25x52/7		NR		€ 0,00
11	35111052	ANELLO SEEGER I 52 DIN 472		NR		€ 0,00
12	F0812707000	CUSCINETTO 6205 (25/52/15)		NR		€ 0,00
13	52473787	ALBERO TRASMISS. TRAZIONE ANT.		NR		€ 0,00
14	52473786	MANICOTTO SCORREVOLE		NR		€ 0,00
15/1	59978062	KIT INGRANAGGI		NR	S/N Veicolo >305274	€ 0,00
15/2	52474176	INGRAN. PRESA MOV.AL PONTE ANT.		NR	S/N Veicolo 305275>	€ 0,00
16	58070741	MOLLA		NR		€ 0,00
17	F0847434000	SFERA		NR		€ 0,00



Rif.	Codice	Descrizione	Q.tà	Unità	Validità	Prezzo
18	<b>F0801241025</b>	ANELLO DI ARRESTO		NR		€ 0,00
19	<b>56471654</b>	RONDELLA RASAMENTO		NR		€ 0,00
20/ 1	<b>59075410</b>	RIPARO		NR	Ver. 30CV	€ 0,00
20/ 2	<b>59075400</b>	RIPARO		NR	Ver. 40CV	€ 0,00
21	<b>31112082</b>	VITE TE M6X12 UNI 5739 8G		NR		€ 0,00
22	<b>F0843605010</b>	ROSETTA 6 DIN 125-A		NR		€ 0,00
23	<b>56176004</b>	COLONNETTA		NR		€ 0,00
24	<b>59075408</b>	PIASTRA		NR		€ 0,00
25	<b>52472430</b>	FORCELLA COMANDO		NR		€ 0,00
26	<b>52373294</b>	LEVA		NR		€ 0,00
27	<b>38111191</b>	ANELLO OR 115 (11,91X2,62)		NR		€ 0,00
28	<b>56373618</b>	VITE SPECIALE		NR		€ 0,00
29	<b>F0843754080</b>	RONDELLA RAME 10,5x16/1,5		NR		€ 0,00
30	<b>59073630</b>	LEVA		NR		€ 0,00
31	<b>34211054</b>	SPINA ELASTICA		NR		€ 0,00
32	<b>F0837534010</b>	IMPUGNATURA		NR		€ 0,00

**Catalogo Ricambi**

<b>Prodotto:</b>	Trattori
<b>Tipologia:</b>	Trattori convenzionali
<b>Modello:</b>	RAPTOR 30 DT
<b>Tavola:</b>	D.04.01 FRIZIONE Mod. 1 - 10/2005
<b>Validità:</b>	Ver. 30-40CV

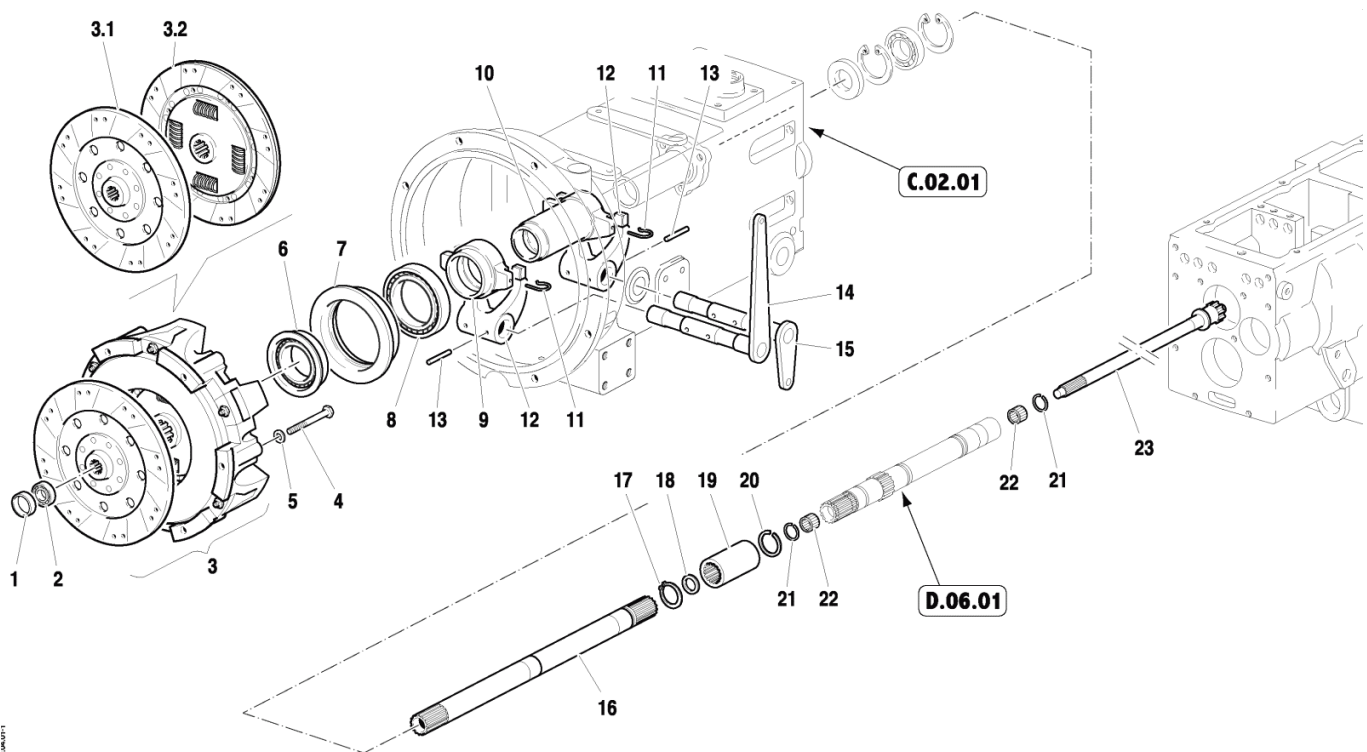

Rif.	Codice	Descrizione	Q.tà	Unità	Validità	Prezzo
1	<b>56173468</b>	DISTANZIALE D.32x28/10		NR		€ 0,00
2	<b>F0812523050</b>	CUSCINETTO 6201-2RS		NR		€ 0,00
3	<b>58173469</b>	FRIZIONE		NR		€ 0,00
3.1	<b>58174508</b>	DISCO FRIZIONE		NR		€ 0,00
3.2	<b>58174509</b>	DISCO FRIZIONE		NR		€ 0,00
4	<b>31111163</b>	VITE TE M8X85 UNI 5737 8G		NR		€ 0,00
5	<b>F0843643060</b>	ROSETTA 8 DIN 128-B		NR		€ 0,00
6	<b>58176980</b>	CUSCINETTO		NR		€ 0,00
7	<b>52473487</b>	ANELLO		NR		€ 0,00
8	<b>F0813000000</b>	CUSCINETTO 6013-2RS		NR		€ 0,00
9	<b>51173486</b>	MANICOTTO		NR		€ 0,00
10	<b>51173485</b>	MANICOTTO		NR		€ 0,00
11	<b>58173483</b>	MOLLA		NR		€ 0,00
12	<b>52373484</b>	FORCELLA		NR		€ 0,00
13	<b>F0851293000</b>	SPINA 6X45 DIN 7343 CL:C72		NR		€ 0,00
14	<b>59073309</b>	LEVA		NR		€ 0,00
15	<b>59073316</b>	LEVA COMANDO		NR		€ 0,00
16	<b>56573467</b>	ALBERO ANTERIORE CAMBIO 26DT		NR		€ 0,00
17	<b>F0801241000</b>	ANELLO SEEGER E 30 UNI 7435		NR		€ 0,00
18	<b>58073488</b>	PARAOILIO 17X23X3-DH		NR		€ 0,00
19	<b>56473465</b>	MANICOTTO		NR		€ 0,00

---

Rif.	Codice	Descrizione	Q.tà	Unità	Validità	Prezzo
20	<b>F0800056050</b>	ANELLO ELASTICO B28 UNI 7433		NR		€ 0,00
21	<b>F0801156050</b>	ANELLO DI SICUREZZA SB21		NR		€ 0,00
22	<b>F0812578050</b>	GABBIA A RULLINI 17x21/13		NR		€ 0,00
23	<b>56573299</b>	ALBERO FRIZIONE PDF		NR		€ 0,00

**Catalogo Ricambi**

<b>Prodotto:</b>	Trattori
<b>Tipologia:</b>	Trattori convenzionali
<b>Modello:</b>	RAPTOR 30 DT
<b>Tavola:</b>	D.05.01 COMANDI FRIZIONE Mod. 1 - 10/2005
<b>Validità:</b>	Ver. 30-40CV

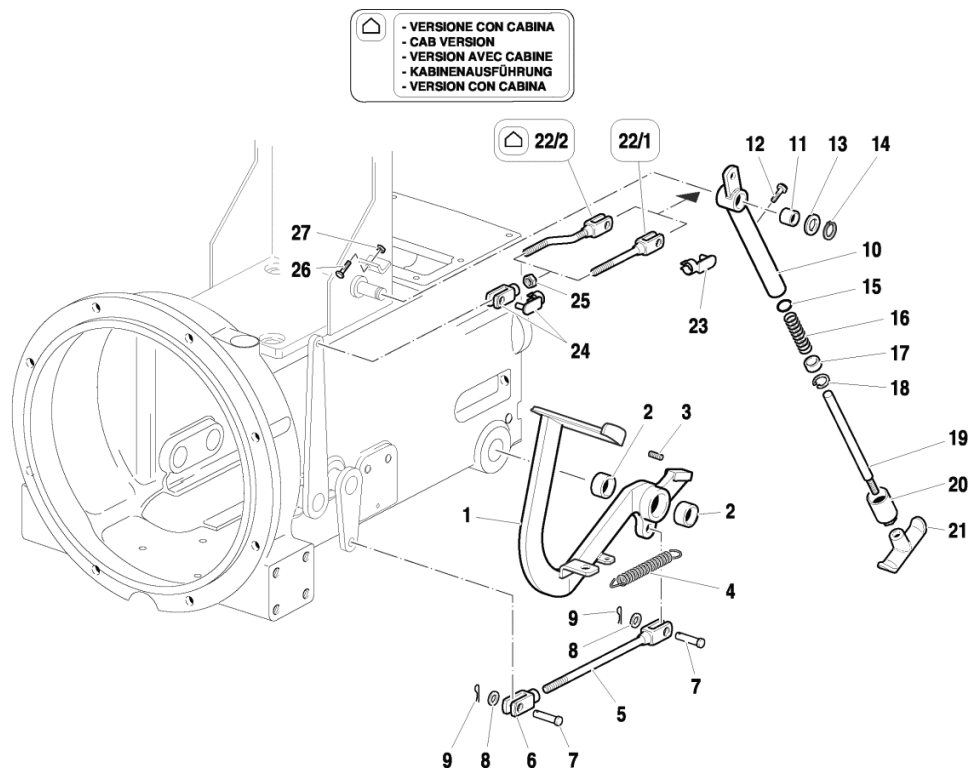

Rif.	Codice	Descrizione	Q.tà	Unità	Validità	Prezzo
1	59073624	PEDALE FRIZIONE		NR		€ 0,00
2	58173248	BOCCOLA		NR		€ 0,00
3	56373628	PERNO		NR		€ 0,00
4	58070790	MOLLA DI RICHIAMO		NR		€ 0,00
5	59073279	TIRANTE		NR		€ 0,00
6	F0860091010	FORCELLA		NR		€ 0,00
7	56470365	PERNO		NR		€ 0,00
8	31411105	ROSETTA 10,5x21 UNI 6592		NR		€ 0,00
9	F0810510000	COPIGLIA A2,0X20 UNI 1336		NR		€ 0,00
10	59073305	LEVA COMANDO		NR		€ 0,00
11	F0804051000	BOCCOLA 18X14/24,8		NR		€ 0,00
12	F0862601000	VITE SPECIALE M8		NR		€ 0,00
13	31411150	ROSETTA 15x28 UNI 6592		NR		€ 0,00
14	35121014	ANELLO SEEGER E 14 DIN 471		NR		€ 0,00
15	F0803067000	ANELLO OR 2075 (18,77X1,78)		NR		€ 0,00
16	F0831146000	MOLLA DM.12,5X1,5/45		NR		€ 0,00
17	F0843809020	RONDELLA 10,25x16/4		NR		€ 0,00
18	35111018	ANELLO SEEGER I 18 UNI 7437		NR		€ 0,00
19	F0150036363	ASTA		NR		€ 0,00
20	F0150036364	BOCCOLA		NR		€ 0,00
21	F0837554000	IMPUGNATURA		NR		€ 0,00

Rif.	Codice	Descrizione	Q.tà	Unità	Validità	Prezzo
22/ 1	<b>59073304</b>	TIRANTE		NR		€ 0,00
22/ 2	<b>59075546</b>	TIRANTE		NR	-- VERSIONE CON CABINA	€ 0,00
23	<b>F0860058020</b>	PERNO		NR		€ 0,00
24	<b>F0860060000</b>	FORCELLA COMPLETA		NR		€ 0,00
25	<b>F0814569000</b>	DADO M8 UNI 5589 CL:8		NR		€ 0,00
26	<b>31112090</b>	VITE TE M6X16 UNI 5739 8G		NR		€ 0,00
27	<b>F0814535050</b>	DADO M6 UNI 5589 CL:8		NR		€ 0,00

**Catalogo Ricambi**

<b>Prodotto:</b>	Trattori
<b>Tipologia:</b>	Trattori convenzionali
<b>Modello:</b>	RAPTOR 30 DT
<b>Tavola:</b>	D.06.01 ALBERO DI ENTRATA E INGRANAGGI (INVERSO NON SINCRONIZZATO) Mod. 1 - 10/2005
<b>Validità:</b>	Ver. 30-40CV

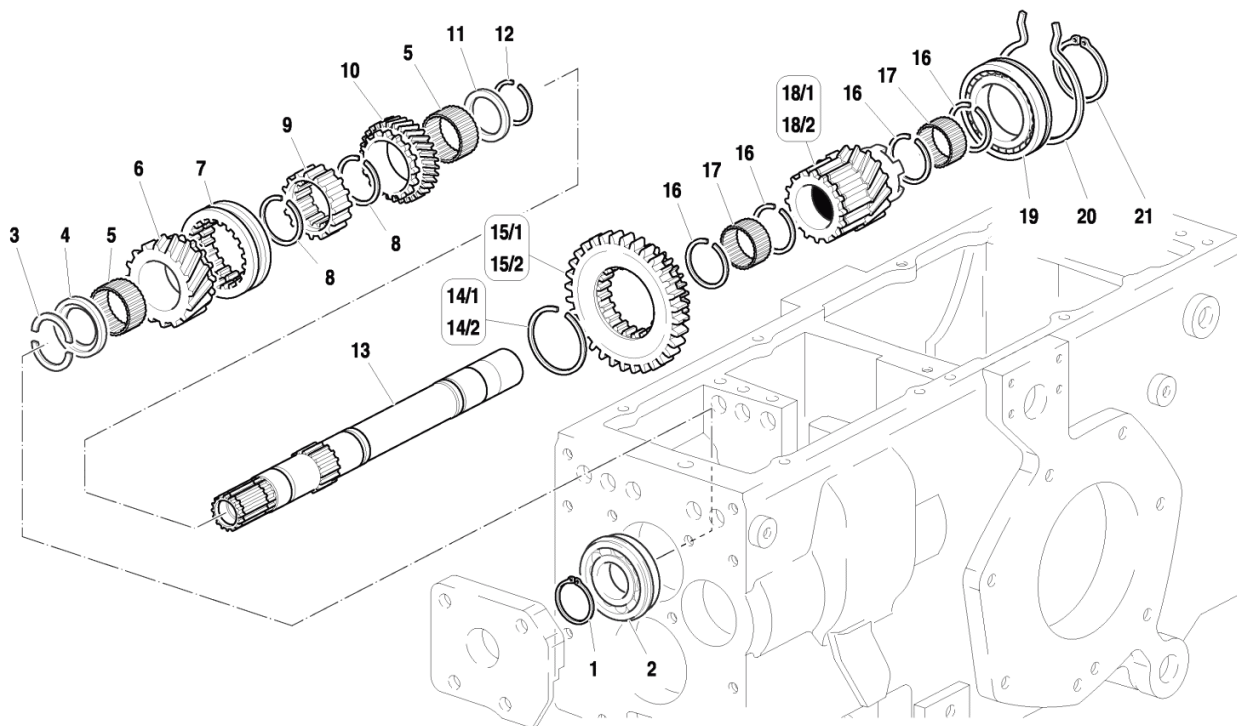

Rif.	Codice	Descrizione	Q.tà	Unità	Validità	Prezzo
1	<b>F0801241010</b>	ANELLO SEEGER E 30 UNI 7436		NR		€ 0,00
2	<b>F0812750000</b>	CUSCINETTO 6206-NR (30X62/16)		NR		€ 0,00
3	<b>56371440</b>	SEMIANELLO		NR		€ 0,00
4	<b>56471441</b>	RONDELLA RASAMENTO		NR		€ 0,00
5	<b>F0812737000</b>	GABBIA A RULLINI K 30X35/27		NR		€ 0,00
6	<b>52473711</b>	INGRAN. COM. MARCE IND. 36/48		NR		€ 0,00
7	<b>52471436</b>	MANICOTTO SCORREVOLE		NR		€ 0,00
8	<b>F0801266050</b>	ANELLO DI SICUREZZA SW35		NR		€ 0,00
9	<b>52471435</b>	MANICOTTO		NR		€ 0,00
10	<b>52473715</b>	INGRANAGGIO CONDUTT. MARCE AV		NR		€ 0,00
11	<b>56471654</b>	RONDELLA RASAMENTO		NR		€ 0,00
12	<b>F0801241025</b>	ANELLO DI ARRESTO		NR		€ 0,00
13	<b>52476392</b>	ALBERO ENTRATA CAMBIO		NR		€ 0,00
14/ 1	<b>F0801380150</b>	ANELLO DI SICUREZZA SW55		NR		€ 0,00
14/ 2	<b>F0801346200</b>	ANELLO DI SICUREZZA SW48		NR		€ 0,00
15/ 1	<b>59978062</b>	KIT INGRANAGGI		NR	S/N Veicolo >305274	€ 0,00

Rif.	Codice	Descrizione	Q.tà	Unità	Validità	Prezzo
15/ 2	<b>52474173</b>	INGRANAGGIO SCORREVOLE		NR	S/N Veicolo 305275>	€ 0,00
16	<b>F0801266000</b>	ANELLO DI SICUREZZA BR35		NR		€ 0,00
17	<b>F0812736010</b>	GABBIA A RULLINI K 30X35/20 H		NR		€ 0,00
18/ 1	<b>59978062</b>	KIT INGRANAGGI		NR	S/N Veicolo >305274	€ 0,00
18/ 2	<b>52474419</b>	INGRANAGGIO		NR	S/N Veicolo 305275>	€ 0,00
19	<b>50974166</b>	CUSCINETTO		NR		€ 0,00
20	<b>58073788</b>	ANELLO SEEGER		NR		€ 0,00
21	<b>F0801331050</b>	ANELLO SEEGER E 45 UNI 7436		NR		€ 0,00

**Catalogo Ricambi**

<b>Prodotto:</b>	Trattori
<b>Tipologia:</b>	Trattori convenzionali
<b>Modello:</b>	RAPTOR 30 DT
<b>Tavola:</b>	D.06.01 ALBERO DI ENTRATA E INGRANAGGI (INVERSO SINCRO) Mod. 2 - 10/2005
<b>Validità:</b>	Ver. 30-40CV

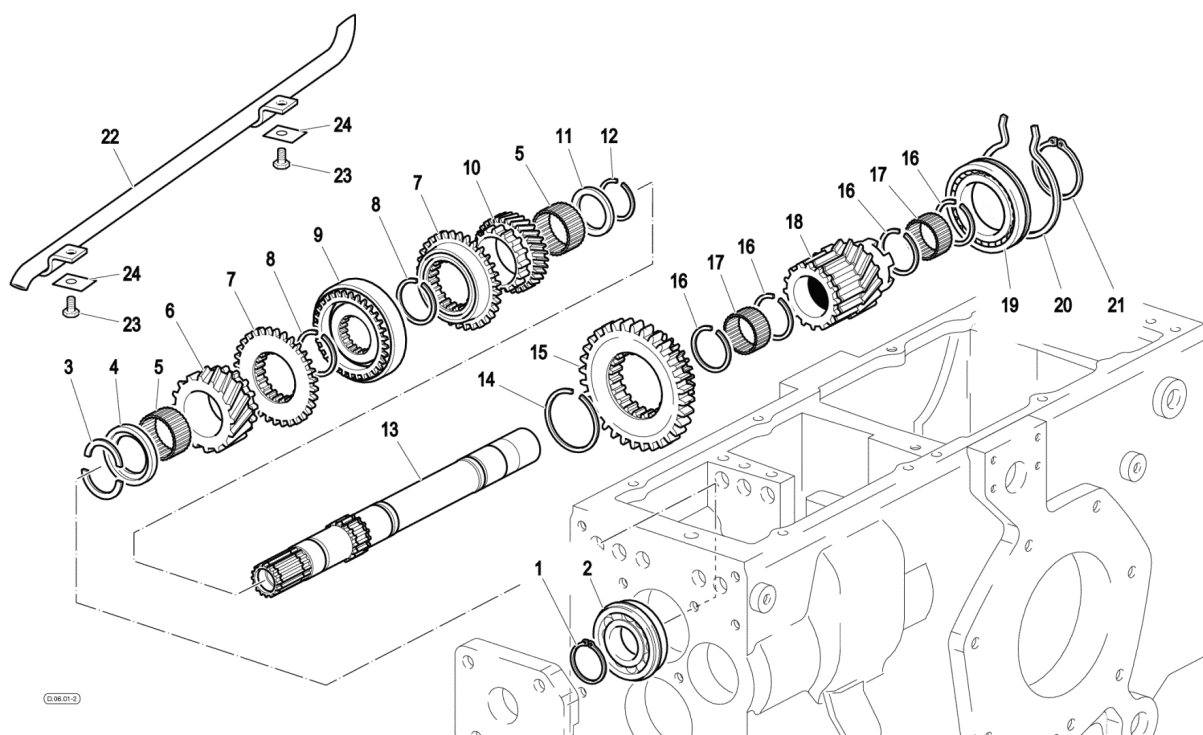

Rif.	Codice	Descrizione	Q.tà	Unità	Validità	Prezzo
1	<b>F0801241010</b>	ANELLO SEEGER E 30 UNI 7436		NR		€ 0,00
2	<b>F0812750000</b>	CUSCINETTO 6206-NR (30X62/16)		NR		€ 0,00
3	<b>56371440</b>	SEMIANELLO		NR		€ 0,00
4	<b>56471441</b>	RONDELLA RASAMENTO		NR		€ 0,00
5	<b>F0812737000</b>	GABBIA A RULLINI K 30X35/27		NR		€ 0,00
6	<b>52475919</b>	INGRAN. COM. MARCE IND. 36-48		NR		€ 0,00
7	<b>52475921</b>	ANELLO		NR		€ 0,00
8	<b>F0801266050</b>	ANELLO DI SICUREZZA SW35		NR		€ 0,00
9	<b>58175939</b>	SINCRONIZZATORE		NR		€ 0,00
10	<b>52475918</b>	INGRANAGGIO CONDOTTO		NR		€ 0,00
11	<b>56471654</b>	RONDELLA RASAMENTO		NR		€ 0,00
12	<b>F0801241025</b>	ANELLO DI ARRESTO		NR		€ 0,00
13	<b>52476392</b>	ALBERO ENTRATA CAMBIO		NR		€ 0,00
14	<b>F0801346200</b>	ANELLO DI SICUREZZA SW48		NR		€ 0,00
15	<b>52474173</b>	INGRANAGGIO SCORREVOLE		NR		€ 0,00



Rif.	Codice	Descrizione	Q.tà	Unità	Validità	Prezzo
16	<b>F0801266000</b>	ANELLO DI SICUREZZA BR35		NR		€ 0,00
17	<b>F0812736010</b>	GABBIA A RULLINI K 30X35/20 H		NR		€ 0,00
18	<b>52474419</b>	INGRANAGGIO		NR		€ 0,00
19	<b>50974166</b>	CUSCINETTO		NR		€ 0,00
20	<b>58073788</b>	ANELLO SEEGER		NR		€ 0,00
21	<b>F0801331050</b>	ANELLO SEEGER E 45 UNI 7436		NR		€ 0,00
22	<b>59075936</b>	TUBO		NR		€ 0,00
23	<b>31111090</b>	VITE TE M6X10 UNI 5739 8G		NR		€ 0,00
24	<b>31450060</b>	PIASTRINA		NR		€ 0,00

**Catalogo Ricambi**

<b>Prodotto:</b>	Trattori
<b>Tipologia:</b>	Trattori convenzionali
<b>Modello:</b>	RAPTOR 30 DT
<b>Tavola:</b>	D.07.01 ALBERO CONDUTTORE GAMME E INGRANAGGI Mod. 1 - 10/2005
<b>Validità:</b>	Ver. 30-40CV

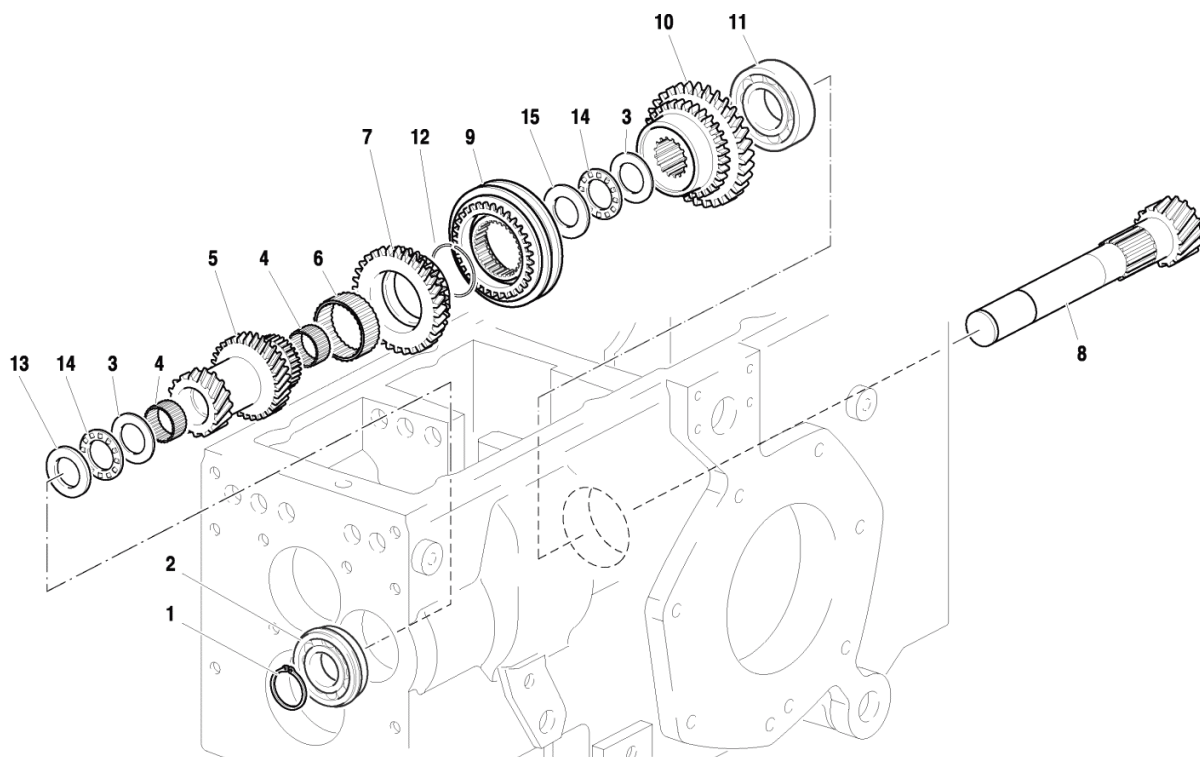

Rif.	Codice	Descrizione	Q.tà	Unità	Validità	Prezzo
1	35131026	ANELLO SEEGER E 25X2 UNI 7436		NR		€ 0,00
2	F0812709000	CUSCINETTO 6205-NR (25x52x15)		NR		€ 0,00
3	58173792	RALLA		NR		€ 0,00
4	F0812689000	GABBIA A RULLINI K 25X30/20 H		NR		€ 0,00
5	52473713	INGRAN. INGR.CON.1°-2° 36-48CV		NR		€ 0,00
6	F0812918050	GABBIA A RULLINI K 42X47/17		NR		€ 0,00
7	52473719	INGRANAGGIO CONDUTT. 3a VEL.		NR		€ 0,00
8	52473722	ALBERO CONDUTTORE GAMME 36-48		NR		€ 0,00
9	58172571	SINCRONIZZATORE		NR		€ 0,00
10	52473720	INGRANAGGIO CONDOTTO 4a 36-48		NR		€ 0,00
11	37111299	CUSCINETTO		NR		€ 0,00
12	58072505	ANELLO SPALLAMENTO		NR		€ 0,00
13	52474239	RALLA		NR		€ 0,00
13	52473815	RALLA		NR		€ 0,00
13	52473791	RALLA		NR		€ 0,00
14	58173790	CUSCINETTO		NR		€ 0,00
15	52473793	RALLA		NR		€ 0,00

**Catalogo Ricambi**

<b>Prodotto:</b>	Trattori
<b>Tipologia:</b>	Trattori convenzionali
<b>Modello:</b>	RAPTOR 30 DT
<b>Tavola:</b>	D.08.01 INGRANAGGI ALBERO SECONDARIO (INVERSO NON SICRONIZZATO) Mod. 1 - 10/2005
<b>Validità:</b>	Ver. 30-40CV

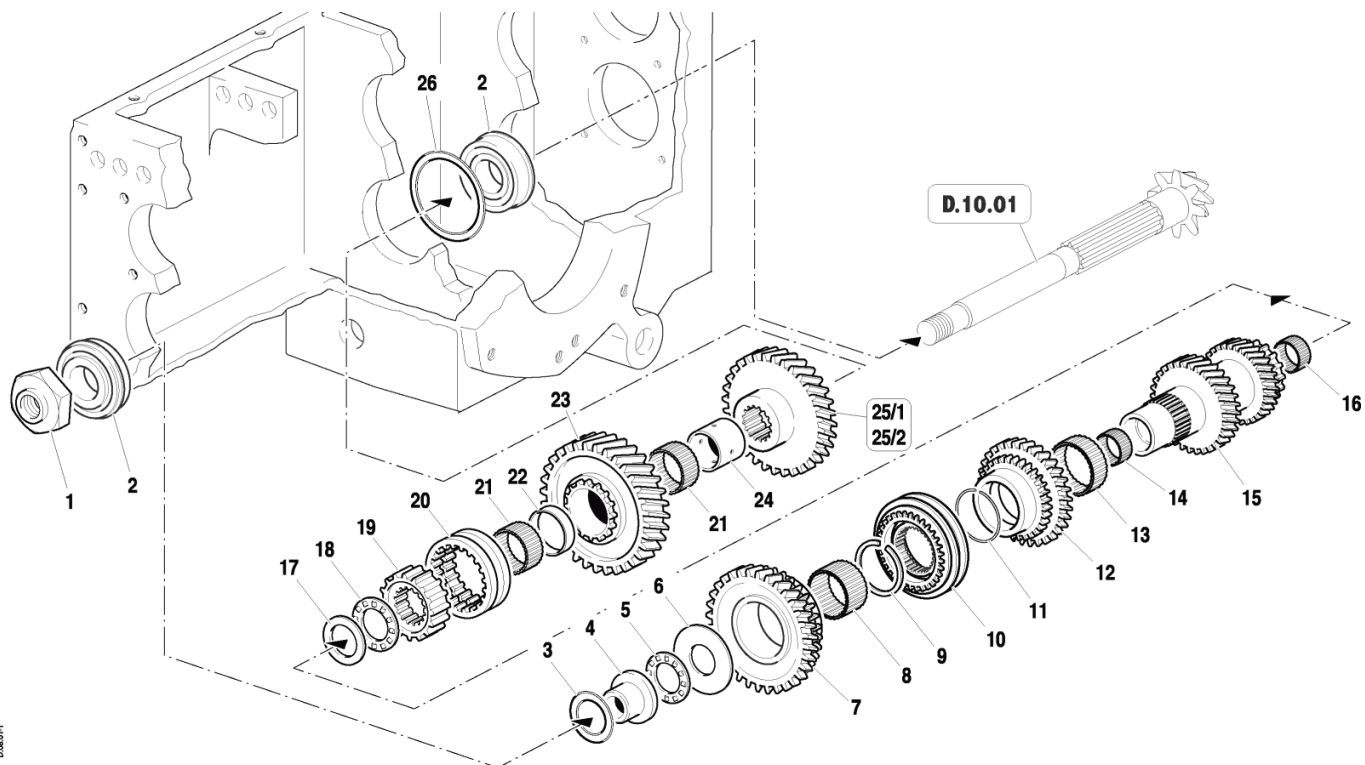

Rif.	Codice	Descrizione	Q.tà	Unità	Validità	Prezzo
1	56371652	DADO		NR		€ 0,00
2	F0812810100	CUSCINETTO		NR		€ 0,00
3	58074109	SPESSORE		NR		€ 0,00
3	58024196	SPESSORE R/PIGN CONICO 0,7		NR		€ 0,00
3	58024195	SPESSORE R/PIGN CONICO 0,6		NR		€ 0,00
3	58024194	SPESSORE R/PIGN CONICO 0,5		NR		€ 0,00
3	58024193	SPESSORE R/PIGN CONICO 0,4		NR		€ 0,00
4	56471655	BOCCOLA		NR		€ 0,00
5	58173790	CUSCINETTO		NR		€ 0,00
6	52473813	RALLA		NR		€ 0,00
6	52473812	RALLA		NR		€ 0,00
6	52473789	RALLA		NR		€ 0,00
7	52473712	INGRANAGGIO CONDOTTO 1a 36-48		NR		€ 0,00
8	F0812871070	GABBIA A RULLINI K 38X46/20 H		NR		€ 0,00
9	F0801280100	ANELLO DI SICUREZZA SW38		NR		€ 0,00
10	58172571	SICRONIZZATORE		NR		€ 0,00
11	58072505	ANELLO SPALLAMENTO		NR		€ 0,00
12	52473714	INGRANAGGIO CONDOTTO 2a VEL		NR		€ 0,00
13	F0812918050	GABBIA A RULLINI K 42X47/17		NR		€ 0,00

Rif.	Codice	Descrizione	Q.tà	Unità	Validità	Prezzo
14	<b>F0812689000</b>	GABBIA A RULLINI K 25X30/20 H		NR		€ 0,00
15	<b>52473718</b>	INGRANAGGIO DOPPIO COND. 3/4		NR		€ 0,00
16	<b>F0812732080</b>	GABBIA A RULLINI 27X34/17 H		NR		€ 0,00
17	<b>52473796</b>	RALLA		NR		€ 0,00
18	<b>58173797</b>	CUSCINETTO		NR		€ 0,00
19	<b>52473721</b>	MANICOTTO		NR		€ 0,00
20	<b>52471459</b>	MANICOTTO SCORREVOLE		NR		€ 0,00
21	<b>F0812871030</b>	GABBIA A RULLINI K 37X42/17		NR		€ 0,00
22	<b>56271457</b>	DISTANZIALE		NR		€ 0,00
23	<b>52473726</b>	INGRANAGGIO DOPPIO		NR		€ 0,00
24	<b>56471461</b>	BOCCOLA		NR		€ 0,00
25/ 1	<b>59978062</b>	KIT INGRANAGGI		NR	S/N Veicolo >305274	€ 0,00
25/ 2	<b>52474175</b>	INGRANAGGIO		NR	S/N Veicolo 305275>	€ 0,00
26	<b>56373440</b>	ANELLO REGOL.CUSC.PIGN. SP.0,2		NR		€ 0,00
26	<b>56371664</b>	ANELLO REGOL.CUSC.PIGN. SP.0,6		NR		€ 0,00
26	<b>56371663</b>	ANELLO REGOL.CUSC.PIGN. SP.0,5		NR		€ 0,00
26	<b>56371662</b>	ANELLO REGOL.CUSC.PIGN. SP.0,4		NR		€ 0,00
26	<b>56371661</b>	ANELLO REGOL.CUSC.PIGN. SP.0,3		NR		€ 0,00

**Catalogo Ricambi**

<b>Prodotto:</b>	Trattori
<b>Tipologia:</b>	Trattori convenzionali
<b>Modello:</b>	RAPTOR 30 DT
<b>Tavola:</b>	D.08.01 INGRANAGGI ALBERO SECONDARIO (INVERSO SINCROZZATO) Mod. 2 - 10/2005
<b>Validità:</b>	Ver. 30-40CV

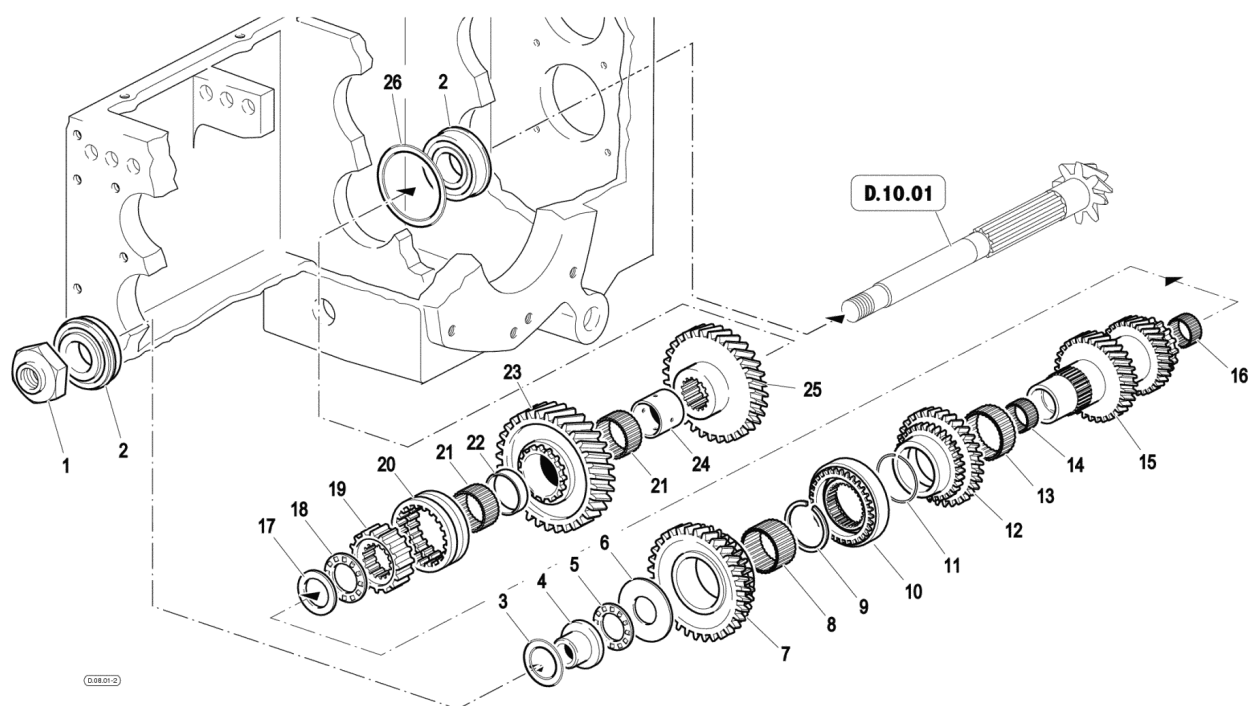

Rif.	Codice	Descrizione	Q.tà	Unità	Validità	Prezzo
1	56371652	DADO		NR		€ 0,00
2	F0812810100	CUSCINETTO		NR		€ 0,00
3	58074109	SPESSORE		NR		€ 0,00
3	58024196	SPESSORE R/PIGN CONICO 0,7		NR		€ 0,00
3	58024195	SPESSORE R/PIGN CONICO 0,6		NR		€ 0,00
3	58024194	SPESSORE R/PIGN CONICO 0,5		NR		€ 0,00
3	58024193	SPESSORE R/PIGN CONICO 0,4		NR		€ 0,00
4	56471655	BOCCOLA		NR		€ 0,00
5	58173790	CUSCINETTO		NR		€ 0,00
6	52473813	RALLA		NR		€ 0,00
6	52473812	RALLA		NR		€ 0,00
6	52473789	RALLA		NR		€ 0,00
7	52475922	INGRANAGGIO CONDOTTO 1a 36-48		NR		€ 0,00
8	F0812871070	GABBIA A RULLINI K 38X46/20 H		NR		€ 0,00
9	F0801280100	ANELLO DI SICUREZZA SW38		NR		€ 0,00

Rif.	Codice	Descrizione	Q.tà	Unità	Validità	Prezzo
10	58175937	SINCRONIZZATORE		NR		€ 0,00
11	58072505	ANELLO SPALLAMENTO		NR		€ 0,00
12	52475920	INGRANAGGIO CONDOTTO 2a 36-48		NR		€ 0,00
13	F0812918050	GABBIA A RULLINI K 42X47/17		NR		€ 0,00
14	F0812689000	GABBIA A RULLINI K 25X30/20 H		NR		€ 0,00
15	52475935	INGRANAGGIO DOPPIO		NR		€ 0,00
16	F0812732080	GABBIA A RULLINI 27X34/17 H		NR		€ 0,00
17	52473796	RALLA		NR		€ 0,00
18	58173797	CUSCINETTO		NR		€ 0,00
19	52473721	MANICOTTO		NR		€ 0,00
20	52471459	MANICOTTO SCORREVOLE		NR		€ 0,00
21	F0812871030	GABBIA A RULLINI K 37X42/17		NR		€ 0,00
22	56271457	DISTANZIALE		NR		€ 0,00
23	52473726	INGRANAGGIO DOPPIO		NR		€ 0,00
24	56471461	BOCCOLA		NR		€ 0,00
25	52474175	INGRANAGGIO		NR		€ 0,00
26	56373440	ANELLO REGOL.CUSC.PIGN. SP.0,2		NR		€ 0,00
26	56371664	ANELLO REGOL.CUSC.PIGN. SP.0,6		NR		€ 0,00
26	56371663	ANELLO REGOL.CUSC.PIGN. SP.0,5		NR		€ 0,00
26	56371662	ANELLO REGOL.CUSC.PIGN. SP.0,4		NR		€ 0,00
26	56371661	ANELLO REGOL.CUSC.PIGN. SP.0,3		NR		€ 0,00

## Catalogo Ricambi

<b>Prodotto:</b>	Trattori
<b>Tipologia:</b>	Trattori convenzionali
<b>Modello:</b>	RAPTOR 30 DT
<b>Tavola:</b>	D.09.01 COMANDI CAMBIO (INVERSO NON SINCRONIZZATO) Mod. 1 - 10/2005
<b>Validità:</b>	Ver. 30-40CV

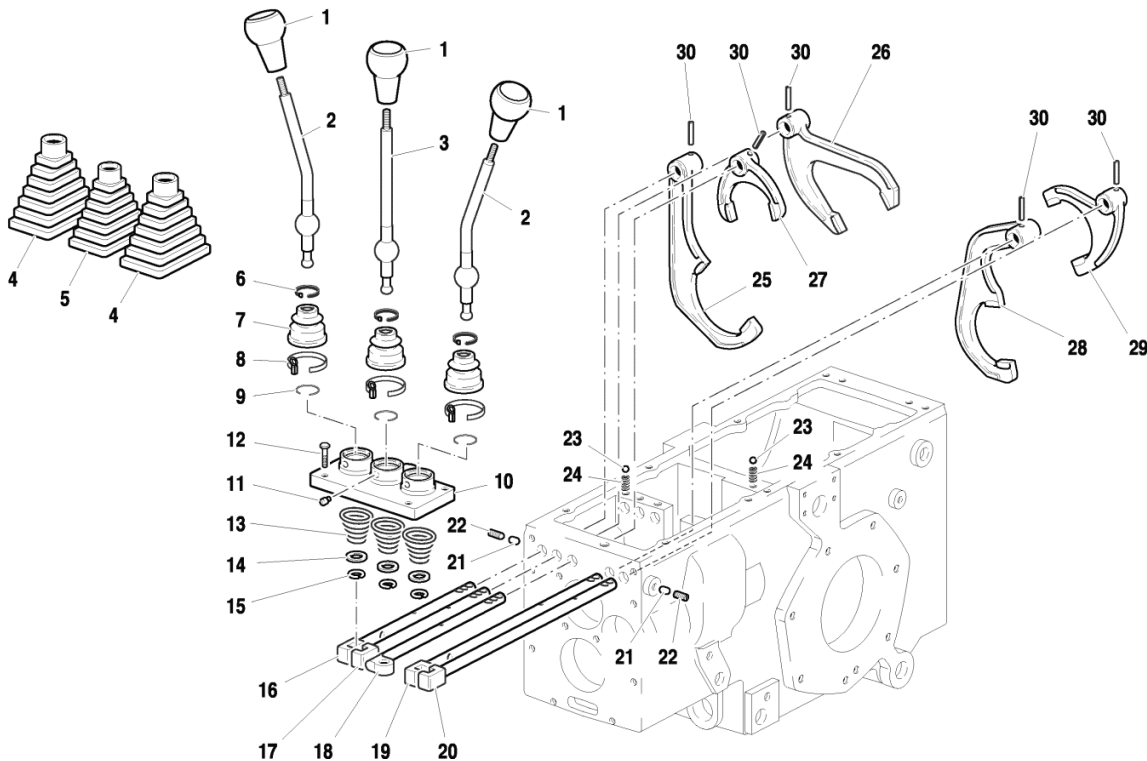

Rif.	Codice	Descrizione	Q.tà	Unità	Validità	Prezzo
1	58174192	POMELLO		NR		€ 0,00
2	52374183	LEVA COMANDO		NR		€ 0,00
3	52374182	LEVA COMANDO		NR		€ 0,00
4	55174163	SOFFIETTO		NR		€ 0,00
5	55174162	SOFFIETTO		NR		€ 0,00
6	F0817640003	FASCETTA 4,8x180		NR		€ 0,00
7	55170053	CAPPUCCIO		NR		€ 0,00
8	58170054	COLLARE		NR		€ 0,00
9	58070169	ANELLO DI FERMO		NR		€ 0,00
10	51173472	COPERCHIO		NR		€ 0,00
11	56370018	PERNO CERNIERA		NR		€ 0,00
12	F0862694000	VITE TE M8X170 UNI 5737		NR		€ 0,00
13	58070164	MOLLA		NR		€ 0,00
14	56370172	DISTANZIALE		NR		€ 0,00
15	58070168	ANELLO DI FERMO		NR		€ 0,00
16	56373861	ASTA DI COMANDO		NR		€ 0,00
17	56373474	ASTA DI COMANDO		NR		€ 0,00
18	56373477	ASTA DI COMANDO		NR		€ 0,00
19	56373476	ASTA DI COMANDO		NR		€ 0,00
20	56373475	ASTA DI COMANDO		NR		€ 0,00
21	56571697	NOTTOLINO		NR		€ 0,00

Rif.	Codice	Descrizione	Q.tà	Unità	Validità	Prezzo
22	<b>F0863183000</b>	VITE M10X16 UNI 5923 CL:12.9		NR		€ 0,00
23	<b>F0847434000</b>	SFERA		NR		€ 0,00
24	<b>58070741</b>	MOLLA		NR		€ 0,00
25	<b>51271691</b>	FORCELLA COMANDO		NR		€ 0,00
26	<b>52373240</b>	FORCELLA COMANDO		NR		€ 0,00
27	<b>51271690</b>	FORCELLA COMANDO		NR		€ 0,00
28	<b>51272405</b>	FORCELLA COMANDO		NR		€ 0,00
29	<b>51271696</b>	FORCELLA COMANDO MARCE		NR		€ 0,00
30	<b>F0851180000</b>	SPINA 5X26 DIN 1481 CL:C72		NR		€ 0,00



**Catalogo Ricambi**

<b>Prodotto:</b>	Trattori
<b>Tipologia:</b>	Trattori convenzionali
<b>Modello:</b>	RAPTOR 30 DT
<b>Tavola:</b>	D.09.01 COMANDI CAMBIO (INVERSO SINCRO SINCRO SINCRO) Mod. 2 - 10/2005
<b>Validità:</b>	Ver. 30-40CV

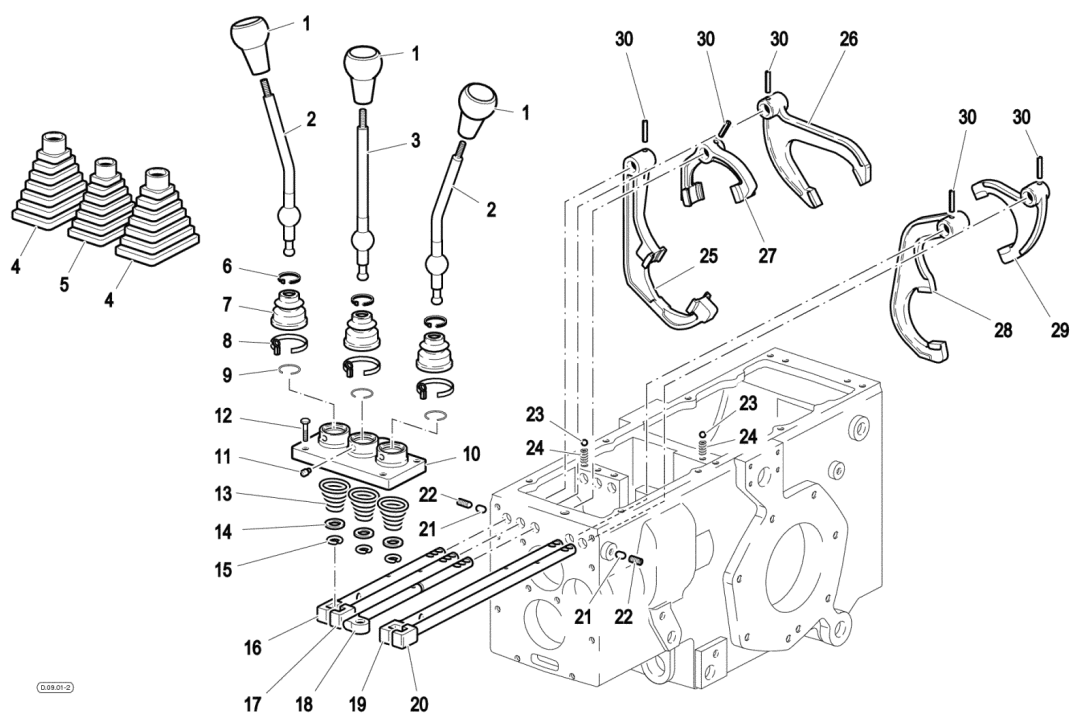

Rif.	Codice	Descrizione	Q.tà	Unità	Validità	Prezzo
1	<b>58174192</b>	POMELLO		NR		€ 0,00
2	<b>52374183</b>	LEVA COMANDO		NR		€ 0,00
3	<b>52374182</b>	LEVA COMANDO		NR		€ 0,00
4	<b>55174163</b>	SOFFIETTO		NR		€ 0,00
5	<b>55174162</b>	SOFFIETTO		NR		€ 0,00
6	<b>F0817640003</b>	FASCETTA 4,8x180		NR		€ 0,00
7	<b>55170053</b>	CAPPUCCIO		NR		€ 0,00
8	<b>58170054</b>	COLLARE		NR		€ 0,00
9	<b>58070169</b>	ANELLO DI FERMO		NR		€ 0,00
10	<b>51173472</b>	COPERCHIO		NR		€ 0,00
11	<b>56370018</b>	PERNO CERNIERA		NR		€ 0,00
12	<b>F0862694000</b>	VITE TE M8X170 UNI 5737		NR		€ 0,00
13	<b>58070164</b>	MOLLA		NR		€ 0,00
14	<b>56370172</b>	DISTANZIALE		NR		€ 0,00
15	<b>58070168</b>	ANELLO DI FERMO		NR		€ 0,00

Rif.	Codice	Descrizione	Q.tà	Unità	Validità	Prezzo
16	56373861	ASTA DI COMANDO		NR		€ 0,00
17	56373474	ASTA DI COMANDO		NR		€ 0,00
18	56376393	ASTA DI COMANDO		NR		€ 0,00
19	56373476	ASTA DI COMANDO		NR		€ 0,00
20	56373475	ASTA DI COMANDO		NR		€ 0,00
21	56571697	NOTTOLINO		NR		€ 0,00
22	F0863183000	VITE M10X16 UNI 5923 CL:12.9		NR		€ 0,00
23	F0847434000	SFERA		NR		€ 0,00
24	58070741	MOLLA		NR		€ 0,00
25	52275923	FORCELLA COMANDO		NR		€ 0,00
26	52373240	FORCELLA COMANDO		NR		€ 0,00
27	52275924	FORCELLA COMANDO		NR		€ 0,00
28	51272405	FORCELLA COMANDO		NR		€ 0,00
29	51271696	FORCELLA COMANDO MARCE		NR		€ 0,00
30	F0851180000	SPINA 5X26 DIN 1481 CL:C72		NR		€ 0,00

## Catalogo Ricambi

<b>Prodotto:</b>	Trattori
<b>Tipologia:</b>	Trattori convenzionali
<b>Modello:</b>	RAPTOR 30 DT
<b>Tavola:</b>	D.10.01 TRASMISSIONE POSTERIORE Mod. 1 - 10/2005
<b>Validità:</b>	Ver. 30-40CV

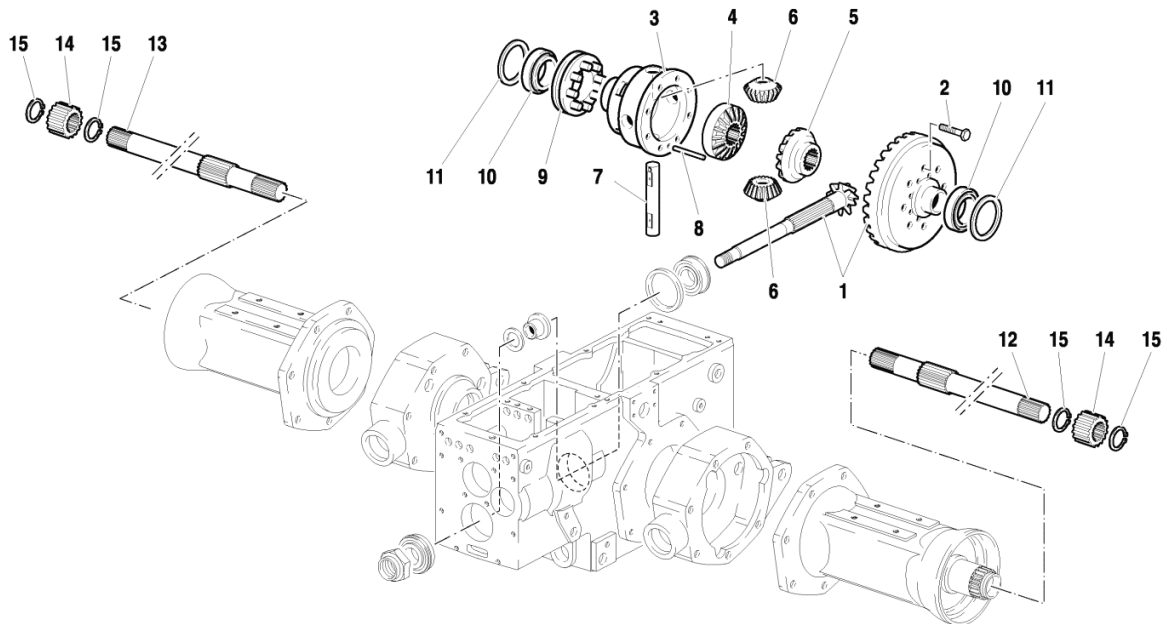

Rif.	Codice	Descrizione	Q.tà	Unità	Validità	Prezzo
1	<b>59373782</b>	COPPIA CONICA Z=6/35		NR		€ 0,00
2	<b>F0863267050</b>	VITE AUTOBL.M10x25 10.9		NR		€ 0,00
3	<b>51374866</b>	SCATOLA DIFFERENZIALE		NR		€ 0,00
4	<b>52471516</b>	PLANETARIO		NR		€ 0,00
5	<b>52471513</b>	PLANETARIO		NR		€ 0,00
6	<b>52471509</b>	SATELLITE		NR		€ 0,00
7	<b>56471508</b>	PERNO		NR		€ 0,00
8	<b>56371994</b>	SPINA D.6h11x43,5 PR80		NR		€ 0,00
9	<b>59071518</b>	MANICOTTO		NR		€ 0,00
10	<b>F0812895000</b>	CUSCINETTO 32008 (40X68X19)		NR		€ 0,00
11	<b>56371586</b>	ANELLO R/CUSC CONICO 0,9		NR		€ 0,00
11	<b>56371585</b>	ANELLO R/CUSC CONICO 0,8		NR		€ 0,00
11	<b>56371584</b>	ANELLO R/CUSC CONICO 0,7		NR		€ 0,00
11	<b>56371583</b>	ANELLO R/CUSC CONICO 0,6		NR		€ 0,00
11	<b>56371582</b>	ANELLO		NR		€ 0,00
12	<b>52572605</b>	SEMIASSE POSTERIORE		NR		€ 0,00
13	<b>52572606</b>	SEMIASSE POSTERIORE		NR		€ 0,00
14	<b>52473922</b>	PLANETARIO Z=16 RID.LAT.		NR		€ 0,00
15	<b>F0801175050</b>	ANELLO SEEGER E24X1,75 UNI7436		NR		€ 0,00

## Catalogo Ricambi

<b>Prodotto:</b>	Trattori
<b>Tipologia:</b>	Trattori convenzionali
<b>Modello:</b>	RAPTOR 30 DT
<b>Tavola:</b>	D.11.01 RIDUTTORE EPICICLOIDALE Mod. 1 - 10/2005
<b>Validità:</b>	Ver. 30-40CV

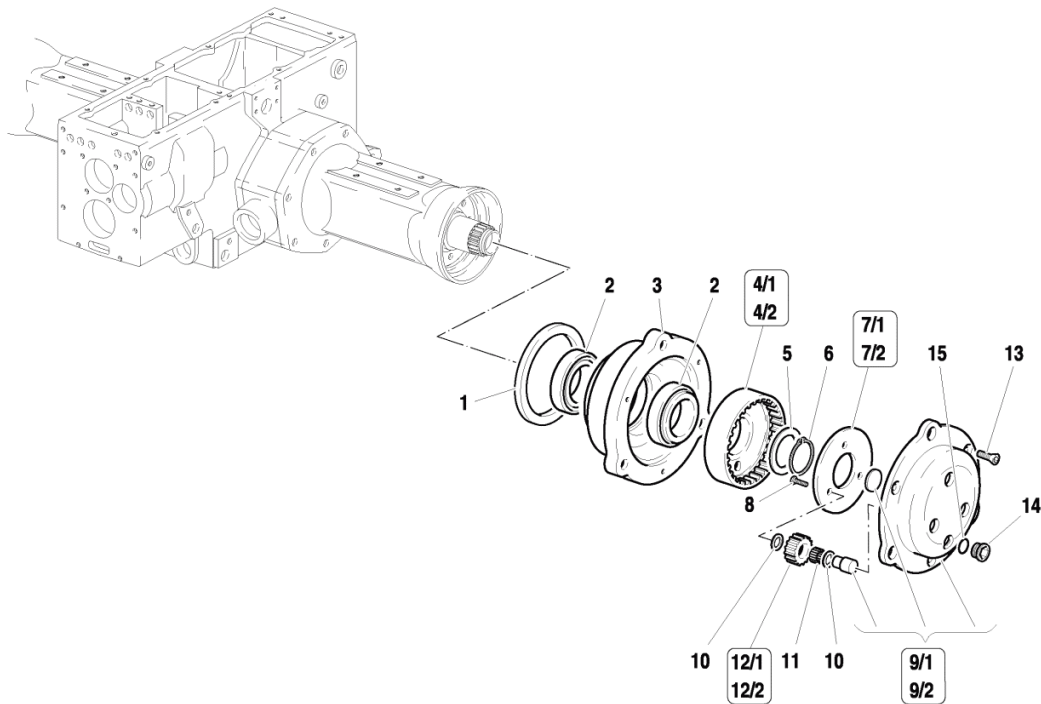

Rif.	Codice	Descrizione	Q.tà	Unità	Validità	Prezzo
1	<b>F0802700150</b>	ANELLO DI TENUTA 125x150x12		NR		€ 0,00
2	<b>F0812973000</b>	CUSCINETTO 32011X		NR		€ 0,00
3	<b>51172508</b>	MOZZO		NR		€ 0,00
4/1	<b>52471533</b>	CORONA		NR	S/N Veicolo >304094	€ 0,00
4/2	<b>52473920</b>	CORONA		NR	S/N Veicolo 304095>	€ 0,00
5	<b>56373350</b>	SPESSORE R/CUSC S/RUOTA 2,7		NR		€ 0,00
5	<b>56373349</b>	SPESSORE R/CUSC S/RUOTA 2,6		NR		€ 0,00
5	<b>56371579</b>	SPESSORE R/CUSC S/RUOTA 3,2		NR		€ 0,00
5	<b>56371578</b>	SPESSORE R/CUSC S/RUOTA 3,1		NR		€ 0,00
5	<b>56371577</b>	SPESSORE R/CUSC S/RUOTA 3,0		NR		€ 0,00
5	<b>56371576</b>	SPESSORE R/CUSC S/RUOTA 2,9		NR		€ 0,00
5	<b>56371575</b>	SPESSORE R/CUSC S/RUOTA 2,8		NR		€ 0,00
6	<b>F0801346000</b>	ANELLO SEEGER E 48 UNI 7436		NR		€ 0,00
7/1	<b>56171568</b>	ANELLO DI REGOLAZIONE		NR	S/N Veicolo >304094	€ 0,00
7/2	<b>56173919</b>	ANELLO DI REGOLAZIONE		NR	S/N Veicolo 304095>	€ 0,00
8	<b>F0862090000</b>	VITE M6X16 8.8		NR		€ 0,00
9/1	<b>59273878</b>	COPERCHIO		NR	S/N Veicolo >304094	€ 0,00
9/2	<b>59273944</b>	COPERCHIO		NR	S/N Veicolo 304095>	€ 0,00
10	<b>58171567</b>	RONDELLA RASAMENTO		NR		€ 0,00
11	<b>58171653</b>	RULLINO PER CUSC.3x21,8		NR		€ 0,00

Rif.	Codice	Descrizione	Q.tà	Unità	Validità	Prezzo
12/ 1	<b>52471531</b>	SATELLITE		NR	S/N Veicolo >304094	€ 0,00
12/ 2	<b>52473921</b>	SATELLITE		NR	S/N Veicolo 304095>	€ 0,00
13	<b>F0862655000</b>	VITE TSVEI M8X25-5933 10.9		NR		€ 0,00
14	<b>56370081</b>	TAPPO M22x1,5 DIN908		NR		€ 0,00
15	<b>F0844273090</b>	GUARNIZIONE 22X28X1,5 CU 99,5		NR		€ 0,00

**Catalogo Ricambi**

<b>Prodotto:</b>	Trattori
<b>Tipologia:</b>	Trattori convenzionali
<b>Modello:</b>	RAPTOR 30 DT
<b>Tavola:</b>	D.12.01 BLOCCAGGIO DIFFERENZIALE Mod. 1 - 10/2005
<b>Validità:</b>	Ver. 30-40CV

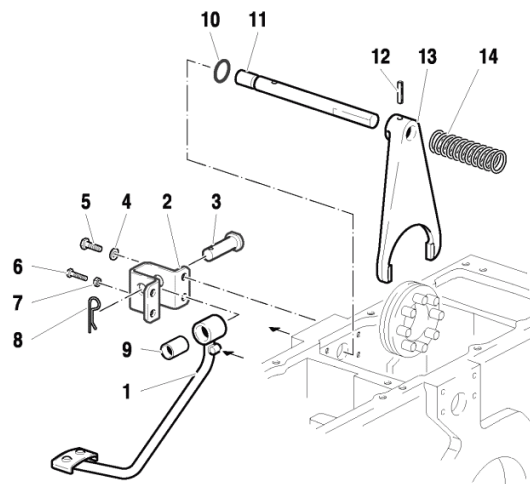

Rif.	Codice	Descrizione	Q.tà	Unità	Validità	Prezzo
1	<b>59071808</b>	PEDALE		NR		€ 0,00
2	<b>59071809</b>	CAVALLOTTO		NR		€ 0,00
3	<b>56371810</b>	PERNO CERNIERA		NR		€ 0,00
4	<b>F0843643060</b>	ROSETTA 8 DIN 128-B		NR		€ 0,00
5	<b>31111151</b>	VITE TE M8X16 UNI 5739 8G		NR		€ 0,00
6	<b>31112093</b>	VITE TE M6X20 UNI 5739 8G		NR		€ 0,00
7	<b>F0814535050</b>	DADO M6 UNI 5589 CL:8		NR		€ 0,00
8	<b>F0810527000</b>	COPIGLIA A2,5X25 UNI 1336		NR		€ 0,00
9	<b>F0804051000</b>	BOCCOLA 18X14/24,8		NR		€ 0,00
10	<b>F0803178000</b>	ANELLO OR 117		NR		€ 0,00
11	<b>56371646</b>	ASTA BLOCCAGGIO		NR		€ 0,00
12	<b>F0851267050</b>	SPINA 6X30 DIN 7343 CL:C72		NR		€ 0,00
13	<b>51271647</b>	FORCELLA		NR		€ 0,00
14	<b>58070198</b>	MOLLA		NR		€ 0,00

**Catalogo Ricambi**

<b>Prodotto:</b>	Trattori
<b>Tipologia:</b>	Trattori convenzionali
<b>Modello:</b>	RAPTOR 30 DT
<b>Tavola:</b>	D.13.01 PRESA DI FORZA Mod. 1 - 10/2005
<b>Validità:</b>	Ver. 30-40CV

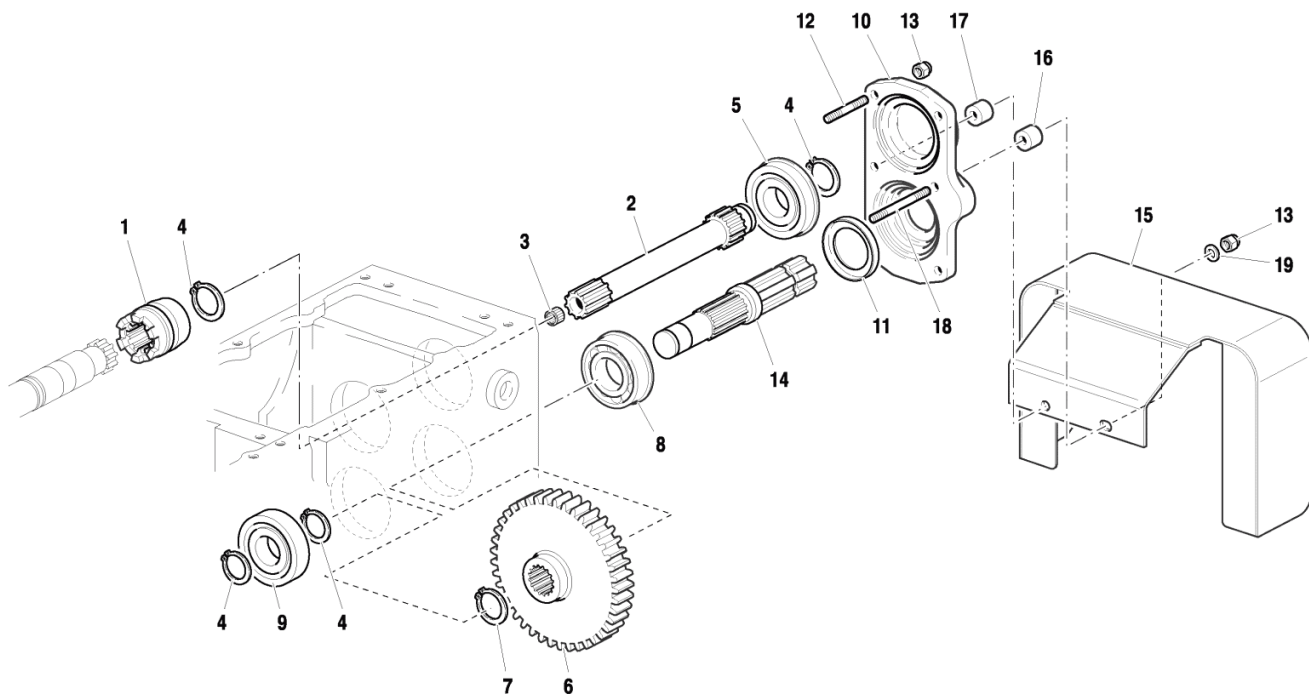

Rif.	Codice	Descrizione	Q.tà	Unità	Validità	Prezzo
1	<b>52474190</b>	MANICOTTO INNESTO MARCE		NR		€ 0,00
2	<b>52472933</b>	ALBERO PDF POSTERIORE		NR		€ 0,00
3	<b>F0812525100</b>	BOCCOLA HK1210-B		NR		€ 0,00
4	<b>35121030</b>	ANELLO SEEGER E 30 DIN 471		NR		€ 0,00
5	<b>F0812779000</b>	CUSCINETTO 6306-NR		NR		€ 0,00
6	<b>52474123</b>	INGRANAGGIO CONDOTTO PDF		NR		€ 0,00
7	<b>F0801264050</b>	ANELLO SEEGER E 35X2,5 U/7436		NR		€ 0,00
8	<b>F0812849100</b>	CUSCINETTO 6207-NR		NR		€ 0,00
9	<b>37111303</b>	CUSCINETTO		NR		€ 0,00
10	<b>51171648</b>	COPERCHIO		NR		€ 0,00
11	<b>F0802190010</b>	ANELLO DI TENUTA 42x62/7		NR		€ 0,00
12	<b>F0838131000</b>	PRIGIONIERO M8X20 UNI 5911 8.8		NR		€ 0,00
13	<b>F0814574000</b>	DADO M8 UNI 5588 CL:8		NR		€ 0,00
14	<b>52472662</b>	ALBERO TERMINALE PDF		NR		€ 0,00
15	<b>59075077</b>	PROTEZIONE PRESA DI FORZA		NR		€ 0,00
16	<b>56172079</b>	DISTANZIALE D.18x9/9		NR		€ 0,00
17	<b>56172080</b>	DISTANZIALE D.18x9/15		NR		€ 0,00
18	<b>F0838166018</b>	PRIGIONIERO M8X45 UNI 5911 8.8		NR		€ 0,00
19	<b>F0843643060</b>	ROSETTA 8 DIN 128-B		NR		€ 0,00

**Catalogo Ricambi**

<b>Prodotto:</b>	Trattori
<b>Tipologia:</b>	Trattori convenzionali
<b>Modello:</b>	RAPTOR 30 DT
<b>Tavola:</b>	D.14.01 COMANDI PRESA DI FORZA Mod. 1 - 10/2005
<b>Validità:</b>	Ver. 30-40CV

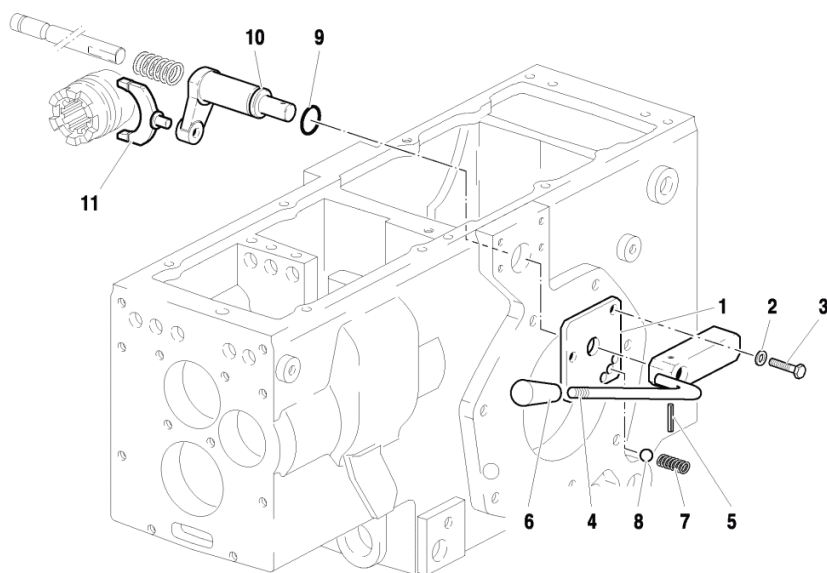

Rif.	Codice	Descrizione	Q.tà	Unità	Validità	Prezzo
1	<b>59072754</b>	PIASTRA		NR		€ 0,00
2	<b>F0843643060</b>	ROSETTA 8 DIN 128-B		NR		€ 0,00
3	<b>31112150</b>	VITE TE M8X20 UNI 5739 8G		NR		€ 0,00
4	<b>59072761</b>	LEVA		NR		€ 0,00
5	<b>34211054</b>	SPINA ELASTICA		NR		€ 0,00
6	<b>F0837534010</b>	IMPUGNATURA		NR		€ 0,00
7	<b>58070741</b>	MOLLA		NR		€ 0,00
8	<b>F0847434000</b>	SFERA		NR		€ 0,00
9	<b>38112200</b>	ANELLO OR 3087 (22,00X2,62)		NR		€ 0,00
10	<b>52371679</b>	LEVA		NR		€ 0,00
11	<b>52472430</b>	FORCELLA COMANDO		NR		€ 0,00



**Catalogo Ricambi**

<b>Prodotto:</b>	Trattori
<b>Tipologia:</b>	Trattori convenzionali
<b>Modello:</b>	RAPTOR 30 DT
<b>Tavola:</b>	D.15.01 PRESA DI FORZA VENTRALE Mod. 1 - 10/2005
<b>Validità:</b>	Ver. 30-40CV

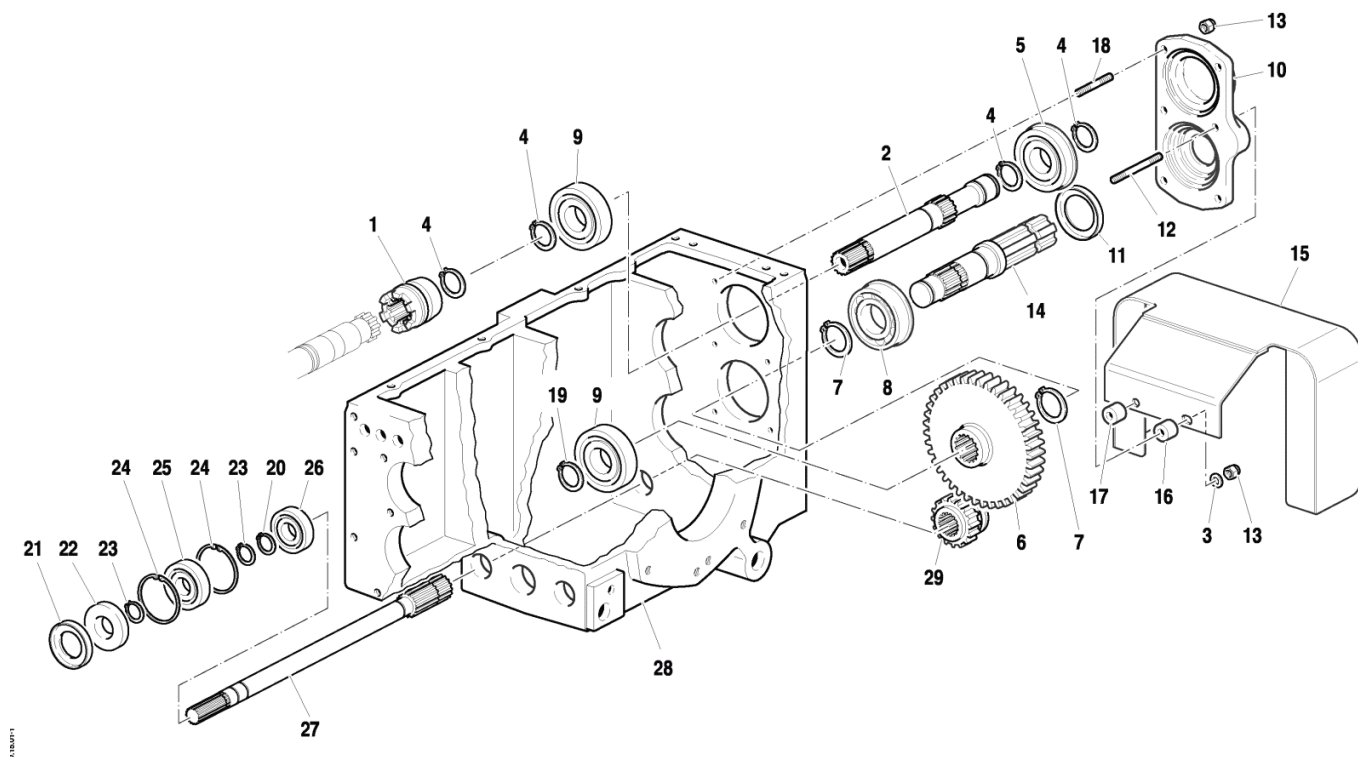

Rif.	Codice	Descrizione	Q.tà	Unità	Validità	Prezzo
1	<b>52474190</b>	MANICOTTO INNESTO MARCE		NR		€ 0,00
2	<b>52474110</b>	ALBERO INTERMEDIO PDF Z=13		NR		€ 0,00
3	<b>F0843643060</b>	ROSETTA 8 DIN 128-B		NR		€ 0,00
4	<b>35121030</b>	ANELLO SEEGER E 30 DIN 471		NR		€ 0,00
5	<b>F0812779000</b>	CUSCINETTO 6306-NR		NR		€ 0,00
6	<b>52474123</b>	INGRANAGGIO CONDOTTO PDF		NR		€ 0,00
7	<b>F0801264050</b>	ANELLO SEEGER E 35X2,5 U/7436		NR		€ 0,00
8	<b>F0812849100</b>	CUSCINETTO 6207-NR		NR		€ 0,00
9	<b>37111303</b>	CUSCINETTO		NR		€ 0,00
10	<b>51171648</b>	COPERCHIO		NR		€ 0,00
11	<b>F0802190010</b>	ANELLO DI TENUTA 42x62/7		NR		€ 0,00
12	<b>F0838131000</b>	PRIGIONIERO M8X20 UNI 5911 8.8		NR		€ 0,00
13	<b>F0814574000</b>	DADO M8 UNI 5588 CL:8		NR		€ 0,00
14	<b>52474112</b>	CODOLO		NR		€ 0,00
15	<b>59072076</b>	PROTEZIONE PRESA DI FORZA		NR		€ 0,00
16	<b>56172079</b>	DISTANZIALE D.18x9/9		NR		€ 0,00
17	<b>56172080</b>	DISTANZIALE D.18x9/15		NR		€ 0,00
18	<b>F0838166018</b>	PRIGIONIERO M8X45 UNI 5911 8.8		NR		€ 0,00
19	<b>F0801241010</b>	ANELLO SEEGER E 30 UNI 7436		NR		€ 0,00
20	<b>F0801149000</b>	ANELLO SEEGER E 20 UNI 7435		NR		€ 0,00
21	<b>56173490</b>	ANELLO PROTEZIONE D=52		NR		€ 0,00

Rif.	Codice	Descrizione	Q.tà	Unità	Validità	Prezzo
22	<b>38212200</b>	PARAOILIO 20x52/10 A NBR		NR		€ 0,00
23	<b>F0801149010</b>	ANELLO SEEGER E 20 7436D/471-2		NR		€ 0,00
24	<b>F0801368000</b>	ANELLO SEEGER I 52 UNI 7437		NR		€ 0,00
25	<b>F0812646000</b>	CUSCINETTO 6304 SF (20x52x15)		NR		€ 0,00
26	<b>F0812638075</b>	CUSCINETTO NUP 204 (20X47/14)		NR		€ 0,00
27	<b>52474113</b>	ALBERO PRESA DI FORZA VENTRALE		NR		€ 0,00
28	<b>51174121</b>	SCATOLA CAMBIO		NR		€ 0,00
29	<b>52474111</b>	INGRANAGGIO CONDOTTO PDF Z=23		NR		€ 0,00

**Catalogo Ricambi**

<b>Prodotto:</b>	Trattori
<b>Tipologia:</b>	Trattori convenzionali
<b>Modello:</b>	RAPTOR 30 DT
<b>Tavola:</b>	D.16.01 PRESA DI FORZA ANTERIORE Mod. 1 - 10/2005
<b>Validità:</b>	Ver. 30-40CV

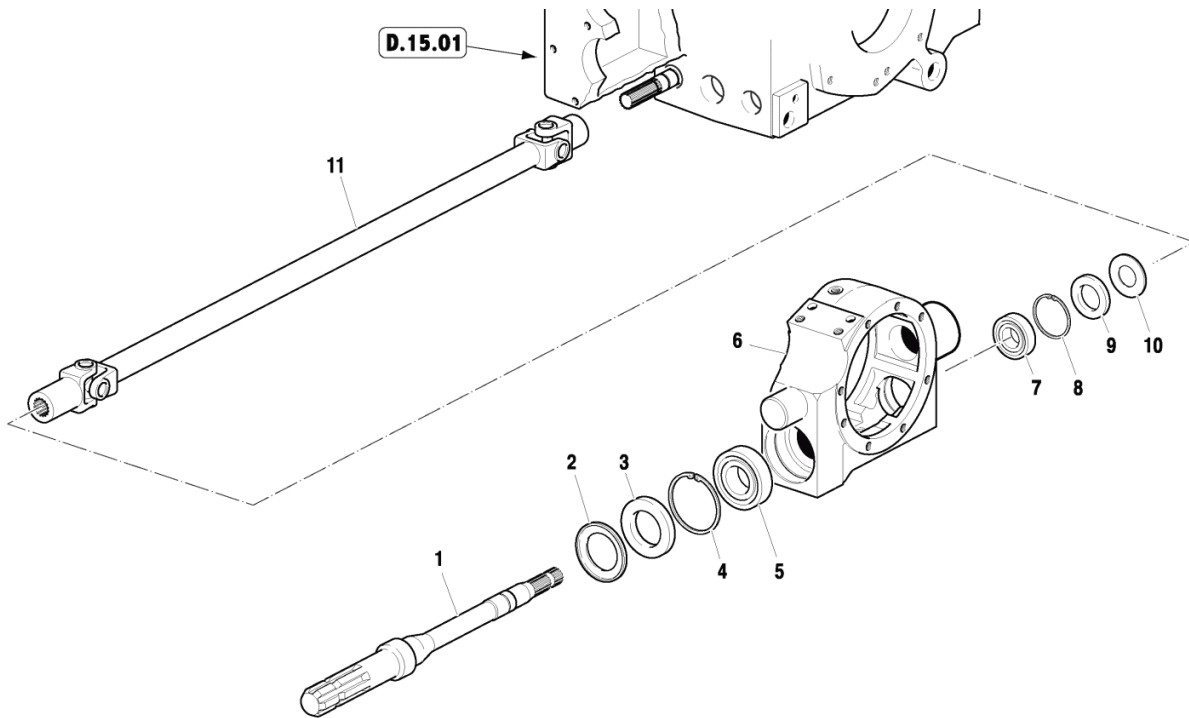

Rif.	Codice	Descrizione	Q.tà	Unità	Validità	Prezzo
1	56275339	ALBERO TERMINALE PDF		NR		€ 0,00
2	56175342	ANELLO PROTEZIONE D=72		NR		€ 0,00
3	F0802205060	ANELLO DI TENUTA 45x72/10		NR		€ 0,00
4	35111072	ANELLO SEEGER I 72 DIN 472		NR		€ 0,00
5	37111353	CUSCINETTO		NR		€ 0,00
6	51175172	SCATOLA PONTE ANTERIORE		NR		€ 0,00
7	37111255	CUSCINETTO		NR		€ 0,00
8	35111052	ANELLO SEEGER I 52 DIN 472		NR		€ 0,00
9	F0802100050	ANELLO DI TENUTA 25x52/7		NR		€ 0,00
10	56173490	ANELLO PROTEZIONE D=52		NR		€ 0,00
11	58176080	DOPPIO GIUNTO CARDANICO		NR		€ 0,00

**Catalogo Ricambi**

<b>Prodotto:</b>	Trattori
<b>Tipologia:</b>	Trattori convenzionali
<b>Modello:</b>	RAPTOR 30 DT
<b>Tavola:</b>	D.17.01 COMANDI PRESA DI FORZA VENTRALE / PRESA DI FORZA ANTERIORE Mod. 1 - 10/2005
<b>Validità:</b>	Ver. 30-40CV

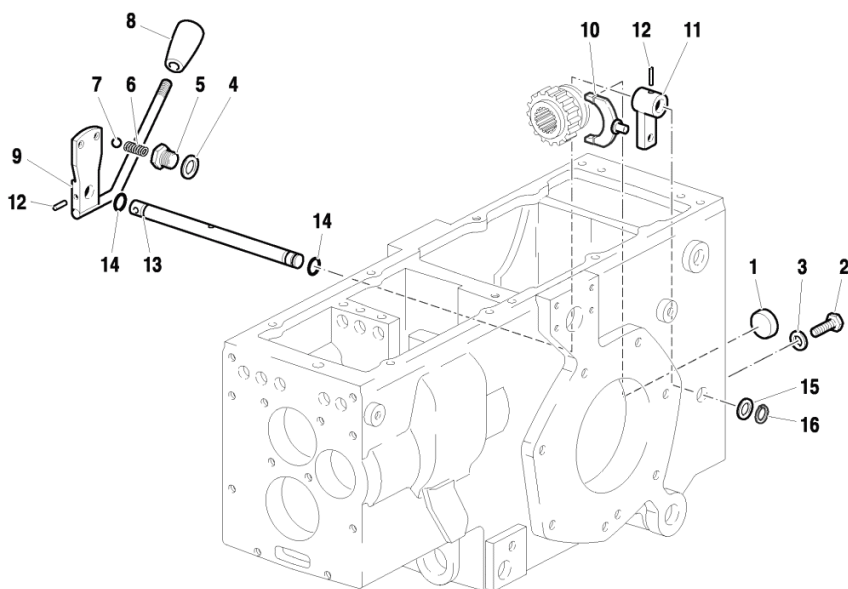

Rif.	Codice	Descrizione	Q.tà	Unità	Validità	Prezzo
-	<b>F0844126050</b>	NOT_AVAILABLE				€ 0,00
1	<b>58074125</b>	TAPPO		NR		€ 0,00
2	<b>31112212</b>	VITE TE M10X35 UNI 5739 8G		NR		€ 0,00
3	<b>F0843754080</b>	RONDELLA RAME 10,5x16/1,5		NR		€ 0,00
5	<b>56174116</b>	ASTUCCIO		NR		€ 0,00
6	<b>58070741</b>	MOLLA		NR		€ 0,00
7	<b>F0847434000</b>	SFERA		NR		€ 0,00
8	<b>F0837534060</b>	IMPUGNATURA		NR		€ 0,00
9	<b>59076044</b>	LEVA		NR		€ 0,00
10	<b>52472430</b>	FORCELLA COMANDO		NR		€ 0,00
11	<b>59074118</b>	LEVA		NR		€ 0,00
12	<b>F0851190000</b>	SPINA 5X30 DIN 1481 CL:C72		NR		€ 0,00
13	<b>56174117</b>	ASTA		NR		€ 0,00
14	<b>F0803059000</b>	ANELLO OR 114		NR		€ 0,00
15	<b>31411150</b>	ROSETTA 15x28 UNI 6592		NR		€ 0,00
16	<b>35121014</b>	ANELLO SEEGER E 14 DIN 471		NR		€ 0,00

## Catalogo Ricambi

<b>Prodotto:</b>	Trattori
<b>Tipologia:</b>	Trattori convenzionali
<b>Modello:</b>	RAPTOR 30 DT
<b>Tavola:</b>	D.18.01 FRENI Mod. 1 - 10/2005
<b>Validità:</b>	Ver. 30-40CV

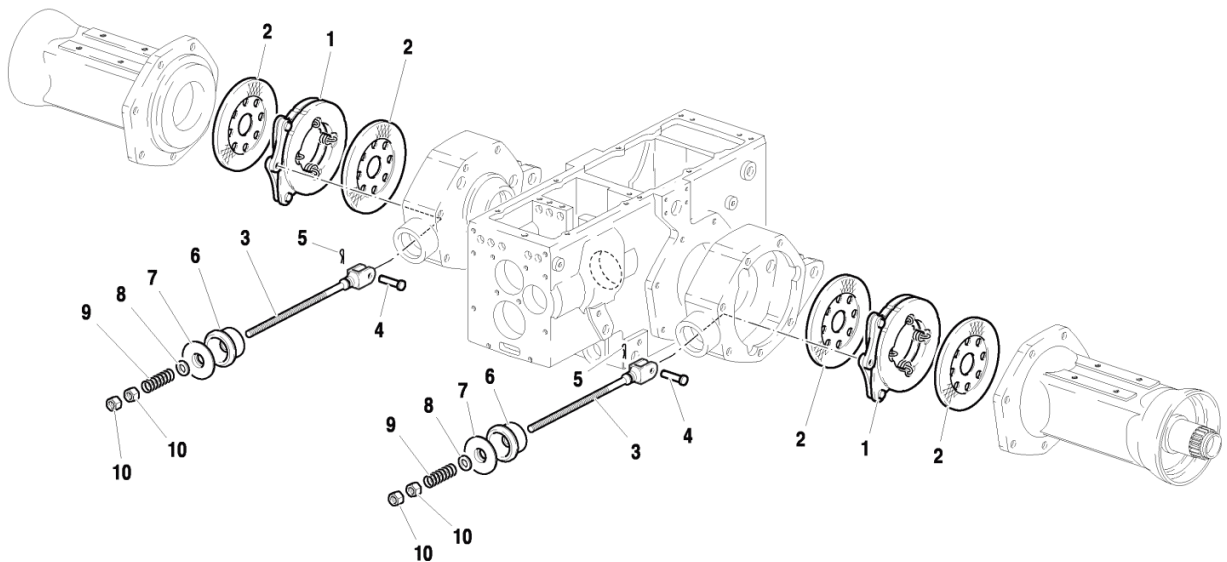

Rif.	Codice	Descrizione	Q.tà	Unità	Validità	Prezzo
1	<b>58171706</b>	FRENO		NR		€ 0,00
2	<b>58171707</b>	DISCO FRENO		NR		€ 0,00
3	<b>52373252</b>	TIRANTE		NR		€ 0,00
4	<b>56471709</b>	PERNO		NR		€ 0,00
5	<b>F0810510000</b>	COPIGLIA A2,0X20 UNI 1336		NR		€ 0,00
6	<b>55170047</b>	CUFFIA		NR		€ 0,00
7	<b>56170043</b>	COPERCHIO		NR		€ 0,00
8	<b>31411130</b>	ROSETTA 13x24 UNI 6592		NR		€ 0,00
9	<b>58070366</b>	MOLLA DI RITEGNO		NR		€ 0,00
10	<b>F0814689020</b>	DADO M12 UNI 5589 CL:8		NR		€ 0,00

## Catalogo Ricambi

<b>Prodotto:</b>	Trattori
<b>Tipologia:</b>	Trattori convenzionali
<b>Modello:</b>	RAPTOR 30 DT
<b>Tavola:</b>	D.19.01 COMANDI FRENI Mod. 1 - 10/2005
<b>Validità:</b>	Ver. 30-40CV

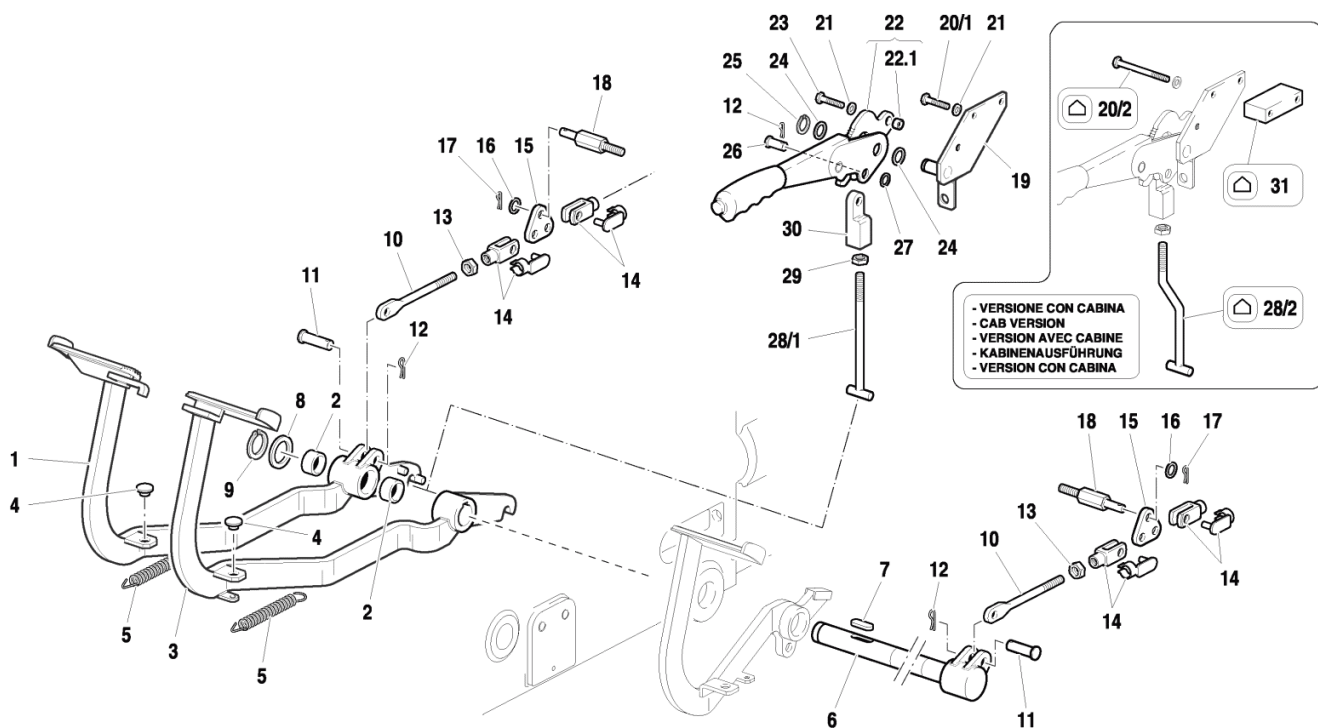

Rif.	Codice	Descrizione	Q.tà	Unità	Validità	Prezzo
1	59075619	PEDALE FRENO		NR		€ 0,00
2	58173248	BOCCOLA		NR		€ 0,00
3	59073623	PEDALE FRENO		NR		€ 0,00
4	F0822537050	PARACOLPI		NR		€ 0,00
5	58070790	MOLLA DI RICHIAMO		NR		€ 0,00
6	59073255	ALBERO PEDALI FRENO/FRIZIONE		NR		€ 0,00
7	F0806522000	LINGUETTA A8X7X25 UNI 6604		NR		€ 0,00
8	F0844374000	RONDELLA 25,0x35/2		NR		€ 0,00
9	35131026	ANELLO SEEGER E 25X2 UNI 7436		NR		€ 0,00
10	56373251	TIRANTE		NR		€ 0,00
11	56471813	PERNO		NR		€ 0,00
12	F0810510000	COPIGLIA A2,0X20 UNI 1336		NR		€ 0,00
13	F0814689020	DADO M12 UNI 5589 CL:8		NR		€ 0,00
14	F0860091050	FORCELLA COMPLETA		NR		€ 0,00
15	56373253	PIASTRA		NR		€ 0,00
16	31411130	ROSETTA 13x24 UNI 6592		NR		€ 0,00
17	34110030	COPIGLIA		NR		€ 0,00
18	56373627	PERNO		NR		€ 0,00
19	59075443	SUPPORTO		NR		€ 0,00
20/ 1	31112147	VITE TE M8X18 UNI 5739 8G		NR		€ 0,00

Rif.	Codice	Descrizione	Q.tà	Unità	Validità	Prezzo
20/ 2	<b>31112155</b>	VITE TE M8X45 UNI 5739 8G		NR	-- VERSIONE CON CABINA	€ 0,00
21	<b>F0843643060</b>	ROSETTA 8 DIN 128-B		NR		€ 0,00
22	<b>58171215</b>	LEVA FRENO A MANO		NR		€ 0,00
22. 1	<b>56171936</b>	DISTANZIALE D.15x9/10		NR		€ 0,00
23	<b>31112151</b>	VITE TE M8X25 UNI 5739 8G		NR		€ 0,00
24	<b>31411150</b>	ROSETTA 15x28 UNI 6592		NR		€ 0,00
25	<b>F0801095000</b>	ANELLO SEEGER E 14 7435		NR		€ 0,00
26	<b>56470365</b>	PERNO		NR		€ 0,00
27	<b>31411105</b>	ROSETTA 10,5x21 UNI 6592		NR		€ 0,00
28/ 1	<b>56375444</b>	TIRANTE FRENO A MANO		NR		€ 0,00
28/ 2	<b>56375543</b>	TIRANTE FRENO A MANO		NR	-- VERSIONE CON CABINA	€ 0,00
29	<b>F0814627000</b>	DADO M10 UNI 5589 CL:8		NR		€ 0,00
30	<b>56371721</b>	BLOCCHETTO PER TIRANTE		NR		€ 0,00
31	<b>56175544</b>	DISTANZIALE		NR	-- VERSIONE CON CABINA	€ 0,00

**Catalogo Ricambi**

<b>Prodotto:</b>	Trattori
<b>Tipologia:</b>	Trattori convenzionali
<b>Modello:</b>	RAPTOR 30 DT
<b>Tavola:</b>	E.01.01 IMPIANTO ELETTRICO ANTERIORE E BATTERIA Mod. 1 - 10/2005
<b>Validità:</b>	Ver. 30-40CV

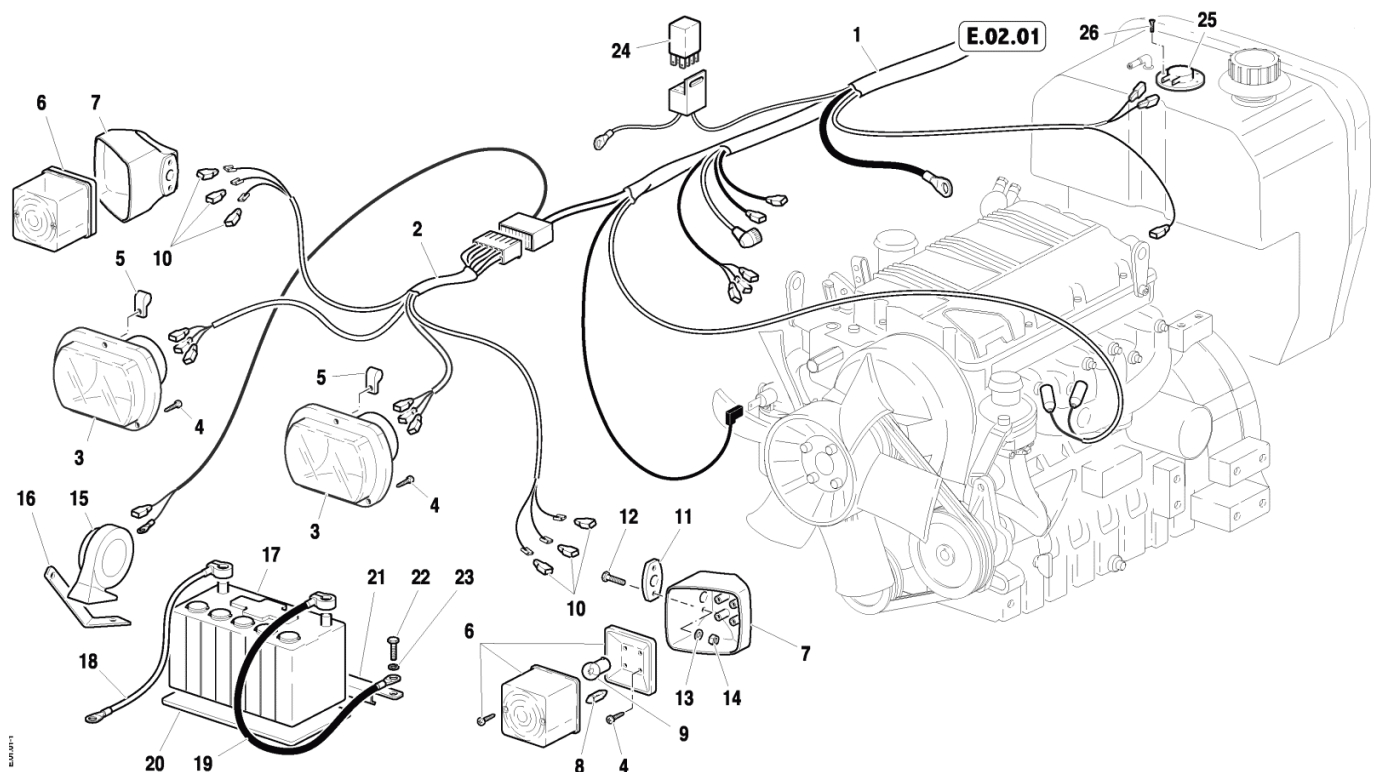

Rif.	Codice	Descrizione	Q.tà	Unità	Validità	Prezzo
1	58074169	CAVETTO		NR		€ 0,00
2	58073234	CAVO		NR		€ 0,00
3	F0825404050	FARO		NR		€ 0,00
4	F0861867001	VITE M4,2X16 DIN 7981		NR		€ 0,00
5	F0825415050	FASCETTA		NR		€ 0,00
6	F0825500000	FARO		NR		€ 0,00
7	55073540	SUPPORTO		NR		€ 0,00
8	F0825440100	LAMPADA		NR		€ 0,00
9	F0825440110	LAMPADA		NR		€ 0,00
10	F0825407010	GUAINA		NR		€ 0,00
11	57370998	TASSELLO		NR		€ 0,00
12	31112089	VITE TE M6X25 UNI 5739 8G		NR		€ 0,00
13	F0843570000	ROSETTA 6 DIN 128-B		NR		€ 0,00
14	31211060	DADO M6 UNI 5588 6S		NR		€ 0,00
15	F0825417000	TROMBA		NR		€ 0,00
16	56174160	PIASTRINA		NR		€ 0,00
17	F0825470050	BATTERIA 45AH(JE11) CARICA SIG		NR		€ 0,00
18	58071313	CAVO		NR		€ 0,00
19	58073565	CAVO		NR		€ 0,00
20	57370321	GOMMA		NR		€ 0,00



Rif.	Codice	Descrizione	Q.tà	Unità	Validità	Prezzo
21	<b>56173343</b>	TRAVERSA		NR		€ 0,00
22	<b>31111151</b>	VITE TE M8X16 UNI 5739 8G		NR		€ 0,00
23	<b>F0843643060</b>	ROSETTA 8 DIN 128-B		NR		€ 0,00
24	<b>F0834378001</b>	CENTRALINA		NR		€ 0,00
25	<b>58173187</b>	COMANDO		NR		€ 0,00
26	<b>F0861867050</b>	VITE M4,2X19 DIN 7981		NR		€ 0,00

**Catalogo Ricambi**

<b>Prodotto:</b>	Trattori
<b>Tipologia:</b>	Trattori convenzionali
<b>Modello:</b>	RAPTOR 30 DT
<b>Tavola:</b>	E.01.02 IMPIANTO ELETTRICO ANTERIORE E BATTERIA Mod. 1 - 10/2005
<b>Validità:</b>	Ver. 30-40CV

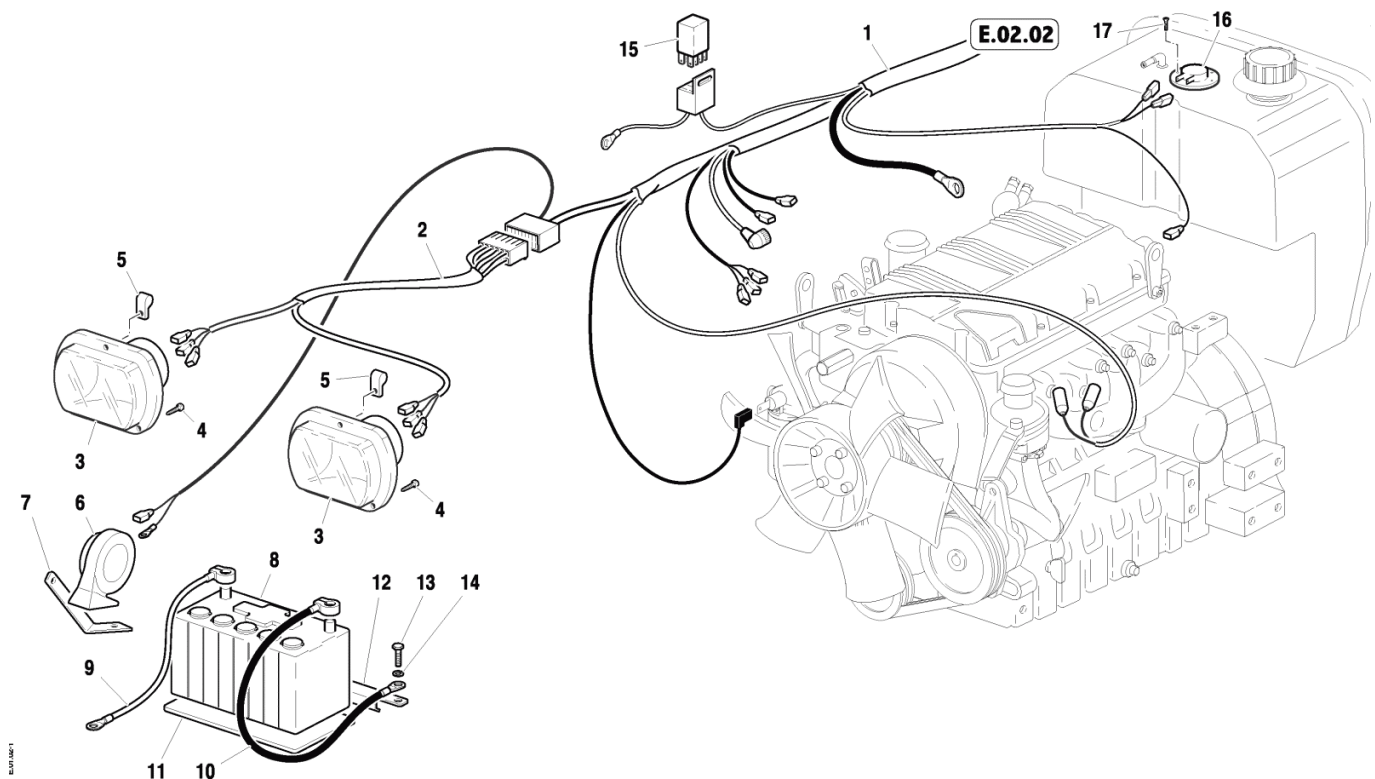

Rif.	Codice	Descrizione	Q.tà	Unità	Validità	Prezzo
1	58074854	CAVO		NR		€ 0,00
2	58073763	CAVO		NR		€ 0,00
3	F0825404050	FARO		NR		€ 0,00
4	F0861867001	VITE M4,2X16 DIN 7981		NR		€ 0,00
5	F0825415050	FASCETTA		NR		€ 0,00
6	F0825417000	TROMBA		NR		€ 0,00
7	56174160	PIASTRINA		NR		€ 0,00
8	F0825470050	BATTERIA 45AH(JE11) CARICA SIG		NR		€ 0,00
9	58071313	CAVO		NR		€ 0,00
10	58073565	CAVO		NR		€ 0,00
11	57370321	GOMMA		NR		€ 0,00
12	56173343	TRAVERSA		NR		€ 0,00
13	31111151	VITE TE M8X16 UNI 5739 8G		NR		€ 0,00
14	F0843643060	ROSETTA 8 DIN 128-B		NR		€ 0,00
15	F0834378001	CENTRALINA		NR		€ 0,00
16	58173187	COMANDO		NR		€ 0,00
17	F0861867050	VITE M4,2X19 DIN 7981		NR		€ 0,00

**Catalogo Ricambi**

<b>Prodotto:</b>	Trattori
<b>Tipologia:</b>	Trattori convenzionali
<b>Modello:</b>	RAPTOR 30 DT
<b>Tavola:</b>	E.02.01 IMPIANTO ELETTRICO CENTRALE E POSTERIORE Mod. 1 - 10/2005
<b>Validità:</b>	Ver. 30-40CV

- VEDI ANCHE ...  
- SEE ALSO ...  
- VOIR AUSSI ...  
- SIEHE AUCH ...  
- VER TAMBIEN ...

**B.05.01**

 - VARIANTE PROIETTORE POSTERIORE  
- TAIL WORKING LIGHT VERSION  
- VARIANTE PROJECTEUR ARRIERE DE TRAVAIL  
- VARIANTE HECKARBEITSSCHEINWERFER  
- VARIANTE PROJECTOR POST. DE TRABAJO

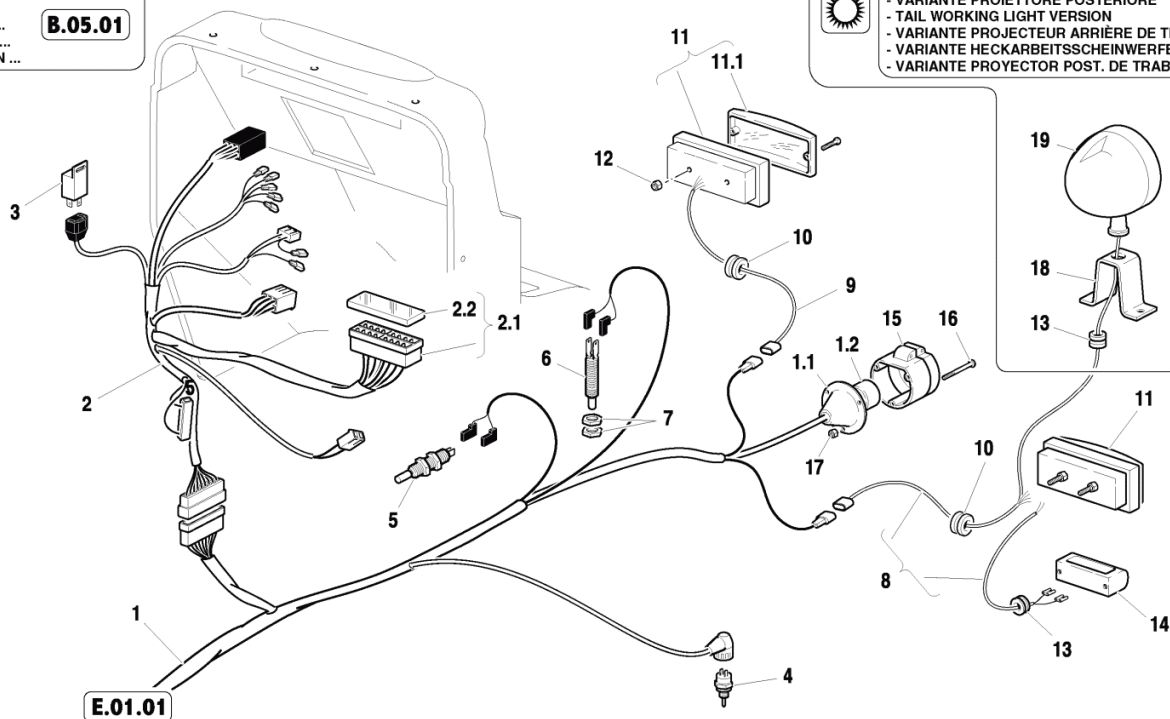

Rif.	Codice	Descrizione	Q.tà	Unità	Validità	Prezzo
1	<b>58074169</b>	CAVETTO		NR		€ 0,00
1.1	<b>58170572</b>	CAPPUCCIO		NR		€ 0,00
1.2	<b>58170571</b>	CONNETTORE		NR		€ 0,00
2	<b>58073344</b>	CAVO		NR		€ 0,00
2.1	<b>58170453</b>	SCATOLA PORTAFUSIBILI		NR		€ 0,00
2.2	<b>58172267</b>	COPERCHIO		NR		€ 0,00
3	<b>F0825139000</b>	INTERMITTENZA		NR		€ 0,00
4	<b>F0825117000</b>	INTERRUTTORE		NR		€ 0,00
5	<b>F0825488000</b>	INTERRUTTORE		NR		€ 0,00
6	<b>58173230</b>	PULSANTE		NR		€ 0,00
7	<b>F0814744050</b>	DADO M14X1,5 UNI 5589 CL:8		NR		€ 0,00
8	<b>58073235</b>	CAVO		NR		€ 0,00
9	<b>58073236</b>	CAVO		NR		€ 0,00
10	<b>58170947</b>	PASSACAPO KB 10-15-20,5-2		NR		€ 0,00
11	<b>F0825420600</b>	FANALE		NR		€ 0,00
11.1	<b>F0825420660</b>	VETRO		NR		€ 0,00
12	<b>F0814529080</b>	DADO AUTOBLOCCANTE M5 BASSO		NR		€ 0,00
13	<b>F0825414000</b>	PASSACAPO KB 7-15-18,5-2,5		NR		€ 0,00
14	<b>30000506</b>	FANALE		NR		€ 0,00
15	<b>F0825438000</b>	PRESA		NR		€ 0,00

---

Rif.	Codice	Descrizione	Q.tà	Unità	Validità	Prezzo
16	<b>F0861941000</b>	VITE M5X35 UNI 6107		NR		€ 0,00
17	<b>31211050</b>	DADO M5 UNI 5588 6S		NR		€ 0,00
18	<b>F0190035152</b>	SUPPORTO		NR		€ 0,00
19	<b>F0825493000</b>	FARO		NR		€ 0,00

**Catalogo Ricambi**

<b>Prodotto:</b>	Trattori
<b>Tipologia:</b>	Trattori convenzionali
<b>Modello:</b>	RAPTOR 30 DT
<b>Tavola:</b>	E.02.02 IMPIANTO ELETTRICO CENTRALE E POSTERIORE Mod. 1 - 10/2005
<b>Validità:</b>	Ver. 30-40CV

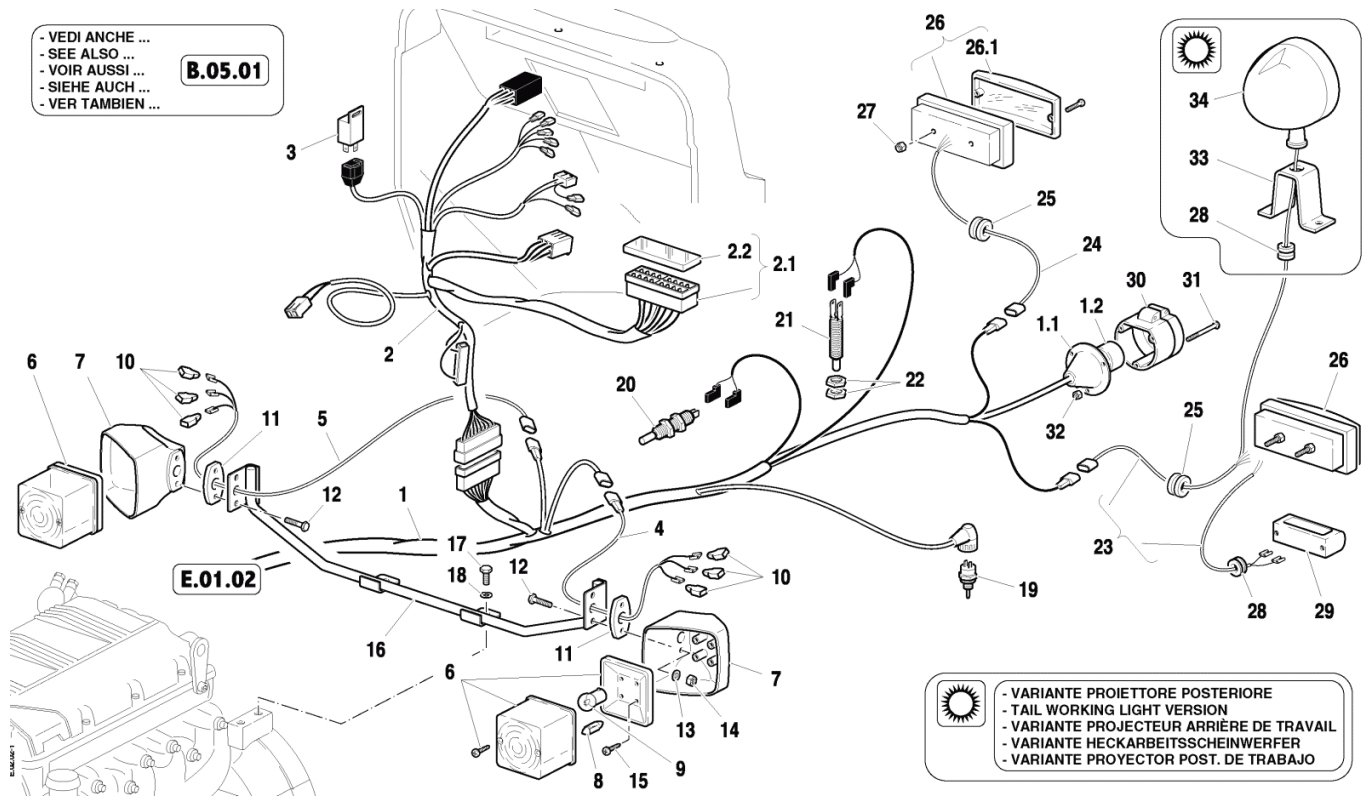

Rif.	Codice	Descrizione	Q.tà	Unità	Validità	Prezzo
1	58074854	CAVO		NR		€ 0,00
1.1	58170572	CAPPUCCIO		NR		€ 0,00
1.2	58170571	CONNETTORE		NR		€ 0,00
2	58073344	CAVO		NR		€ 0,00
2.1	58170453	SCATOLA PORTAFUSIBILI		NR		€ 0,00
2.2	58172267	COPERCHIO		NR		€ 0,00
3	F0825139000	INTERMITTENZA		NR		€ 0,00
4	58073766	CAVO		NR		€ 0,00
5	58075998	CAVO		NR		€ 0,00
6	F0825500000	FARO		NR		€ 0,00
7	55073540	SUPPORTO		NR		€ 0,00
8	F0825440100	LAMPADA		NR		€ 0,00
9	F0825440110	LAMPADA		NR		€ 0,00
10	F0825407010	GUAINA		NR		€ 0,00
11	57370998	TASSELLO		NR		€ 0,00
12	31112089	VITE TE M6X25 UNI 5739 8G		NR		€ 0,00
13	F0843570000	ROSETTA 6 DIN 128-B		NR		€ 0,00
14	31211060	DADO M6 UNI 5588 6S		NR		€ 0,00
15	F0861867001	VITE M4,2X16 DIN 7981		NR		€ 0,00
17	31112147	VITE TE M8X18 UNI 5739 8G		NR		€ 0,00

Rif.	Codice	Descrizione	Q.tà	Unità	Validità	Prezzo
18	<b>F0843643060</b>	ROSETTA 8 DIN 128-B		NR		€ 0,00
19	<b>F0825117000</b>	INTERRUTTORE		NR		€ 0,00
20	<b>F0825488000</b>	INTERRUTTORE		NR		€ 0,00
21	<b>58173230</b>	PULSANTE		NR		€ 0,00
22	<b>F0814744050</b>	DADO M14X1,5 UNI 5589 CL:8		NR		€ 0,00
23	<b>58073235</b>	CAVO		NR		€ 0,00
24	<b>58073236</b>	CAVO		NR		€ 0,00
25	<b>58170947</b>	PASSACAVO KB 10-15-20,5-2		NR		€ 0,00
26	<b>F0825420600</b>	FANALE		NR		€ 0,00
26. 1	<b>F0825420660</b>	VETRO		NR		€ 0,00
27	<b>F0814529080</b>	DADO AUTOBLOCCANTE M5 BASSO		NR		€ 0,00
28	<b>F0825414000</b>	PASSACAVO KB 7-15-18,5-2,5		NR		€ 0,00
29	<b>30000506</b>	FANALE		NR		€ 0,00
30	<b>F0825438000</b>	PRESA		NR		€ 0,00
31	<b>F0861941000</b>	VITE M5X35 UNI 6107		NR		€ 0,00
32	<b>31211050</b>	DADO M5 UNI 5588 6S		NR		€ 0,00
33	<b>F0190035152</b>	SUPPORTO		NR		€ 0,00
34	<b>F0825493000</b>	FARO		NR		€ 0,00

**Catalogo Ricambi**

<b>Prodotto:</b>	Trattori
<b>Tipologia:</b>	Trattori convenzionali
<b>Modello:</b>	RAPTOR 30 DT
<b>Tavola:</b>	E.03.01 SOLLEVATORE A CONTROLLO ELETTRONICO (IMPIANTO ELETTRICO) Mod. 0 - 10/2005
<b>Validità:</b>	Ver. 30-40CV

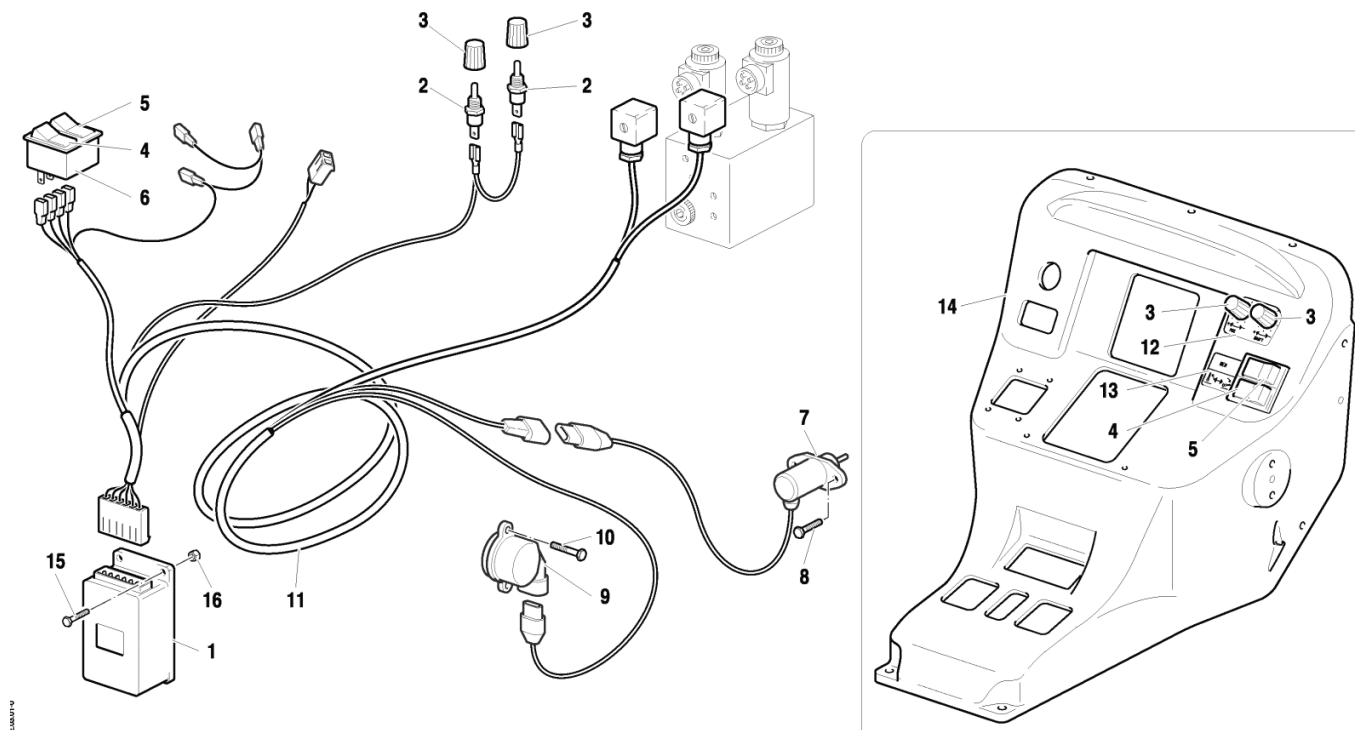

Rif.	Codice	Descrizione	Q.tà	Unità	Validità	Prezzo
1	58173144	CENTRALINA		NR		€ 0,00
2	58173866	POTENZIOMETRO		NR		€ 0,00
3	58172978	MANOPOLA		NR		€ 0,00
4	58172979	COMMUTATORE		NR		€ 0,00
4.1	58173118	DEVIATORE		NR		€ 0,00
4.2	58173123	VETRO		NR		€ 0,00
5	58172980	COMMUTATORE		NR		€ 0,00
5.1	58173117	DEVIATORE		NR		€ 0,00
5.2	58173119	LAMPADA		NR		€ 0,00
5.3	58173122	VETRO		NR		€ 0,00
6	58170376	GENERICO		NR		€ 0,00
7	59073060	SENSORE		NR		€ 0,00
8	F0861929060	VITE M5X12 UNI 5739		NR		€ 0,00
9	58172982	SENSORE		NR		€ 0,00
10	31112049	VITE TE M4X10 UNI 5739 8G		NR		€ 0,00
11	58173865	CABLAGGIO		NR		€ 0,00
12	58073018	TARGHETTA		NR		€ 0,00
13	58073019	TARGHETTA		NR		€ 0,00
14	57374245	PLANCIA PORTASTRUMENTI		NR		€ 0,00
15	31111084	VITE TE M4X16 UNI 5739 8G		NR		€ 0,00
16	31211040	DADO M4 UNI 5588 6S		NR		€ 0,00

**Catalogo Ricambi**

<b>Prodotto:</b>	Trattori
<b>Tipologia:</b>	Trattori convenzionali
<b>Modello:</b>	RAPTOR 30 DT
<b>Tavola:</b>	F.01.01 IMPIANTO IDRAULICO STERZO Mod. 1 - 10/2005
<b>Validità:</b>	Ver. 30-40CV

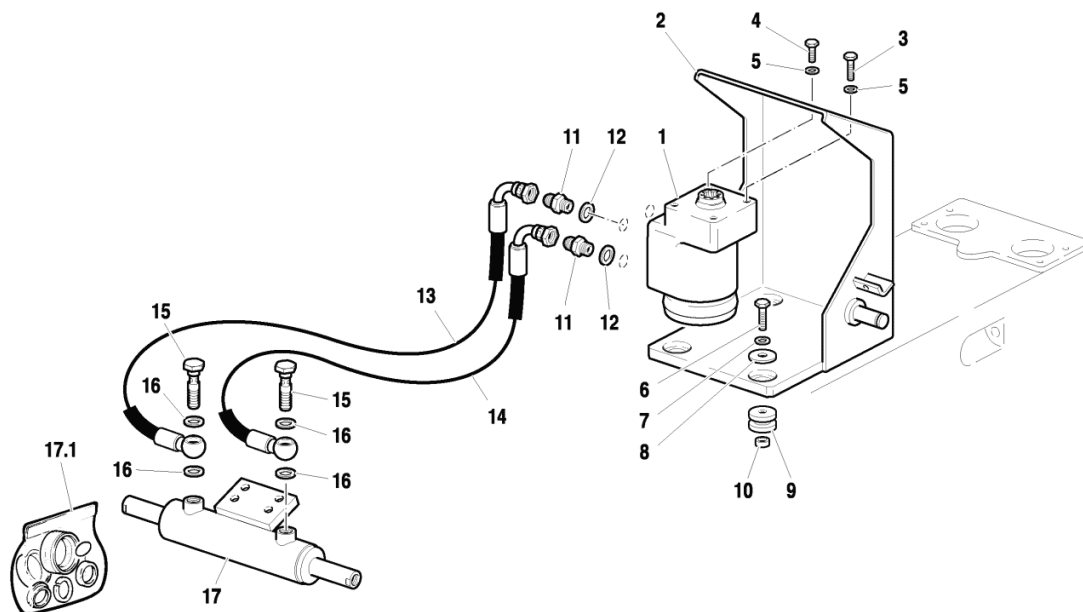

Rif.	Codice	Descrizione	Q.tà	Unità	Validità	Prezzo
1	<b>58173164</b>	IDROGUIDA		NR		€ 0,00
2	<b>59076051</b>	SUPPORTO		NR		€ 0,00
3	<b>31112219</b>	VITE TE M10X25 UNI 5739 8G		NR		€ 0,00
4	<b>31112210</b>	VITE TE M10X20 UNI 5739 8G		NR		€ 0,00
5	<b>F0843755000</b>	ROSETTA 10 DIN 128-B		NR		€ 0,00
6	<b>F0862694000</b>	VITE TE M8X170 UNI 5737		NR		€ 0,00
7	<b>F0843643060</b>	ROSETTA 8 DIN 128-B		NR		€ 0,00
8	<b>31411090</b>	ROSETTA 9x24 UNI 6593		NR		€ 0,00
9	<b>55175174</b>	TASSELLO		NR		€ 0,00
10	<b>56171996</b>	DISTANZIALE D.14x8,5/13		NR		€ 0,00
11	<b>F0835040000</b>	NIPPLO		NR		€ 0,00
12	<b>F0824141000</b>	RONDELLA RAME 21x27/1,5		NR		€ 0,00
13	<b>58073563</b>	TUBO FLESSIBILE		NR		€ 0,00
14	<b>58073498</b>	TUBO FLESSIBILE		NR		€ 0,00
15	<b>F0843107000</b>	VITE FORATA GAS 1/4		NR		€ 0,00
16	<b>F0843907000</b>	RONDELLA RAME 13,66x19/1,5		NR		€ 0,00
17	<b>58173603</b>	CILINDRO STERZO		NR		€ 0,00
17.1	<b>59900243</b>	SERIE GUARNIZIONI		NR		€ 0,00



## Catalogo Ricambi

<b>Prodotto:</b>	Trattori
<b>Tipologia:</b>	Trattori convenzionali
<b>Modello:</b>	RAPTOR 30 DT
<b>Tavola:</b>	L.01.01 SOLLEVATORE IDRAULICO (VERSIONE CON 1 MARTINETTO DI SOLLEVAMENTO) Mod. 0 - 10/2005
<b>Validità:</b>	Ver. 30-40CV

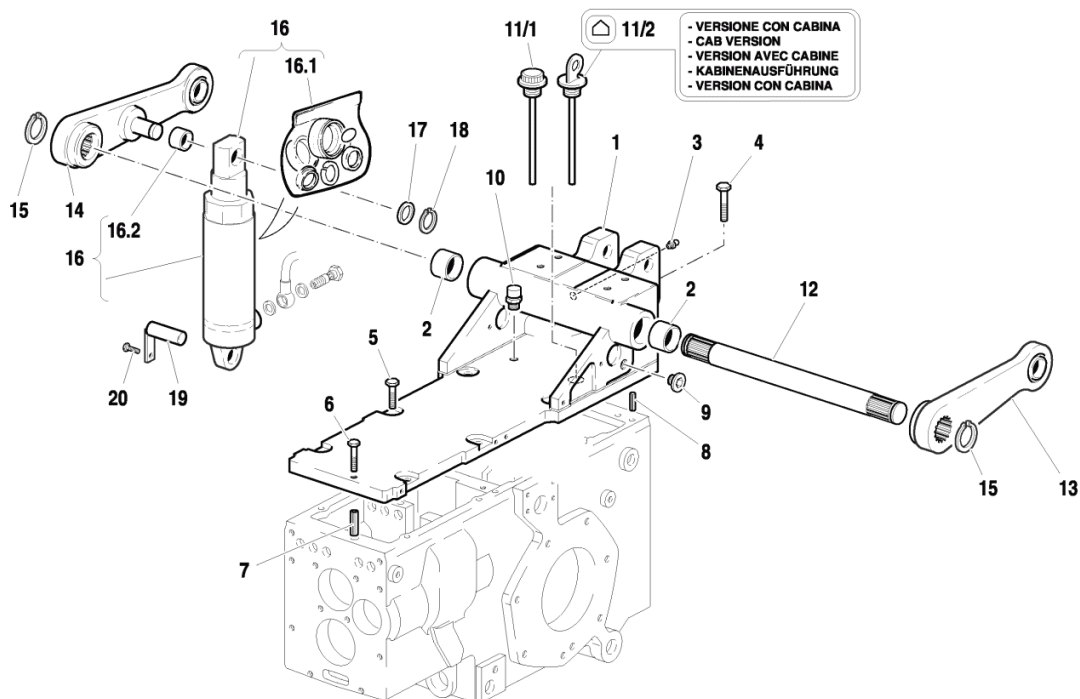

Rif.	Codice	Descrizione	Q.tà	Unità	Validità	Prezzo
1	<b>51171641</b>	SUPPORTO		NR		€ 0,00
2	<b>58171861</b>	BOCCOLA		NR		€ 0,00
3	<b>F0826056000</b>	INGRASSATORE M10 UNI 7663A		NR		€ 0,00
4	<b>31112212</b>	VITE TE M10X35 UNI 5739 8G		NR		€ 0,00
5	<b>31112219</b>	VITE TE M10X25 UNI 5739 8G		NR		€ 0,00
6	<b>31112154</b>	VITE TE M8X40 UNI 5739 8G		NR		€ 0,00
7	<b>56170017</b>	SPINA		NR		€ 0,00
8	<b>56370228</b>	SPINA CILINDRICA 10X20 UNI1707		NR		€ 0,00
9	<b>58072045</b>	TAPPO		NR		€ 0,00
10	<b>30040005</b>	TAPPO SFIATO TS1 1/4 GAS C/VAL		NR		€ 0,00
11/1	<b>58071805</b>	TAPPO		NR		€ 0,00
11/2	<b>58075547</b>	ASTA LIVELLO OLIO		NR	-- VERSIONE CON CABINA	€ 0,00
12	<b>56571785</b>	ALBERO BRACCI SOLL.36-48CV		NR		€ 0,00
13	<b>59072829</b>	BRACCIO DI SOLLEVAMENTO		NR		€ 0,00
14	<b>59071771</b>	BRACCIO DESTRO		NR		€ 0,00
15	<b>F0801264050</b>	ANELLO SEEGER E 35X2,5 U/7436		NR		€ 0,00
16	<b>58071534</b>	CILINDRO SOLLEVAMENTO		NR		€ 0,00
16.1	<b>59900181</b>	SERIE GUARNIZIONI		NR		€ 0,00

Rif.	Codice	Descrizione	Q.tà	Unità	Validità	Prezzo
16. 2	<b>59900180</b>	BOCCOLA		NR		€ 0,00
17	<b>56172905</b>	RALLA		NR		€ 0,00
18	<b>F0801149010</b>	ANELLO SEEGER E 20 7436D/471-2		NR		€ 0,00
19	<b>59071786</b>	PERNO CERNIERA		NR		€ 0,00
20	<b>31111151</b>	VITE TE M8X16 UNI 5739 8G		NR		€ 0,00

## Catalogo Ricambi

<b>Prodotto:</b>	Trattori
<b>Tipologia:</b>	Trattori convenzionali
<b>Modello:</b>	RAPTOR 30 DT
<b>Tavola:</b>	L.01.02 SOLLEVATORE IDRAULICO (VERSIONE CON 2 MARTINETTI DI SOLLEVAMENTO) Mod. 0 - 10/2005
<b>Validità:</b>	Ver. 30-40CV

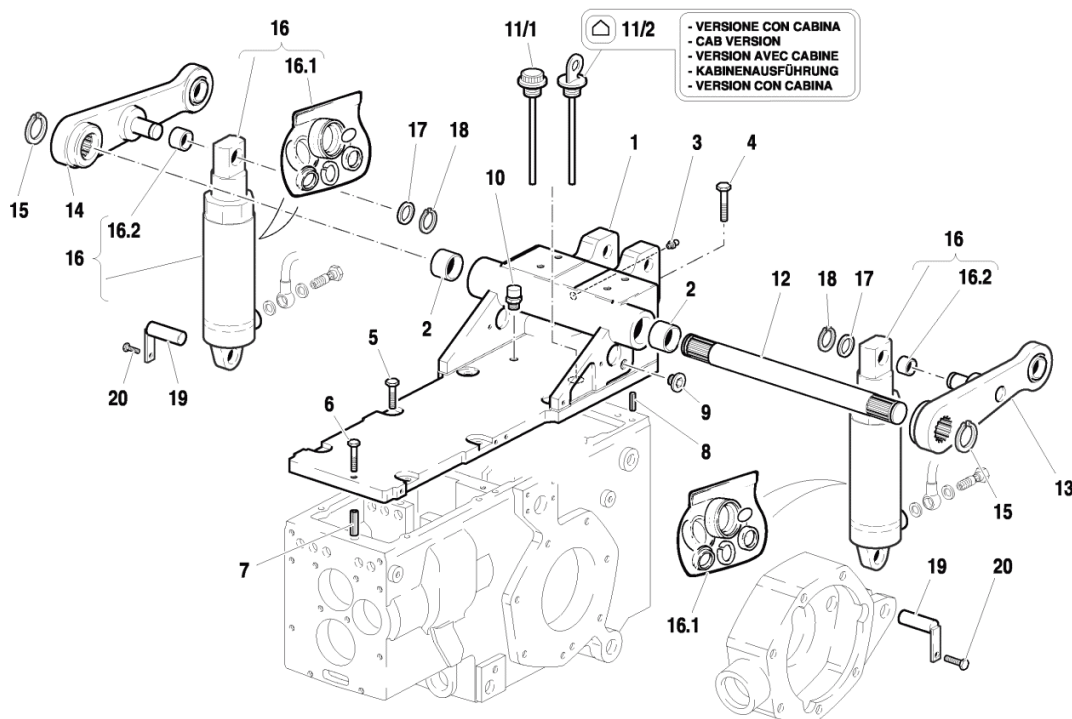

Rif.	Codice	Descrizione	Q.tà	Unità	Validità	Prezzo
1	<b>51171641</b>	SUPPORTO		NR		€ 0,00
2	<b>58171861</b>	BOCCOLA		NR		€ 0,00
3	<b>F0826056000</b>	INGRASSATORE M10 UNI 7663A		NR		€ 0,00
4	<b>31112212</b>	VITE TE M10X35 UNI 5739 8G		NR		€ 0,00
5	<b>31112219</b>	VITE TE M10X25 UNI 5739 8G		NR		€ 0,00
6	<b>31112154</b>	VITE TE M8X40 UNI 5739 8G		NR		€ 0,00
7	<b>56170017</b>	SPINA		NR		€ 0,00
8	<b>56370228</b>	SPINA CILINDRICA 10X20 UNI1707		NR		€ 0,00
9	<b>58072045</b>	TAPPO		NR		€ 0,00
10	<b>30040005</b>	TAPPO SFIATO TS1 1/4 GAS C/VAL		NR		€ 0,00
11/ 1	<b>58071805</b>	TAPPO		NR		€ 0,00
11/ 2	<b>58075547</b>	ASTA LIVELLO OLIO		NR	-- VERSIONE CON CABINA	€ 0,00
12	<b>56571785</b>	ALBERO BRACCI SOLL.36-48CV		NR		€ 0,00
13	<b>59071783</b>	BRACCIO DI SOLLEVAMENTO		NR		€ 0,00
14	<b>59071771</b>	BRACCIO DESTRO		NR		€ 0,00
15	<b>F0801264050</b>	ANELLO SEEGER E 35X2,5 U/7436		NR		€ 0,00
16	<b>58071534</b>	CILINDRO SOLLEVAMENTO		NR		€ 0,00
16. 1	<b>59900181</b>	SERIE GUARNIZIONI		NR		€ 0,00

Rif.	Codice	Descrizione	Q.tà	Unità	Validità	Prezzo
16. 2	<b>59900180</b>	BOCCOLA		NR		€ 0,00
17	<b>56172905</b>	RALLA		NR		€ 0,00
18	<b>F0801149010</b>	ANELLO SEEGER E 20 7436D/471-2		NR		€ 0,00
19	<b>59071786</b>	PERNO CERNIERA		NR		€ 0,00
20	<b>31111151</b>	VITE TE M8X16 UNI 5739 8G		NR		€ 0,00

**Catalogo Ricambi**

<b>Prodotto:</b>	Trattori
<b>Tipologia:</b>	Trattori convenzionali
<b>Modello:</b>	RAPTOR 30 DT
<b>Tavola:</b>	L.02.01 IMPIANTO IDRAULICO (VERSIONE CON 1 MARTINETTO DI SOLLEVAMENTO) Mod. 0 - 10/2005
<b>Validità:</b>	Ver. 30-40CV

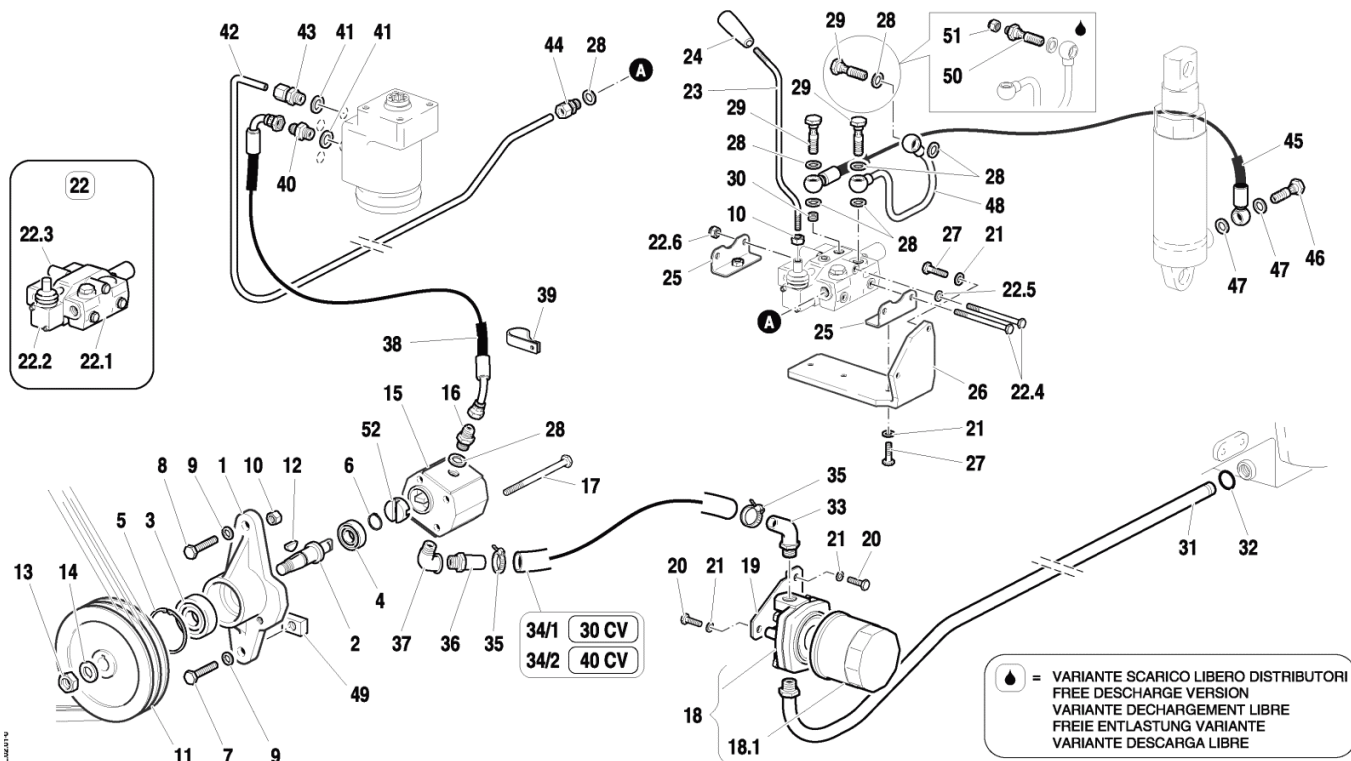

Rif.	Codice	Descrizione	Q.tà	Unità	Validità	Prezzo
-	58174699	NOT_AVAILABLE				€ 0,00
1	51172830	SUPPORTO		NR		€ 0,00
2	56372831	ALBERINO COMANDO POMPA 26CV		NR		€ 0,00
3	37112172	CUSCINETTO		NR		€ 0,00
5	35111047	ANELLO SEEGER I 47 DIN 472		NR		€ 0,00
6	F0801127050	ANELLO SEEGER E 17X1,5 U/7436		NR		€ 0,00
7	F0863359000	VITE M10X40 UNI 5737 CL:8.8		NR		€ 0,00
8	F0863449000	VITE M10X50 UNI 5737 CL:8.8		NR		€ 0,00
9	F0843755000	ROSETTA 10 DIN 128-B		NR		€ 0,00
10	31211100	DADO M10 UNI 5588 6S		NR		€ 0,00
11	51172832	PULEGGIA		NR		€ 0,00
12	58172914	LINGUETTA		NR		€ 0,00
13	F0814688010	DADO M12X1,5 UNI 5589 CL.8		NR		€ 0,00
14	58172915	ROSETTA		NR		€ 0,00
15	58174697	POMPA		NR		€ 0,00
16	F0835024010	NIPPLO		NR		€ 0,00
17	31112174	VITE TE M8X110 UNI 5737 8.8		NR		€ 0,00
18	58173337	FILTRO		NR		€ 0,00
18.	58173642	CARTUCCIA FILTRO		NR		€ 0,00

Rif.	Codice	Descrizione	Q.tà	Unità	Validità	Prezzo
19	56173338	SUPPORTO FILTRO		NR		€ 0,00
20	31111151	VITE TE M8X16 UNI 5739 8G		NR		€ 0,00
21	F0843643060	ROSETTA 8 DIN 128-B		NR		€ 0,00
22. 1	58174700	TESTATA DI ENTRATA		NR		€ 0,00
22. 2	58172011	DISTRIBUTORE S.E.		NR		€ 0,00
22. 3	58172489	COPERCHIO		NR		€ 0,00
22. 4	58172490	TIRANTE		NR		€ 0,00
22. 5	F0843643060	ROSETTA 8 DIN 128-B		NR		€ 0,00
22. 6	31211080	DADO M8 UNI 5588 6S		NR		€ 0,00
23	56175567	LEVA COMANDO		NR		€ 0,00
24	F0837534010	IMPUGNATURA		NR		€ 0,00
25	59072057	STAFFA DI FISSAGGIO		NR		€ 0,00
26	56172561	STAFFA DI SUPPORTO		NR		€ 0,00
27	31112146	VITE TE M8X22 UNI 5739 8G		NR		€ 0,00
28	F0824110000	RONDELLA RAME 3/8 GAS		NR		€ 0,00
29	F0843109020	VITE FORATA GAS 3/8		NR		€ 0,00
30	58170769	VALVOLA		NR		€ 0,00
31	59073339	TUBO ASPIRAZIONE		NR		€ 0,00
32	38112507	ANELLO OR 3100 (25,07X2,62)		NR		€ 0,00
33	59073340	TUBO ASPIRAZIONE		NR		€ 0,00
34/ 1	58173543	TUBO FLESSIBILE		NR	Ver. 30CV	€ 0,00
34/ 2	58173053	TUBO FLESSIBILE		NR	Ver. 40CV	€ 0,00
35	F0817523010	FASCETTA		NR		€ 0,00
36	56172917	RACCORDO		NR		€ 0,00
37	F0840544000	GOMITO		NR		€ 0,00
38	58074161	TUBO FLESSIBILE		NR		€ 0,00
39	F0825416000	FASCETTA 14x10		NR		€ 0,00
40	F0835037000	NIPPLO		NR		€ 0,00
41	F0824141000	RONDELLA RAME 21x27/1,5		NR		€ 0,00
42	59075453	TUBO DISTRIBUTORE		NR		€ 0,00
43	58173539	RACCORDO		NR		€ 0,00
44	58172015	RACCORDO		NR		€ 0,00
45	58072135	TUBO FLESSIBILE		NR		€ 0,00
46	F0843107000	VITE FORATA GAS 1/4		NR		€ 0,00
47	F0843907000	RONDELLA RAME 13,66x19/1,5		NR		€ 0,00
48	59073160	TUBO SCARICO		NR		€ 0,00
49	56176373	BLOCCO FISS.SUPP.COM.POMPA		NR		€ 0,00
50	56373163	BOCCHETTONE		NR	-- VARIANTE SCARICO LIBERO DISTRIBUTORI	€ 0,00
51	F0852589000	TAPPO		NR		€ 0,00
52	56477572	GIUNTO		NR		€ 0,00

**Catalogo Ricambi**

<b>Prodotto:</b>	Trattori
<b>Tipologia:</b>	Trattori convenzionali
<b>Modello:</b>	RAPTOR 30 DT
<b>Tavola:</b>	L.02.02 VARIANTE 2° MARTINETTO DI SOLLEVAMENTO (SOLLEVATORE IDRAULICO) Mod. 0 - 10/2005
<b>Validità:</b>	Ver. 30-40CV

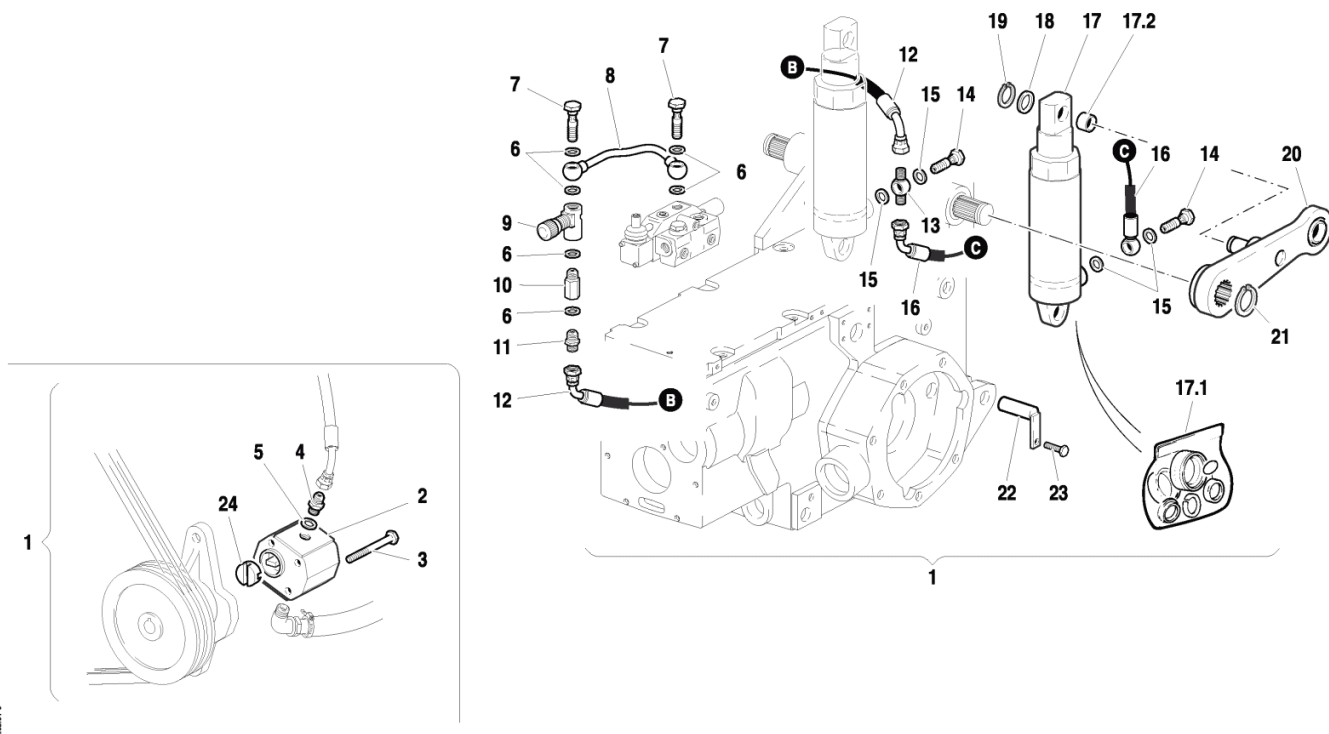

Rif.	Codice	Descrizione	Q.tà	Unità	Validità	Prezzo
1	<b>59978033</b>	KIT		NR		€ 0,00
2	<b>58174697</b>	POMPA		NR		€ 0,00
3	<b>31112174</b>	VITE TE M8X110 UNI 5737 8.8		NR		€ 0,00
4	<b>F0835037000</b>	NIPPLO		NR		€ 0,00
5	<b>F0824141000</b>	RONDELLA RAME 21x27/1,5		NR		€ 0,00
6	<b>F0824110000</b>	RONDELLA RAME 3/8 GAS		NR		€ 0,00
7	<b>F0843109020</b>	VITE FORATA GAS 3/8		NR		€ 0,00
8	<b>59075386</b>	TUBO MANDATA		NR		€ 0,00
9	<b>P241171000000</b>	VALVOLA		NR		€ 0,00
10	<b>30000200</b>	PROLUNGA		NR		€ 0,00
11	<b>F0835023000</b>	NIPPLO		NR		€ 0,00
12	<b>58075372</b>	TUBO FLESSIBILE		NR		€ 0,00
13	<b>F0842519050</b>	RACCORDO		NR		€ 0,00
14	<b>F0843107000</b>	VITE FORATA GAS 1/4		NR		€ 0,00
15	<b>F0843907000</b>	RONDELLA RAME 13,66x19/1,5		NR		€ 0,00
16	<b>58072269</b>	TUBO FLESSIBILE		NR		€ 0,00
17	<b>58071534</b>	CILINDRO SOLLEVAMENTO		NR		€ 0,00
17.1	<b>59900181</b>	SERIE GUARNIZIONI		NR		€ 0,00

Rif.	Codice	Descrizione	Q.tà	Unità	Validità	Prezzo
17. 2	<b>59900180</b>	BOCCOLA		NR		€ 0,00
18	<b>56172905</b>	RALLA		NR		€ 0,00
19	<b>F0801149010</b>	ANELLO SEEGER E 20 7436D/471-2		NR		€ 0,00
20	<b>59071783</b>	BRACCIO DI SOLLEVAMENTO		NR		€ 0,00
21	<b>F0801264050</b>	ANELLO SEEGER E 35X2,5 U/7436		NR		€ 0,00
22	<b>59071786</b>	PERNO CERNIERA		NR		€ 0,00
23	<b>31111151</b>	VITE TE M8X16 UNI 5739 8G		NR		€ 0,00
24	<b>56477572</b>	GIUNTO		NR		€ 0,00



**Catalogo Ricambi**

<b>Prodotto:</b>	Trattori
<b>Tipologia:</b>	Trattori convenzionali
<b>Modello:</b>	RAPTOR 30 DT
<b>Tavola:</b>	L.03.01 IMPIANTO IDRAULICO (VERSIONE CON 2 MARTINETTI DI SOLLEVAMENTO) Mod. 0 - 10/2005
<b>Validità:</b>	Ver. 30-40CV

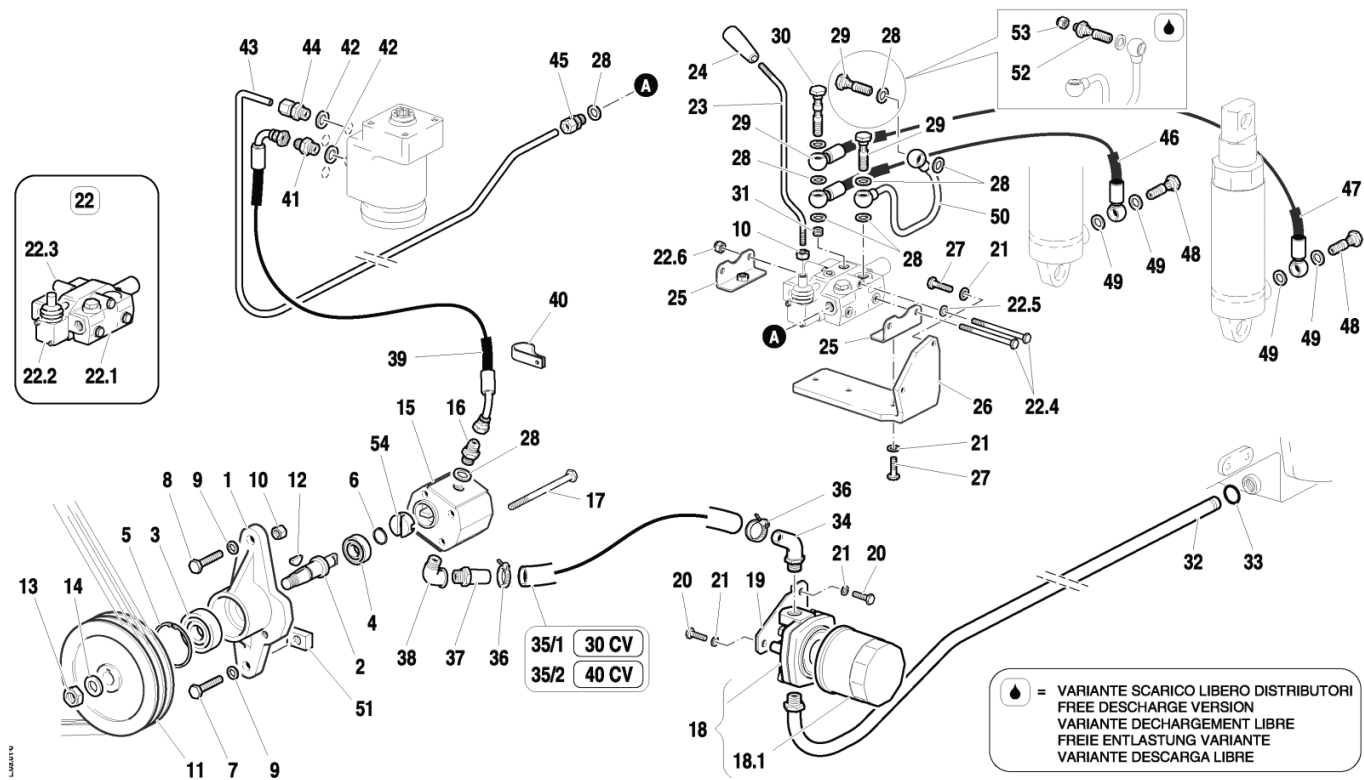

Rif.	Codice	Descrizione	Q.tà	Unità	Validità	Prezzo
-	58174699	NOT_AVAILABLE				€ 0,00
1	51172830	SUPPORTO		NR		€ 0,00
2	56372831	ALBERINO COMANDO POMPA 26CV		NR		€ 0,00
3	37112172	CUSCINETTO		NR		€ 0,00
5	35111047	ANELLO SEEGER I 47 DIN 472		NR		€ 0,00
6	F0801127050	ANELLO SEEGER E 17X1,5 U/7436		NR		€ 0,00
7	F0863359000	VITE M10X40 UNI 5737 CL:8.8		NR		€ 0,00
8	F0863449000	VITE M10X50 UNI 5737 CL:8.8		NR		€ 0,00
9	F0843755000	ROSETTA 10 DIN 128-B		NR		€ 0,00
10	31211100	DADO M10 UNI 5588 6S		NR		€ 0,00
11	51172832	PULEGGIA		NR		€ 0,00
12	58172914	LINGUETTA		NR		€ 0,00
13	F0814688010	DADO M12X1,5 UNI 5589 CL.8		NR		€ 0,00
14	58172915	ROSETTA		NR		€ 0,00
15	58174697	POMPA		NR		€ 0,00
16	F0835024010	NIPPLO		NR		€ 0,00
17	31112174	VITE TE M8X110 UNI 5737 8.8		NR		€ 0,00
18	58173337	FILTRO		NR		€ 0,00

Rif.	Codice	Descrizione	Q.tà	Unità	Validità	Prezzo
18. 1	58173642	CARTUCCIA FILTRO		NR		€ 0,00
19	56173338	SUPPORTO FILTRO		NR		€ 0,00
20	31111151	VITE TE M8X16 UNI 5739 8G		NR		€ 0,00
21	F0843643060	ROSETTA 8 DIN 128-B		NR		€ 0,00
22. 1	58174700	TESTATA DI ENTRATA		NR		€ 0,00
22. 2	58172011	DISTRIBUTORE S.E.		NR		€ 0,00
22. 3	58172489	COPERCHIO		NR		€ 0,00
22. 4	58172490	TIRANTE		NR		€ 0,00
22. 5	F0843643060	ROSETTA 8 DIN 128-B		NR		€ 0,00
22. 6	31211080	DADO M8 UNI 5588 6S		NR		€ 0,00
23	56175567	LEVA COMANDO		NR		€ 0,00
24	F0837534010	IMPUGNATURA		NR		€ 0,00
25	59072057	STAFFA DI FISSAGGIO		NR		€ 0,00
26	56172561	STAFFA DI SUPPORTO		NR		€ 0,00
27	31112146	VITE TE M8X22 UNI 5739 8G		NR		€ 0,00
28	F0824110000	RONDELLA RAME 3/8 GAS		NR		€ 0,00
29	F0843109020	VITE FORATA GAS 3/8		NR		€ 0,00
30	58170769	VALVOLA		NR		€ 0,00
31	58172589	RACCORDO A VITE		NR		€ 0,00
32	59073339	TUBO ASPIRAZIONE		NR		€ 0,00
33	38112507	ANELLO OR 3100 (25,07X2,62)		NR		€ 0,00
34	59073340	TUBO ASPIRAZIONE		NR		€ 0,00
35/ 1	58173543	TUBO FLESSIBILE		NR	Ver. 30CV	€ 0,00
35/ 2	58173053	TUBO FLESSIBILE		NR	Ver. 40CV	€ 0,00
36	F0817523010	FASCETTA		NR		€ 0,00
37	56172917	RACCORDO		NR		€ 0,00
38	F0840544000	GOMITO		NR		€ 0,00
39	58074161	TUBO FLESSIBILE		NR		€ 0,00
40	F0825416000	FASCETTA 14x10		NR		€ 0,00
41	F0835037000	NIPPLO		NR		€ 0,00
42	F0824141000	RONDELLA RAME 21x27/1,5		NR		€ 0,00
43	59075453	TUBO DISTRIBUTORE		NR		€ 0,00
44	58173539	RACCORDO		NR		€ 0,00
45	58172015	RACCORDO		NR		€ 0,00
46	58072135	TUBO FLESSIBILE		NR		€ 0,00
47	58072136	TUBO FLESSIBILE		NR		€ 0,00
48	F0843107000	VITE FORATA GAS 1/4		NR		€ 0,00
49	F0843907000	RONDELLA RAME 13,66x19/1,5		NR		€ 0,00
50	59073160	TUBO SCARICO		NR		€ 0,00
51	56176373	BLOCCO FISS.SUPP.COM.POMPA		NR		€ 0,00
52	56373163	BOCCHETTONE		NR	-- VARIANTE SCARICO LIBERO DISTRIBUTORI	€ 0,00
53	F0852589000	TAPPO		NR		€ 0,00
54	56477572	GIUNTO		NR		€ 0,00

### Catalogo Ricambi

<b>Prodotto:</b>	Trattori
<b>Tipologia:</b>	Trattori convenzionali
<b>Modello:</b>	RAPTOR 30 DT
<b>Tavola:</b>	L.03.01 IMPIANTO IDRAULICO (VERSIONE CON 2 MARTINETTI DI SOLLEVAMENTO) Mod. 1 - 10/2005
<b>Validità:</b>	Ver. 30-40CV

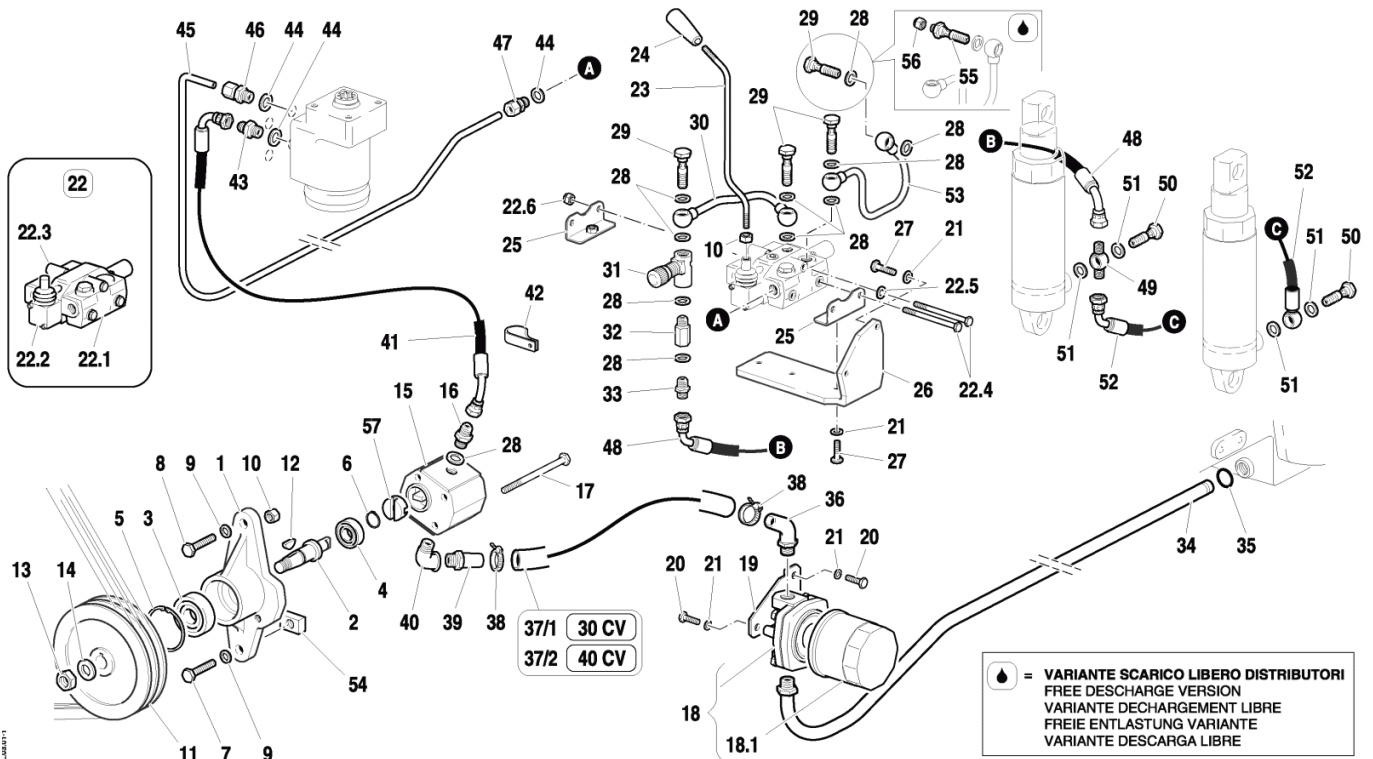

Rif.	Codice	Descrizione	Q.tà	Unità	Validità	Prezzo
-	58174699	NOT_AVAILABLE				€ 0,00
1	51172830	SUPPORTO		NR		€ 0,00
2	56372831	ALBERINO COMANDO POMPA 26CV		NR		€ 0,00
3	37112172	CUSCINETTO		NR		€ 0,00
4	F0812523050	CUSCINETTO 6201-2RS		NR		€ 0,00
5	35111047	ANELLO SEEGER I 47 DIN 472		NR		€ 0,00
6	F0801127050	ANELLO SEEGER E 17X1,5 U/7436		NR		€ 0,00
7	F0863359000	VITE M10X40 UNI 5737 CL:8.8		NR		€ 0,00
8	F0863449000	VITE M10X50 UNI 5737 CL:8.8		NR		€ 0,00
9	F0843755000	ROSETTA 10 DIN 128-B		NR		€ 0,00
10	31211100	DADO M10 UNI 5588 6S		NR		€ 0,00
11	51172832	PULEGGIA		NR		€ 0,00
12	58172914	LINGUETTA		NR		€ 0,00
13	F0814688010	DADO M12X1,5 UNI 5589 CL.8		NR		€ 0,00
14	58172915	ROSETTA		NR		€ 0,00
15	58174697	POMPA		NR		€ 0,00
16	F0835024010	NIPPLO		NR		€ 0,00
17	31112174	VITE TE M8X110 UNI 5737 8.8		NR		€ 0,00
18	58173337	FILTRO		NR		€ 0,00

Rif.	Codice	Descrizione	Q.tà	Unità	Validità	Prezzo
18. 1	58173642	CARTUCCIA FILTRO		NR		€ 0,00
19	56173338	SUPPORTO FILTRO		NR		€ 0,00
20	31111151	VITE TE M8X16 UNI 5739 8G		NR		€ 0,00
21	F0843643060	ROSETTA 8 DIN 128-B		NR		€ 0,00
22. 1	58174700	TESTATA DI ENTRATA		NR		€ 0,00
22. 2	58172011	DISTRIBUTORE S.E.		NR		€ 0,00
22. 3	58172489	COPERCHIO		NR		€ 0,00
22. 4	58172490	TIRANTE		NR		€ 0,00
22. 5	F0843643060	ROSETTA 8 DIN 128-B		NR		€ 0,00
22. 6	31211080	DADO M8 UNI 5588 6S		NR		€ 0,00
23	56175567	LEVA COMANDO		NR		€ 0,00
24	F0837534010	IMPUGNATURA		NR		€ 0,00
25	59072057	STAFFA DI FISSAGGIO		NR		€ 0,00
26	56172561	STAFFA DI SUPPORTO		NR		€ 0,00
27	31112146	VITE TE M8X22 UNI 5739 8G		NR		€ 0,00
28	F0824110000	RONDELLA RAME 3/8 GAS		NR		€ 0,00
29	F0843109020	VITE FORATA GAS 3/8		NR		€ 0,00
30	59075386	TUBO MANDATA		NR		€ 0,00
31	P2411710000 00	VALVOLA		NR		€ 0,00
32	30000200	PROLUNGA		NR		€ 0,00
33	F0835023000	NIPPLO		NR		€ 0,00
34	59073339	TUBO ASPIRAZIONE		NR		€ 0,00
35	38112507	ANELLO OR 3100 (25,07X2,62)		NR		€ 0,00
36	59073340	TUBO ASPIRAZIONE		NR		€ 0,00
37/ 1	58173543	TUBO FLESSIBILE		NR	Ver. 30CV	€ 0,00
37/ 2	58173053	TUBO FLESSIBILE		NR	Ver. 40CV	€ 0,00
38	F0817523010	FASCETTA		NR		€ 0,00
39	56172917	RACCORDO		NR		€ 0,00
40	F0840544000	GOMITO		NR		€ 0,00
41	58074161	TUBO FLESSIBILE		NR		€ 0,00
42	F0825416000	FASCETTA 14x10		NR		€ 0,00
43	F0835037000	NIPPLO		NR		€ 0,00
44	F0824141000	RONDELLA RAME 21x27/1,5		NR		€ 0,00
45	59075453	TUBO DISTRIBUTORE		NR		€ 0,00
46	58173539	RACCORDO		NR		€ 0,00
47	58172015	RACCORDO		NR		€ 0,00
48	58075372	TUBO FLESSIBILE		NR		€ 0,00
49	F0842519050	RACCORDO		NR		€ 0,00
50	F0843107000	VITE FORATA GAS 1/4		NR		€ 0,00
51	F0843907000	RONDELLA RAME 13,66x19/1,5		NR		€ 0,00
52	58072269	TUBO FLESSIBILE		NR		€ 0,00
53	59073160	TUBO SCARICO		NR		€ 0,00
54	56176373	BLOCCO FISS.SUPP.COM.POMPA		NR		€ 0,00
55	56373163	BOCCHETTONE		NR	-- VARIANTE SCARICO LIBERO DISTRIBUTORI	€ 0,00
56	F0852589000	TAPPO		NR		€ 0,00

---

Rif.	Codice	Descrizione	Q.tà	Unità	Validità	Prezzo
57	56477572	GIUNTO		NR		€ 0,00

## Catalogo Ricambi

<b>Prodotto:</b>	Trattori
<b>Tipologia:</b>	Trattori convenzionali
<b>Modello:</b>	RAPTOR 30 DT
<b>Tavola:</b>	L.03.02 IMPIANTO IDRAULICO CON CABINA (2 MARTINETTI DI SOLLEVAMENTO) Mod. 0 - 10/2005
<b>Validità:</b>	Ver. 30-40CV

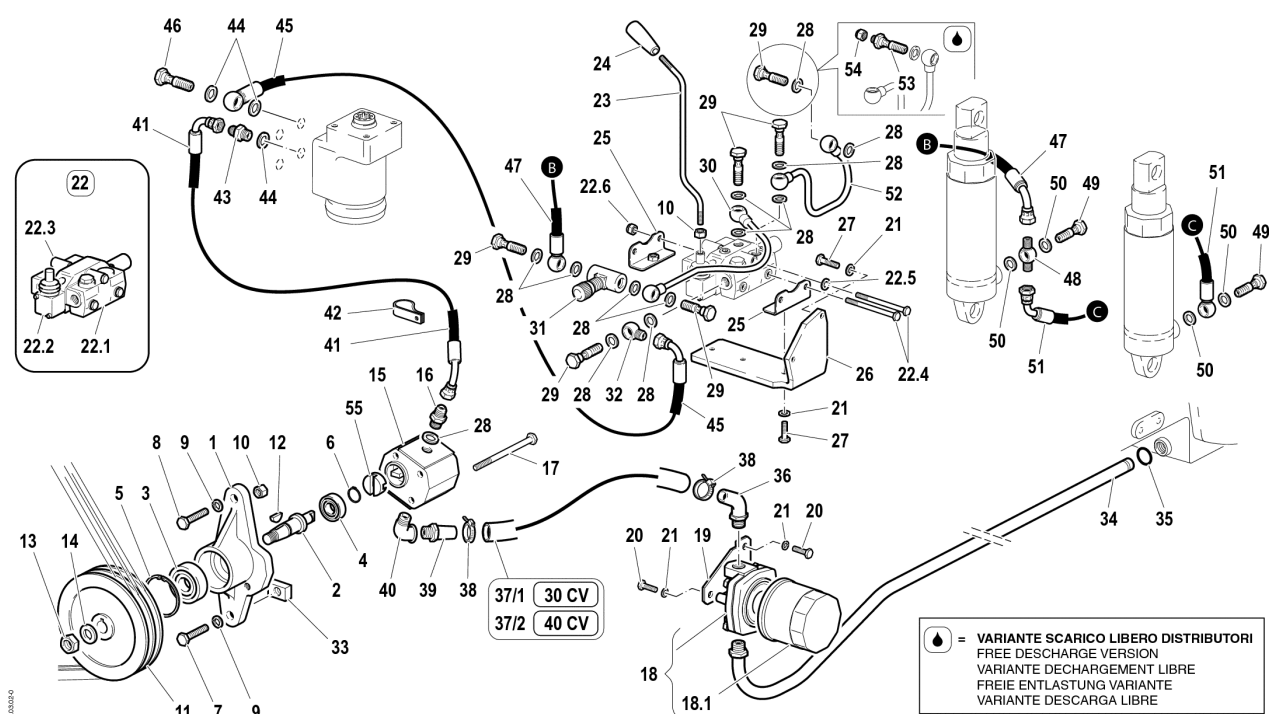

Rif.	Codice	Descrizione	Q.tà	Unità	Validità	Prezzo
-	58174699	NOT_AVAILABLE				€ 0,00
1	51172830	SUPPORTO		NR		€ 0,00
2	56372831	ALBERINO COMANDO POMPA 26CV		NR		€ 0,00
3	37112172	CUSCINETTO		NR		€ 0,00
4	F0812523050	CUSCINETTO 6201-2RS		NR		€ 0,00
5	35111047	ANELLO SEEGER I 47 DIN 472		NR		€ 0,00
6	F0801127050	ANELLO SEEGER E 17X1,5 U/7436		NR		€ 0,00
7	F0863359000	VITE M10X40 UNI 5737 CL:8.8		NR		€ 0,00
8	F0863449000	VITE M10X50 UNI 5737 CL:8.8		NR		€ 0,00
9	F0843755000	ROSETTA 10 DIN 128-B		NR		€ 0,00
10	31211100	DADO M10 UNI 5588 6S		NR		€ 0,00
11	51172832	PULEGGIA		NR		€ 0,00
12	58172914	LINGUETTA		NR		€ 0,00
13	F0814688010	DADO M12X1,5 UNI 5589 CL.8		NR		€ 0,00
14	58172915	ROSETTA		NR		€ 0,00

Rif.	Codice	Descrizione	Q.tà	Unità	Validità	Prezzo
15	58174697	POMPA		NR		€ 0,00
16	F0835024010	NIPPLO		NR		€ 0,00
17	31112174	VITE TE M8X110 UNI 5737 8.8		NR		€ 0,00
18	58173337	FILTRO		NR		€ 0,00
18. 1	58173642	CARTUCCIA FILTRO		NR		€ 0,00
19	56173338	SUPPORTO FILTRO		NR		€ 0,00
20	31111151	VITE TE M8X16 UNI 5739 8G		NR		€ 0,00
21	F0843643060	ROSETTA 8 DIN 128-B		NR		€ 0,00
22. 1	58174700	TESTATA DI ENTRATA		NR		€ 0,00
22. 2	58172011	DISTRIBUTORE S.E.		NR		€ 0,00
22. 3	58172489	COPERCHIO		NR		€ 0,00
22. 4	58172490	TIRANTE		NR		€ 0,00
22. 5	F0843643060	ROSETTA 8 DIN 128-B		NR		€ 0,00
22. 6	31211080	DADO M8 UNI 5588 6S		NR		€ 0,00
23	56175567	LEVA COMANDO		NR		€ 0,00
24	F0837534010	IMPUGNATURA		NR		€ 0,00
25	59072057	STAFFA DI FISSAGGIO		NR		€ 0,00
26	56172561	STAFFA DI SUPPORTO		NR		€ 0,00
27	31112146	VITE TE M8X22 UNI 5739 8G		NR		€ 0,00
28	F0824110000	RONDELLA RAME 3/8 GAS		NR		€ 0,00
29	F0843109020	VITE FORATA GAS 3/8		NR		€ 0,00
31	P2411710000 00	VALVOLA		NR		€ 0,00
32	F0842505030	RACCORDO		NR		€ 0,00
33	56176373	BLOCCO FISS.SUPP.COM.POMPA		NR		€ 0,00
34	59073339	TUBO ASPIRAZIONE		NR		€ 0,00
35	38112507	ANELLO OR 3100 (25,07X2,62)		NR		€ 0,00
36	59073340	TUBO ASPIRAZIONE		NR		€ 0,00
37/ 1	58173543	TUBO FLESSIBILE		NR	Ver. 30CV	€ 0,00
37/ 2	58173053	TUBO FLESSIBILE		NR	Ver. 40CV	€ 0,00
38	F0817523010	FASCETTA		NR		€ 0,00
39	56172917	RACCORDO		NR		€ 0,00
40	F0840544000	GOMITO		NR		€ 0,00
41	58074161	TUBO FLESSIBILE		NR		€ 0,00
42	F0825416000	FASCETTA 14x10		NR		€ 0,00
43	F0835037000	NIPPLO		NR		€ 0,00
44	F0824141000	RONDELLA RAME 21x27/1,5		NR		€ 0,00
45	58075592	TUBO FLESSIBILE		NR		€ 0,00
46	F0843116000	VITE FORATA GAS 1/2		NR		€ 0,00
47	58075372	TUBO FLESSIBILE		NR		€ 0,00
48	F0842519050	RACCORDO		NR		€ 0,00
49	F0843107000	VITE FORATA GAS 1/4		NR		€ 0,00
50	F0843907000	RONDELLA RAME 13,66x19/1,5		NR		€ 0,00
51	58072269	TUBO FLESSIBILE		NR		€ 0,00
52	59073160	TUBO SCARICO		NR		€ 0,00
53	56373163	BOCCHETTONE		NR	-- VARIANTE SCARICO LIBERO DISTRIBUTORI	€ 0,00

---

Rif.	Codice	Descrizione	Q.tà	Unità	Validità	Prezzo
54	<b>F0852589000</b>	TAPPO		NR		€ 0,00
55	<b>56477572</b>	GIUNTO		NR		€ 0,00



**Catalogo Ricambi**

<b>Prodotto:</b>	Trattori
<b>Tipologia:</b>	Trattori convenzionali
<b>Modello:</b>	RAPTOR 30 DT
<b>Tavola:</b>	L.04.01 1 DISTRIBUTORE SUPPLEMENTARE Mod. 0 - 10/2005
<b>Validità:</b>	Ver. 30-40CV

**I.01.01-1**

- PER I DISTRIBUTORI SENZA CODICE VEDERE LA TAVOLA INDICATA
- FOR CONTROL VALVES WITHOUT CODE SEE INDICATED TABLE
- POUR LES DISTRIBUTEURS SANS CODE VOIR LA TABLE INDIQUÉE
- FÜR STEUERGERÄTE OHNE BEST-NR. SIEHE DIE ANGEGEBENE TAFEL
- PARA LOS DISTRIBUIDORES SIN CODIGO MIRAR LA TABLA INDICADA

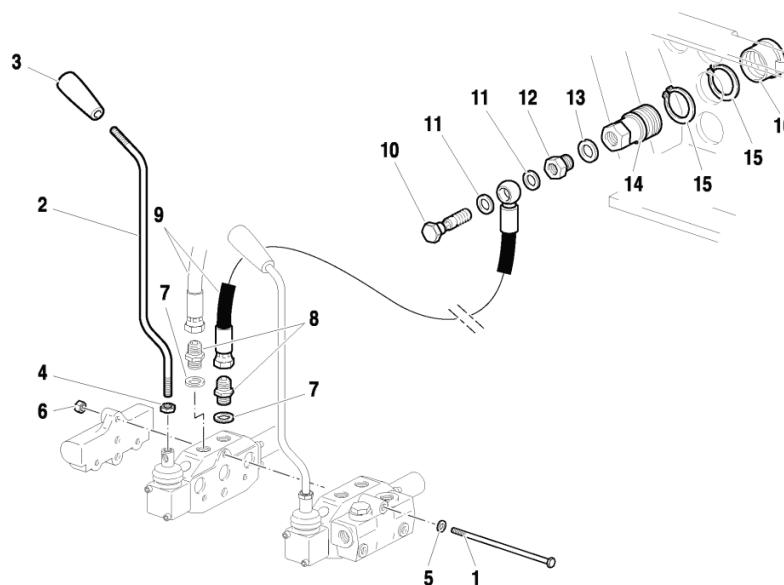

Rif.	Codice	Descrizione	Q.tà	Unità	Validità	Prezzo
1	<b>58172016</b>	TIRANTE		NR		€ 0,00
2	<b>56175566</b>	LEVA COMANDO		NR		€ 0,00
3	<b>F0837534010</b>	IMPUGNATURA		NR		€ 0,00
4	<b>31211100</b>	DADO M10 UNI 5588 6S		NR		€ 0,00
5	<b>F0843643060</b>	ROSETTA 8 DIN 128-B		NR		€ 0,00
6	<b>31211080</b>	DADO M8 UNI 5588 6S		NR		€ 0,00
7	<b>F0824110000</b>	RONDELLA RAME 3/8 GAS		NR		€ 0,00
8	<b>F0835023000</b>	NIPPLO		NR		€ 0,00
9	<b>58072138</b>	TUBO FLESSIBILE		NR		€ 0,00
10	<b>F0843107000</b>	VITE FORATA GAS 1/4		NR		€ 0,00
11	<b>F0843907000</b>	RONDELLA RAME 13,66x19/1,5		NR		€ 0,00
12	<b>F0835040020</b>	RIDUZIONE		NR		€ 0,00
13	<b>F0824141000</b>	RONDELLA RAME 21x27/1,5		NR		€ 0,00
14	<b>F0825980030</b>	INNESTO		NR		€ 0,00
15	<b>F0801297000</b>	ANELLO SEEGER E 40 UNI 7435		NR		€ 0,00
16	<b>F0852550010</b>	PROTEZIONE		NR		€ 0,00

## Catalogo Ricambi

<b>Prodotto:</b>	Trattori
<b>Tipologia:</b>	Trattori convenzionali
<b>Modello:</b>	RAPTOR 30 DT
<b>Tavola:</b>	L.05.01 2 O 3 DISTRIBUTORI SUPPLEMENTARI Mod. 0 - 10/2005
<b>Validità:</b>	Ver. 30-40CV

**I.01.01-1**

- PER I DISTRIBUTORI SENZA CODICE VEDERE LA TAVOLA INDICATA
- FOR CONTROL VALVES WITHOUT CODE SEE INDICATED TABLE
- POUR LES DISTRIBUTEURS SANS CODE VOIR LA TABLE INDIQUÉE
- FÜR STEUERGERÄTE OHNE BEST-NR. SIEHE DIE ANGEGEBENE TAFEL
- PARA LOS DISTRIBUIDORES SIN CODIGO MIRAR LA TABLA INDICADA

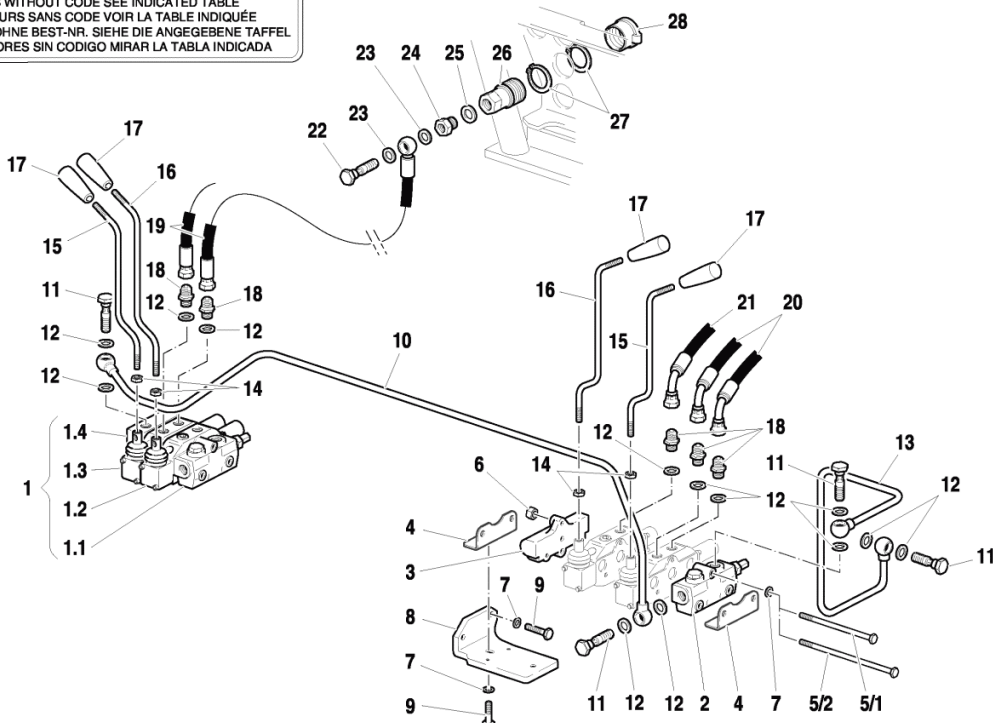

Rif.	Codice	Descrizione	Q.tà	Unità	Validità	Prezzo
1	<b>58174698</b>	GRUPPO DISTRIBUTORI		NR		€ 0,00
1.1	<b>58174700</b>	TESTATA DI ENTRATA		NR		€ 0,00
1.2	<b>58172011</b>	DISTRIBUTORE S.E.		NR		€ 0,00
1.3	<b>58172012</b>	DISTRIBUTORE D.E.		NR		€ 0,00
1.4	<b>58173361</b>	COPERCHIO		NR		€ 0,00
2	<b>58174700</b>	TESTATA DI ENTRATA		NR		€ 0,00
3	<b>58172489</b>	COPERCHIO		NR		€ 0,00
4	<b>59072057</b>	STAFFA DI FISSAGGIO		NR		€ 0,00
5/1	<b>58172490</b>	TIRANTE		NR		€ 0,00
5/2	<b>58172016</b>	TIRANTE		NR		€ 0,00
6	<b>31211080</b>	DADO M8 UNI 5588 6S		NR		€ 0,00
7	<b>F0843643060</b>	ROSETTA 8 DIN 128-B		NR		€ 0,00
8	<b>56172750</b>	STAFFA DI SUPPORTO		NR		€ 0,00
9	<b>31112146</b>	VITE TE M8X22 UNI 5739 8G		NR		€ 0,00
10	<b>59072786</b>	TUBO		NR		€ 0,00
11	<b>F0843109020</b>	VITE FORATA GAS 3/8		NR		€ 0,00
12	<b>F0824110000</b>	RONDELLA RAME 3/8 GAS		NR		€ 0,00
13	<b>59072787</b>	TUBO SCARICO		NR		€ 0,00
14	<b>31211100</b>	DADO M10 UNI 5588 6S		NR		€ 0,00
15	<b>56175566</b>	LEVA COMANDO		NR		€ 0,00
16	<b>56175567</b>	LEVA COMANDO		NR		€ 0,00

Rif.	Codice	Descrizione	Q.tà	Unità	Validità	Prezzo
17	<b>F0837534010</b>	IMPUGNATURA		NR		€ 0,00
18	<b>F0835023000</b>	NIPPLO		NR		€ 0,00
19	<b>58072138</b>	TUBO FLESSIBILE		NR		€ 0,00
20	<b>58072795</b>	TUBO FLESSIBILE		NR		€ 0,00
21	<b>58075877</b>	TUBO FLESSIBILE		NR		€ 0,00
22	<b>F0843107000</b>	VITE FORATA GAS 1/4		NR		€ 0,00
23	<b>F0843907000</b>	RONDELLA RAME 13,66x19/1,5		NR		€ 0,00
24	<b>F0835040020</b>	RIDUZIONE		NR		€ 0,00
25	<b>F0824141000</b>	RONDELLA RAME 21x27/1,5		NR		€ 0,00
26	<b>F0825980030</b>	INNESTO		NR		€ 0,00
27	<b>F0801297000</b>	ANELLO SEEGER E 40 UNI 7435		NR		€ 0,00
28	<b>F0852550010</b>	PROTEZIONE		NR		€ 0,00

**Catalogo Ricambi**

<b>Prodotto:</b>	Trattori
<b>Tipologia:</b>	Trattori convenzionali
<b>Modello:</b>	RAPTOR 30 DT
<b>Tavola:</b>	L.06.01 2 O 3 DISTRIBUTORI SUPPLEMENTARI (VERSIONE CABINA) Mod. 0 - 10/2005
<b>Validità:</b>	Ver. 30-40CV

**I.01.01-1**

- PER I DISTRIBUTORI SENZA CODICE VEDERE LA TAVOLA INDICATA
- FOR CONTROL VALVES WITHOUT CODE SEE INDICATED TABLE
- POUR LES DISTRIBUTEURS SANS CODE VOIR LA TABLE INDIQUÉE
- FÜR STEUERGERÄTE OHNE BEST-NR. SIEHE DIE ANGEGEBENE TAFEL
- PARA LOS DISTRIBUIDORES SIN CODIGO MIRAR LA TABLA INDICADA

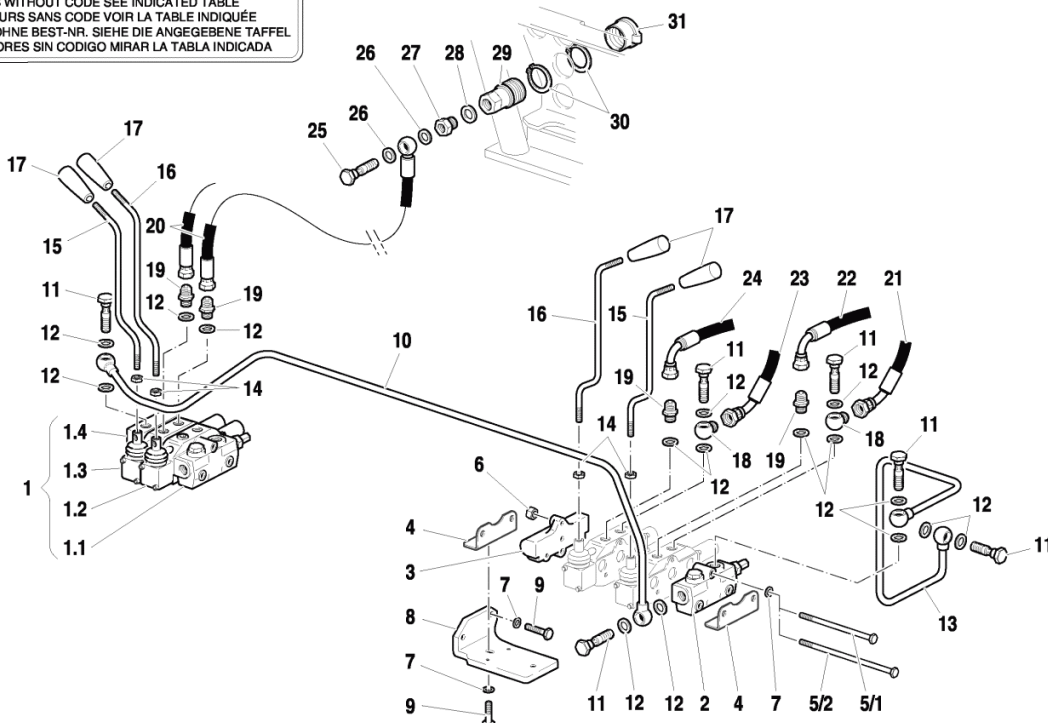

Rif.	Codice	Descrizione	Q.tà	Unità	Validità	Prezzo
1	<b>58174698</b>	GRUPPO DISTRIBUTORI		NR		€ 0,00
1.1	<b>58174700</b>	TESTATA DI ENTRATA		NR		€ 0,00
1.2	<b>58172011</b>	DISTRIBUTORE S.E.		NR		€ 0,00
1.3	<b>58172012</b>	DISTRIBUTORE D.E.		NR		€ 0,00
1.4	<b>58173361</b>	COPERCHIO		NR		€ 0,00
2	<b>58174700</b>	TESTATA DI ENTRATA		NR		€ 0,00
3	<b>58172489</b>	COPERCHIO		NR		€ 0,00
4	<b>59072057</b>	STAFFA DI FISSAGGIO		NR		€ 0,00
5/1	<b>58172490</b>	TIRANTE		NR		€ 0,00
5/2	<b>58172016</b>	TIRANTE		NR		€ 0,00
6	<b>31211080</b>	DADO M8 UNI 5588 6S		NR		€ 0,00
7	<b>F0843643060</b>	ROSETTA 8 DIN 128-B		NR		€ 0,00
8	<b>56172750</b>	STAFFA DI SUPPORTO		NR		€ 0,00
9	<b>31112146</b>	VITE TE M8X22 UNI 5739 8G		NR		€ 0,00
10	<b>59075593</b>	TUBO		NR		€ 0,00
11	<b>F0843109020</b>	VITE FORATA GAS 3/8		NR		€ 0,00
12	<b>F0824110000</b>	RONDELLA RAME 3/8 GAS		NR		€ 0,00
13	<b>59072787</b>	TUBO SCARICO		NR		€ 0,00
14	<b>31211100</b>	DADO M10 UNI 5588 6S		NR		€ 0,00
15	<b>56175566</b>	LEVA COMANDO		NR		€ 0,00
16	<b>56175567</b>	LEVA COMANDO		NR		€ 0,00

Rif.	Codice	Descrizione	Q.tà	Unità	Validità	Prezzo
17	<b>F0837534010</b>	IMPUGNATURA		NR		€ 0,00
18	<b>F0842505010</b>	OCCHIELLO		NR		€ 0,00
19	<b>F0835023000</b>	NIPPLO		NR		€ 0,00
20	<b>58072138</b>	TUBO FLESSIBILE		NR		€ 0,00
21	<b>58075373</b>	TUBO FLESSIBILE		NR		€ 0,00
22	<b>58072796</b>	TUBO FLESSIBILE		NR		€ 0,00
23	<b>58072795</b>	TUBO FLESSIBILE		NR		€ 0,00
24	<b>F0150028193</b>	TUBO FLESSIBILE		NR		€ 0,00
25	<b>F0843107000</b>	VITE FORATA GAS 1/4		NR		€ 0,00
26	<b>F0843907000</b>	RONDELLA RAME 13,66x19/1,5		NR		€ 0,00
27	<b>F0835040020</b>	RIDUZIONE		NR		€ 0,00
28	<b>F0824141000</b>	RONDELLA RAME 21x27/1,5		NR		€ 0,00
29	<b>F0825980030</b>	INNESTO		NR		€ 0,00
30	<b>F0801297000</b>	ANELLO SEEGER E 40 UNI 7435		NR		€ 0,00
31	<b>F0852550010</b>	PROTEZIONE		NR		€ 0,00

## Catalogo Ricambi

<b>Prodotto:</b>	Trattori
<b>Tipologia:</b>	Trattori convenzionali
<b>Modello:</b>	RAPTOR 30 DT
<b>Tavola:</b>	M.01.01 SOLLEVATORE POSIZIONE-SFORZO CONTROLLATI Mod. 1 - 10/2005
<b>Validità:</b>	Ver. 30-40CV

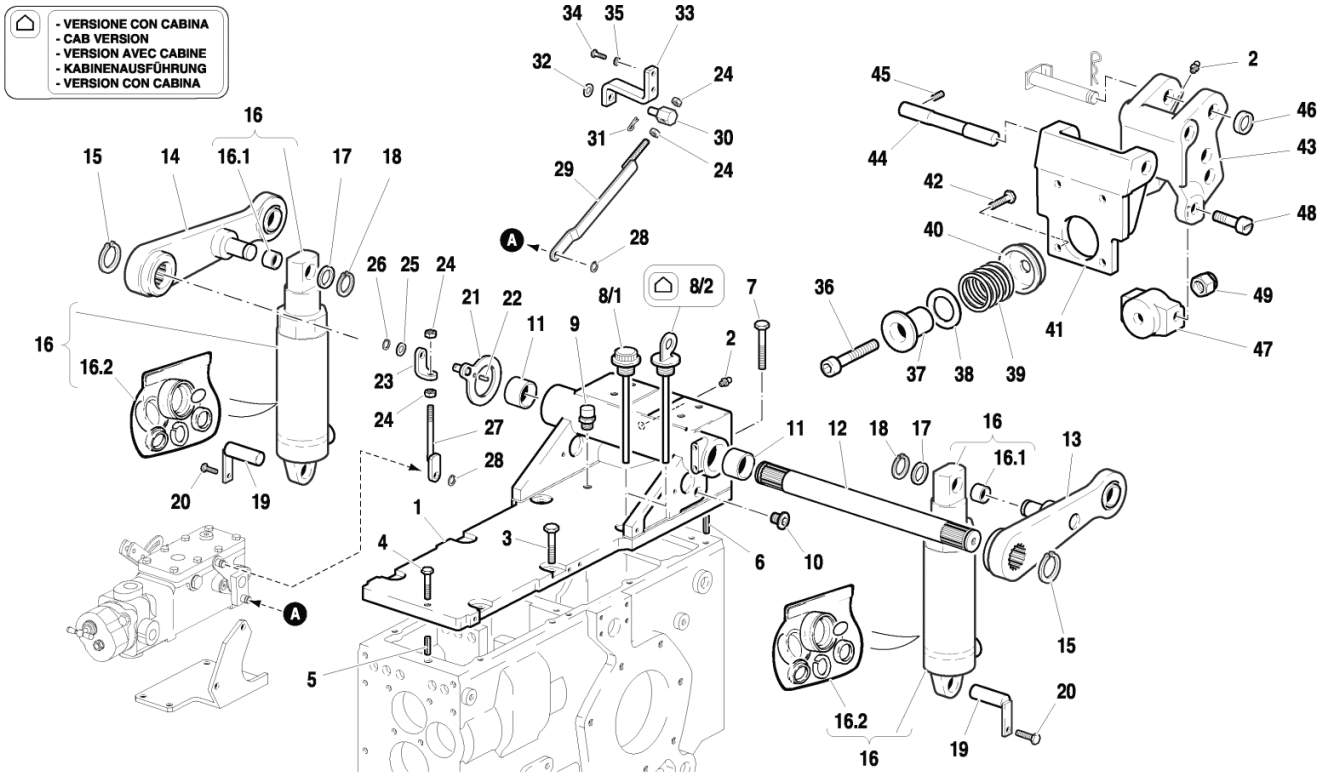

Rif.	Codice	Descrizione	Q.tà	Unità	Validità	Prezzo
1	<b>51172366</b>	SUPPORTO		NR		€ 0,00
2	<b>F0826056000</b>	INGRASSATORE M10 UNI 7663A		NR		€ 0,00
3	<b>31112219</b>	VITE TE M10X25 UNI 5739 8G		NR		€ 0,00
4	<b>31112154</b>	VITE TE M8X40 UNI 5739 8G		NR		€ 0,00
5	<b>56170017</b>	SPINA		NR		€ 0,00
6	<b>56370228</b>	SPINA CILINDRICA 10X20 UNI1707		NR		€ 0,00
7	<b>F0863358000</b>	VITE TE M10X40 UNI 5737 8.8ZNT		NR		€ 0,00
8/1	<b>58071805</b>	TAPPO		NR		€ 0,00
8/2	<b>58075547</b>	ASTA LIVELLO OLIO		NR	-- VERSIONE CON CABINA	€ 0,00
9	<b>30040005</b>	TAPPO SFIATO TS1 1/4 GAS C/VAL		NR		€ 0,00
10	<b>58072045</b>	TAPPO		NR		€ 0,00
11	<b>58171861</b>	BOCCOLA		NR		€ 0,00
12	<b>56571785</b>	ALBERO BRACCI SOLL.36-48CV		NR		€ 0,00
13	<b>59071783</b>	BRACCIO DI SOLLEVAMENTO		NR		€ 0,00
14	<b>59075512</b>	BRACCIO DESTRO		NR		€ 0,00
15	<b>F0801264050</b>	ANELLO SEEGER E 35X2,5 U/7436		NR		€ 0,00
16	<b>58071534</b>	CILINDRO SOLLEVAMENTO		NR		€ 0,00
17	<b>56172905</b>	RALLA		NR		€ 0,00
18	<b>F0801149010</b>	ANELLO SEEGER E 20 7436D/471-2		NR		€ 0,00
19	<b>59071786</b>	PERNO CERNIERA		NR		€ 0,00

Rif.	Codice	Descrizione	Q.tà	Unità	Validità	Prezzo
20	31111151	VITE TE M8X16 UNI 5739 8G		NR		€ 0,00
21	59075467	RONDELLA RASAMENTO		NR		€ 0,00
22	56570506	SPINA D.5h6X12 RM:100		NR		€ 0,00
23	56375471	STAFFA		NR		€ 0,00
24	F0814569000	DADO M8 UNI 5589 CL:8		NR		€ 0,00
25	31411104	ROSETTA 10,5x18 UNI 6592		NR		€ 0,00
26	F0801050000	ANELLO SEEGER E 10 UNI 7435		NR		€ 0,00
27	59076160	TIRANTE		NR		€ 0,00
28	35211070	ANELLO SEEGER E 7 UNI 7434		NR		€ 0,00
29	59075476	TIRANTE		NR		€ 0,00
30	56075265	PERNO CERNIERA		NR		€ 0,00
31	34110030	COPIGLIA		NR		€ 0,00
32	31411104	ROSETTA 10,5x18 UNI 6592		NR		€ 0,00
33	56075473	STAFFA		NR		€ 0,00
34	31112093	VITE TE M6X20 UNI 5739 8G		NR		€ 0,00
35	F0843570000	ROSETTA 6 DIN 128-B		NR		€ 0,00
36	F0864322100	VITE M14X1,5/70 UNI5932 8.8		NR		€ 0,00
37	56072960	BUSSOLA		NR		€ 0,00
38	56372955	SPESSORE R/MOLLA 1,0		NR		€ 0,00
38	56372954	SPESSORE R/MOLLA 0,8		NR		€ 0,00
38	56372953	SPESSORE R/MOLLA 0,6		NR		€ 0,00
38	56372952	SPESSORE R/MOLLA 0,5		NR		€ 0,00
39	58073192	MOLLA		NR		€ 0,00
40	56073148	BUSSOLA		NR		€ 0,00
41	51372479	STAFFA		NR		€ 0,00
42	31112211	VITE TE M10X30 UNI 5739 8G		NR		€ 0,00
43	51173115	ATTACCO A TRE PUNTI		NR		€ 0,00
44	56472318	PERNO CERNIERA		NR		€ 0,00
45	F0862443010	VITE M8X10 UNI 5927		NR		€ 0,00
46	58071757	RONDELLA D.33x19,5/8		NR		€ 0,00
47	51172962	MANICOTTO		NR		€ 0,00
48	56572959	PERNO		NR		€ 0,00
49	31241142	DADO AUTOBLOCC. M14x1,5 BASSO		NR		€ 0,00

## Catalogo Ricambi

<b>Prodotto:</b>	Trattori
<b>Tipologia:</b>	Trattori convenzionali
<b>Modello:</b>	RAPTOR 30 DT
<b>Tavola:</b>	M.02.02 IMPIANTO IDRAULICO (ASPIRAZIONE OLIO) CON CABINA Mod. 1 - 10/2005
<b>Validità:</b>	Ver. 30-40CV

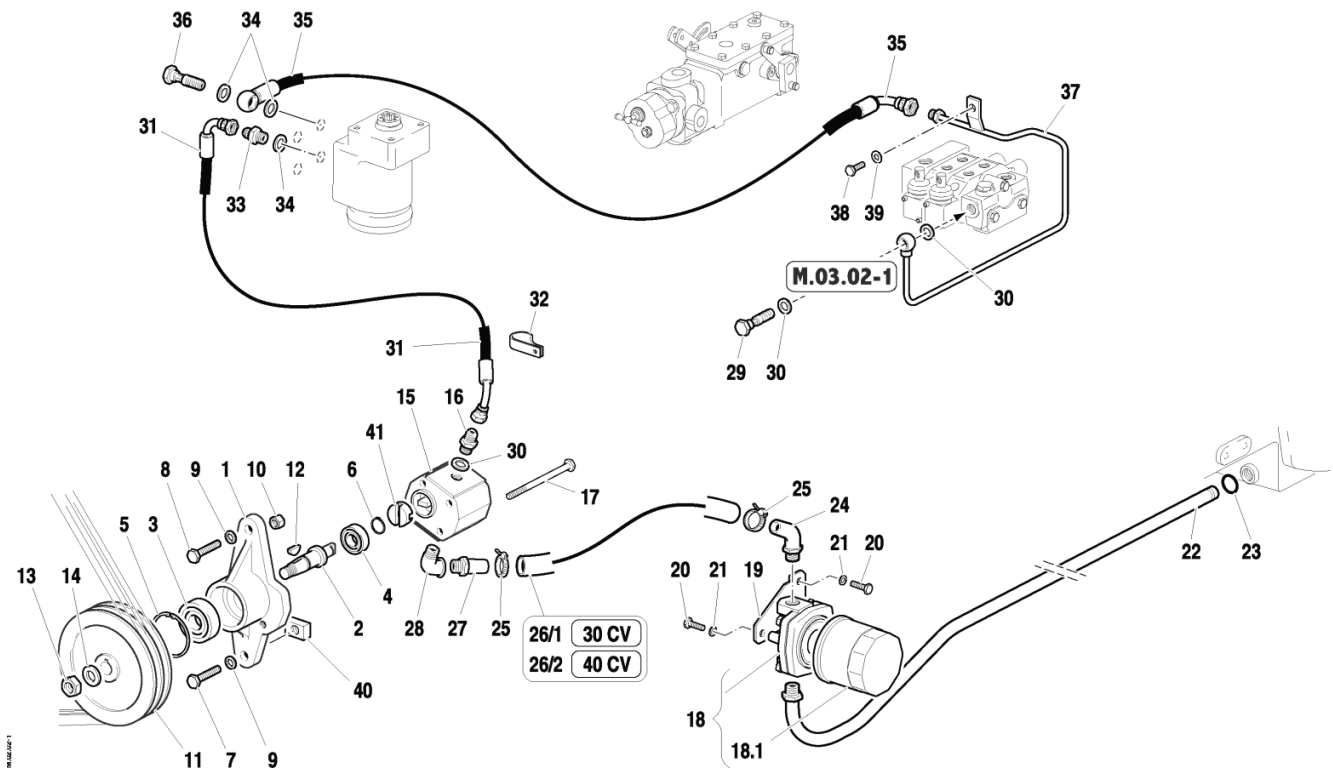

Rif.	Codice	Descrizione	Q.tà	Unità	Validità	Prezzo
1	51172830	SUPPORTO		NR		€ 0,00
2	56372831	ALBERINO COMANDO POMPA 26CV		NR		€ 0,00
3	37112172	CUSCINETTO		NR		€ 0,00
4	F0812523050	CUSCINETTO 6201-2RS		NR		€ 0,00
5	35111047	ANELLO SEEGER I 47 DIN 472		NR		€ 0,00
6	F0801127050	ANELLO SEEGER E 17X1,5 U/7436		NR		€ 0,00
7	F0863359000	VITE M10X40 UNI 5737 CL:8.8		NR		€ 0,00
8	F0863449000	VITE M10X50 UNI 5737 CL:8.8		NR		€ 0,00
9	F0843755000	ROSETTA 10 DIN 128-B		NR		€ 0,00
10	31211100	DADO M10 UNI 5588 6S		NR		€ 0,00
11	51172832	PULEGGIA		NR		€ 0,00
12	58172914	LINGUETTA		NR		€ 0,00
13	F0814688010	DADO M12X1,5 UNI 5589 CL.8		NR		€ 0,00
14	58172915	ROSETTA		NR		€ 0,00
15	58174697	POMPA		NR		€ 0,00
16	F0835024010	NIPPLO		NR		€ 0,00
17	31112174	VITE TE M8X110 UNI 5737 8.8		NR		€ 0,00
18	58173337	FILTRO		NR		€ 0,00
18.1	58173642	CARTUCCIA FILTRO		NR		€ 0,00
19	56173338	SUPPORTO FILTRO		NR		€ 0,00



Rif.	Codice	Descrizione	Q.tà	Unità	Validità	Prezzo
20	31111151	VITE TE M8X16 UNI 5739 8G		NR		€ 0,00
21	F0843643060	ROSETTA 8 DIN 128-B		NR		€ 0,00
22	59073339	TUBO ASPIRAZIONE		NR		€ 0,00
23	38112507	ANELLO OR 3100 (25,07X2,62)		NR		€ 0,00
24	59073340	TUBO ASPIRAZIONE		NR		€ 0,00
25	F0817523010	FASCETTA		NR		€ 0,00
26/ 1	58173543	TUBO FLESSIBILE		NR	Ver. 30CV	€ 0,00
26/ 2	58173053	TUBO FLESSIBILE		NR	Ver. 40CV	€ 0,00
27	56172917	RACCORDO		NR		€ 0,00
28	F0840544000	GOMITO		NR		€ 0,00
29	F0843109020	VITE FORATA GAS 3/8		NR		€ 0,00
30	F0824110000	RONDELLA RAME 3/8 GAS		NR		€ 0,00
31	58074161	TUBO FLESSIBILE		NR		€ 0,00
32	F0825416000	FASCETTA 14x10		NR		€ 0,00
33	F0835037000	NIPPLO		NR		€ 0,00
34	F0824141000	RONDELLA RAME 21x27/1,5		NR		€ 0,00
35	58075592	TUBO FLESSIBILE		NR		€ 0,00
36	F0843116000	VITE FORATA GAS 1/2		NR		€ 0,00
37	59075596	TUBO MANDATA		NR		€ 0,00
38	31111091	VITE TE M6X14 UNI 5739 8G		NR		€ 0,00
39	F0843570000	ROSETTA 6 DIN 128-B		NR		€ 0,00
40	56176373	BLOCCO FISS.SUPP.COM.POMPA		NR		€ 0,00
41	56477572	GIUNTO		NR		€ 0,00

## Catalogo Ricambi

<b>Prodotto:</b>	Trattori
<b>Tipologia:</b>	Trattori convenzionali
<b>Modello:</b>	RAPTOR 30 DT
<b>Tavola:</b>	M.03.01 SOLLEVATORE CON 2 DISTRIBUTORI DOPPIO EFFETTO Mod. 1 - 10/2005
<b>Validità:</b>	Ver. 30-40CV

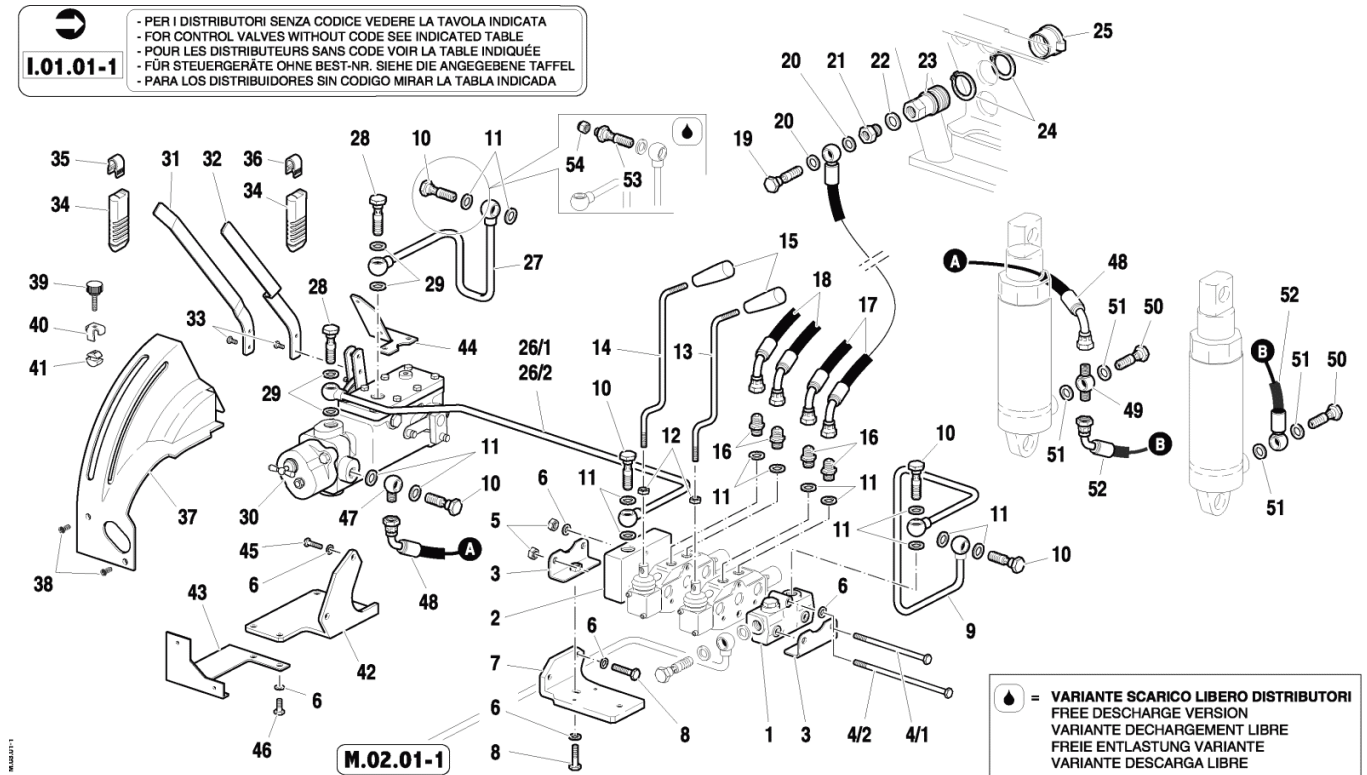

Rif.	Codice	Descrizione	Q.tà	Unità	Validità	Prezzo
1	58174700	TESTATA DI ENTRATA		NR		€ 0,00
2	58173361	COPERCHIO		NR		€ 0,00
3	59072057	STAFFA DI FISSAGGIO		NR		€ 0,00
4/1	58172490	TIRANTE		NR		€ 0,00
4/2	58172016	TIRANTE		NR		€ 0,00
5	31211080	DADO M8 UNI 5588 6S		NR		€ 0,00
6	F0843643060	ROSETTA 8 DIN 128-B		NR		€ 0,00
7	56172750	STAFFA DI SUPPORTO		NR		€ 0,00
8	31112146	VITE TE M8X22 UNI 5739 8G		NR		€ 0,00
9	59072787	TUBO SCARICO		NR		€ 0,00
10	F0843109020	VITE FORATA GAS 3/8		NR		€ 0,00
11	F0824110000	RONDELLA RAME 3/8 GAS		NR		€ 0,00
12	31211100	DADO M10 UNI 5588 6S		NR		€ 0,00
13	56175566	LEVA COMANDO		NR		€ 0,00
14	56175567	LEVA COMANDO		NR		€ 0,00
15	F0837534010	IMPUGNATURA		NR		€ 0,00
16	F0835023000	NIPPLO		NR		€ 0,00
17	58072795	TUBO FLESSIBILE		NR		€ 0,00
18	58075877	TUBO FLESSIBILE		NR		€ 0,00
19	F0843107000	VITE FORATA GAS 1/4		NR		€ 0,00

Rif.	Codice	Descrizione	Q.tà	Unità	Validità	Prezzo
20	<b>F0843907000</b>	RONDELLA RAME 13,66x19/1,5		NR		€ 0,00
21	<b>F0835040020</b>	RIDUZIONE		NR		€ 0,00
22	<b>F0824141000</b>	RONDELLA RAME 21x27/1,5		NR		€ 0,00
23	<b>F0825980030</b>	INNESTO		NR		€ 0,00
24	<b>F0801297000</b>	ANELLO SEEGER E 40 UNI 7435		NR		€ 0,00
25	<b>F0852550010</b>	PROTEZIONE		NR		€ 0,00
26/ 1	<b>59075475</b>	TUBO MANDATA		NR		€ 0,00
26/ 2	<b>59075474</b>	TUBO MANDATA		NR		€ 0,00
27	<b>59075530</b>	TUBO SCARICO		NR		€ 0,00
28	<b>F0843116000</b>	VITE FORATA GAS 1/2		NR		€ 0,00
29	<b>F0824141000</b>	RONDELLA RAME 21x27/1,5		NR		€ 0,00
30	<b>58175472</b>	DISTRIBUTORE		NR		€ 0,00
31	<b>56075483</b>	LEVA COMANDO		NR		€ 0,00
32	<b>59075482</b>	LEVA COMANDO		NR		€ 0,00
33	<b>31111090</b>	VITE TE M6X10 UNI 5739 8G		NR		€ 0,00
34	<b>58175187</b>	MANOPOLA		NR		€ 0,00
35	<b>58175211</b>	INSERTO		NR		€ 0,00
36	<b>58175188</b>	INSERTO		NR		€ 0,00
37	<b>57375465</b>	COPERCHIO		NR		€ 0,00
38	<b>F0861973000</b>	VITE M6X10 COMBI		NR		€ 0,00
39	<b>58175196</b>	MANOPOLA		NR		€ 0,00
40	<b>56075197</b>	FERMAGLIO		NR		€ 0,00
41	<b>56075198</b>	BLOCCHETTO FERMO LEVA		NR		€ 0,00
42	<b>56075481</b>	STAFFA		NR		€ 0,00
43	<b>56075479</b>	STAFFA DI SUPPORTO		NR		€ 0,00
44	<b>56075480</b>	STAFFA		NR		€ 0,00
45	<b>31112150</b>	VITE TE M8X20 UNI 5739 8G		NR		€ 0,00
46	<b>31112147</b>	VITE TE M8X18 UNI 5739 8G		NR		€ 0,00
47	<b>F0842505010</b>	OCCHIELLO		NR		€ 0,00
48	<b>58075531</b>	TUBO FLESSIBILE		NR		€ 0,00
49	<b>F0842519050</b>	RACCORDO		NR		€ 0,00
50	<b>F0843107000</b>	VITE FORATA GAS 1/4		NR		€ 0,00
51	<b>F0843907000</b>	RONDELLA RAME 13,66x19/1,5		NR		€ 0,00
52	<b>58072269</b>	TUBO FLESSIBILE		NR		€ 0,00
53	<b>56373163</b>	BOCCHETTONE		NR	-- VARIANTE SCARICO LIBERO DISTRIBUTORI	€ 0,00
54	<b>F0852589000</b>	TAPPO		NR		€ 0,00

**Catalogo Ricambi**

<b>Prodotto:</b>	Trattori
<b>Tipologia:</b>	Trattori convenzionali
<b>Modello:</b>	RAPTOR 30 DT
<b>Tavola:</b>	M.03.02 SOLLEVATORE CON 2 DISTRIBUTORI D.E. (VERSIONE CABINA) Mod. 1 - 10/2005
<b>Validità:</b>	Ver. 30-40CV

**I.01.01-1**

- PER I DISTRIBUTORI SENZA CODICE VEDERE LA TAVOLA INDICATA  
 - FOR CONTROL VALVES WITHOUT CODE SEE INDICATED TABLE  
 - POUR LES DISTRIBUTEURS SANS CODE VOIR LA TABLE INDIQUÉE  
 - FÜR STEUERGERÄTE OHNE BEST-NR. SIEHE DIE ANGEGEBENE TAFEL  
 - PARA LOS DISTRIBUIDORES SIN CODIGO MIRAR LA TABLA INDICADA

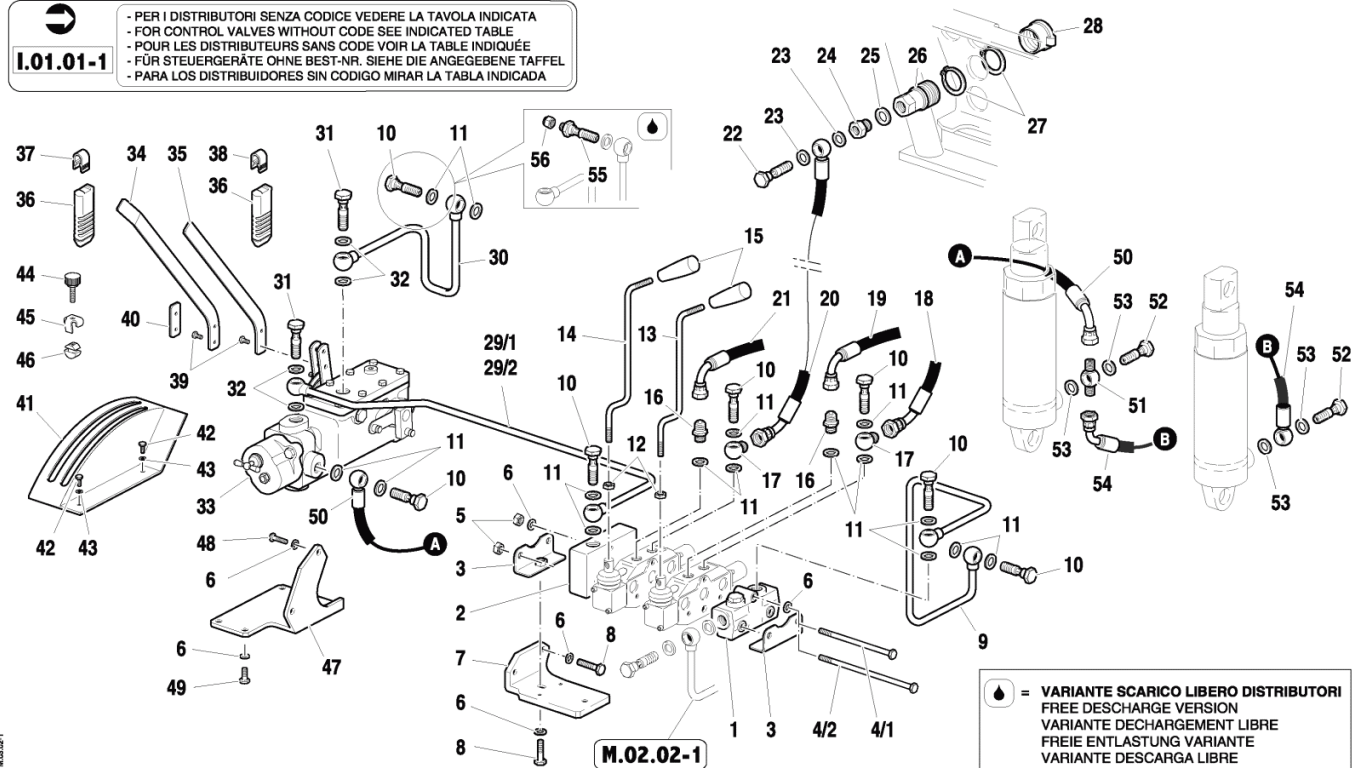

Rif.	Codice	Descrizione	Q.tà	Unità	Validità	Prezzo
1	58174700	TESTATA DI ENTRATA		NR		€ 0,00
2	58173361	COPERCHIO		NR		€ 0,00
3	59072057	STAFFA DI FISSAGGIO		NR		€ 0,00
4/1	58172490	TIRANTE		NR		€ 0,00
4/2	58172016	TIRANTE		NR		€ 0,00
5	31211080	DADO M8 UNI 5588 6S		NR		€ 0,00
6	F0843643060	ROSETTA 8 DIN 128-B		NR		€ 0,00
7	56172750	STAFFA DI SUPPORTO		NR		€ 0,00
8	31112146	VITE TE M8X22 UNI 5739 8G		NR		€ 0,00
9	59072787	TUBO SCARICO		NR		€ 0,00
10	F0843109020	VITE FORATA GAS 3/8		NR		€ 0,00
11	F0824110000	RONDELLA RAME 3/8 GAS		NR		€ 0,00
12	31211100	DADO M10 UNI 5588 6S		NR		€ 0,00
13	56175566	LEVA COMANDO		NR		€ 0,00
14	56175567	LEVA COMANDO		NR		€ 0,00
15	F0837534010	IMPUGNATURA		NR		€ 0,00
16	F0835023000	NIPPLO		NR		€ 0,00
17	F0842505010	OCCHIELLO		NR		€ 0,00
18	58075373	TUBO FLESSIBILE		NR		€ 0,00
19	58072796	TUBO FLESSIBILE		NR		€ 0,00

Rif.	Codice	Descrizione	Q.tà	Unità	Validità	Prezzo
20	58072795	TUBO FLESSIBILE		NR		€ 0,00
21	F0150028193	TUBO FLESSIBILE		NR		€ 0,00
22	F0843107000	VITE FORATA GAS 1/4		NR		€ 0,00
23	F0843907000	RONDELLA RAME 13,66x19/1,5		NR		€ 0,00
24	F0835040020	RIDUZIONE		NR		€ 0,00
25	F0824141000	RONDELLA RAME 21x27/1,5		NR		€ 0,00
26	F0825980030	INNESTO		NR		€ 0,00
27	F0801297000	ANELLO SEEGER E 40 UNI 7435		NR		€ 0,00
28	F0852550010	PROTEZIONE		NR		€ 0,00
29/ 1	59075595	TUBO MANDATA		NR		€ 0,00
29/ 2	59075594	TUBO MANDATA		NR		€ 0,00
30	59075530	TUBO SCARICO		NR		€ 0,00
31	F0843116000	VITE FORATA GAS 1/2		NR		€ 0,00
32	F0824141000	RONDELLA RAME 21x27/1,5		NR		€ 0,00
33	58175472	DISTRIBUTORE		NR		€ 0,00
34	56075582	LEVA COMANDO		NR		€ 0,00
36	58175187	MANOPOLA		NR		€ 0,00
37	58175211	INSERTO		NR		€ 0,00
38	58175188	INSERTO		NR		€ 0,00
39	31111090	VITE TE M6X10 UNI 5739 8G		NR		€ 0,00
40	56075578	LAMIERA		NR		€ 0,00
41	57375605	COPERCHIO		NR		€ 0,00
42	31112090	VITE TE M6X16 UNI 5739 8G		NR		€ 0,00
43	F0843570000	ROSETTA 6 DIN 128-B		NR		€ 0,00
44	58175196	MANOPOLA		NR		€ 0,00
45	56075197	FERMAGLIO		NR		€ 0,00
46	56075198	BLOCCHETTO FERMO LEVA		NR		€ 0,00
47	56075481	STAFFA		NR		€ 0,00
48	31112150	VITE TE M8X20 UNI 5739 8G		NR		€ 0,00
49	31112147	VITE TE M8X18 UNI 5739 8G		NR		€ 0,00
50	58075591	TUBO FLESSIBILE		NR		€ 0,00
51	F0842519050	RACCORDO		NR		€ 0,00
52	F0843107000	VITE FORATA GAS 1/4		NR		€ 0,00
53	F0843907000	RONDELLA RAME 13,66x19/1,5		NR		€ 0,00
54	58072269	TUBO FLESSIBILE		NR		€ 0,00
55	56373163	BOCCHETTONE		NR	-- VARIANTE SCARICO LIBERO DISTRIBUTORI	€ 0,00
56	F0852589000	TAPPO		NR		€ 0,00

**Catalogo Ricambi**

<b>Prodotto:</b>	Trattori
<b>Tipologia:</b>	Trattori convenzionali
<b>Modello:</b>	RAPTOR 30 DT
<b>Tavola:</b>	N.01.01 SOLLEVATORE ELETTRONICO (VERSIONE CON 1 MARTINETTO DI SOLLEVAMENTO) Mod. 0 - 10/2005
<b>Validità:</b>	Ver. 30-40CV

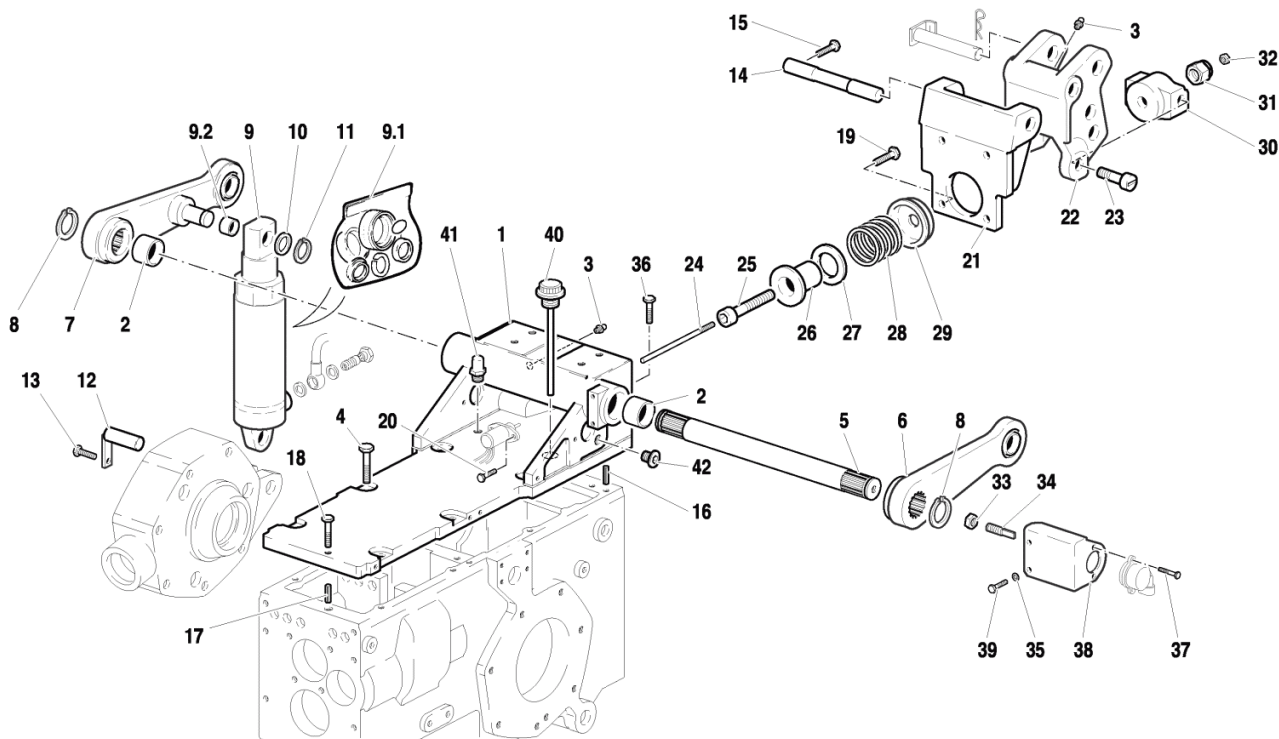

Rif.	Codice	Descrizione	Q.tà	Unità	Validità	Prezzo
1	51172366	SUPPORTO		NR		€ 0,00
2	58171861	BOCCOLA		NR		€ 0,00
3	F0826056000	INGRASSATORE M10 UNI 7663A		NR		€ 0,00
4	31112219	VITE TE M10X25 UNI 5739 8G		NR		€ 0,00
5	56571785	ALBERO BRACCI SOLL.36-48CV		NR		€ 0,00
6	59072829	BRACCIO DI SOLLEVAMENTO		NR		€ 0,00
7	59071771	BRACCIO DESTRO		NR		€ 0,00
8	F0801264050	ANELLO SEEGER E 35X2,5 U/7436		NR		€ 0,00
9	58071534	CILINDRO SOLLEVAMENTO		NR		€ 0,00
9.1	59900181	SERIE GUARNIZIONI		NR		€ 0,00
9.2	59900180	BOCCOLA		NR		€ 0,00
10	56172905	RALLA		NR		€ 0,00
11	F0801149010	ANELLO SEEGER E 20 7436D/471-2		NR		€ 0,00
12	59071786	PERNO CERNIERA		NR		€ 0,00
13	31111151	VITE TE M8X16 UNI 5739 8G		NR		€ 0,00
14	56472318	PERNO CERNIERA		NR		€ 0,00
15	F0862443010	VITE M8X10 UNI 5927		NR		€ 0,00
16	56370228	SPINA CILINDRICA 10X20 UNI1707		NR		€ 0,00
17	56170017	SPINA		NR		€ 0,00
18	31112154	VITE TE M8X40 UNI 5739 8G		NR		€ 0,00

Rif.	Codice	Descrizione	Q.tà	Unità	Validità	Prezzo
19	31112211	VITE TE M10X30 UNI 5739 8G		NR		€ 0,00
20	F0861929060	VITE M5X12 UNI 5739		NR		€ 0,00
21	51372479	STAFFA		NR		€ 0,00
22	51173115	ATTACCO A TRE PUNTI		NR		€ 0,00
23	56572959	PERNO		NR		€ 0,00
24	56172483	SPILLO		NR		€ 0,00
25	58072484	VITE FERMO MANICOTTO-SPILLO		NR		€ 0,00
26	56072960	BUSSOLA		NR		€ 0,00
27	56372955	SPESSORE R/MOLLA 1,0		NR		€ 0,00
27	56372954	SPESSORE R/MOLLA 0,8		NR		€ 0,00
27	56372953	SPESSORE R/MOLLA 0,6		NR		€ 0,00
27	56372952	SPESSORE R/MOLLA 0,5		NR		€ 0,00
28	58073192	MOLLA		NR		€ 0,00
29	56073148	BUSSOLA		NR		€ 0,00
30	51172962	MANICOTTO		NR		€ 0,00
31	31241142	DADO AUTOBLOCC. M14x1,5 BASSO		NR		€ 0,00
32	F0814535050	DADO M6 UNI 5589 CL:8		NR		€ 0,00
33	F0814627000	DADO M10 UNI 5589 CL:8		NR		€ 0,00
34	56172926	PERNO		NR		€ 0,00
35	F0843570000	ROSETTA 6 DIN 128-B		NR		€ 0,00
36	F0863358000	VITE TE M10X40 UNI 5737 8.8ZNT		NR		€ 0,00
37	31112049	VITE TE M4X10 UNI 5739 8G		NR		€ 0,00

## Catalogo Ricambi

<b>Prodotto:</b>	Trattori
<b>Tipologia:</b>	Trattori convenzionali
<b>Modello:</b>	RAPTOR 30 DT
<b>Tavola:</b>	N.01.02 SOLLEVATORE ELETTRONICO (VERSIONE CON 2 MARTINETTI DI SOLLEVAMENTO) Mod. 0 - 10/2005
<b>Validità:</b>	Ver. 30-40CV

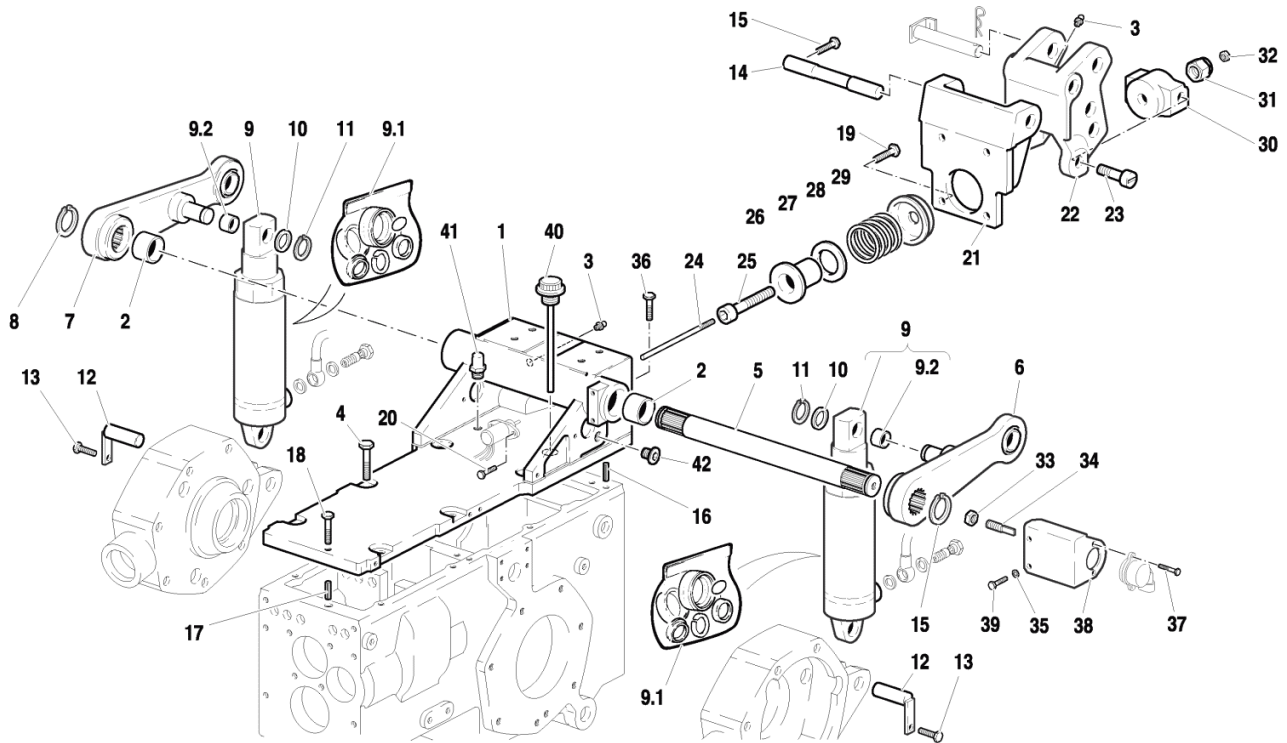

Rif.	Codice	Descrizione	Q.tà	Unità	Validità	Prezzo
1	<b>51172366</b>	SUPPORTO		NR		€ 0,00
2	<b>58171861</b>	BOCCOLA		NR		€ 0,00
3	<b>F0826056000</b>	INGRASSATORE M10 UNI 7663A		NR		€ 0,00
4	<b>31112219</b>	VITE TE M10X25 UNI 5739 8G		NR		€ 0,00
5	<b>59071783</b>	BRACCIO DI SOLLEVAMENTO		NR		€ 0,00
6	<b>59072829</b>	BRACCIO DI SOLLEVAMENTO		NR		€ 0,00
7	<b>59071771</b>	BRACCIO DESTRO		NR		€ 0,00
8	<b>F0801264050</b>	ANELLO SEEGER E 35X2,5 U/7436		NR		€ 0,00
9	<b>58071534</b>	CILINDRO SOLLEVAMENTO		NR		€ 0,00
9.1	<b>59900181</b>	SERIE GUARNIZIONI		NR		€ 0,00
9.2	<b>59900180</b>	BOCCOLA		NR		€ 0,00
10	<b>56172905</b>	RALLA		NR		€ 0,00
11	<b>F0801149010</b>	ANELLO SEEGER E 20 7436D/471-2		NR		€ 0,00
12	<b>59071786</b>	PERNO CERNIERA		NR		€ 0,00
13	<b>31111151</b>	VITE TE M8X16 UNI 5739 8G		NR		€ 0,00
14	<b>56472318</b>	PERNO CERNIERA		NR		€ 0,00
15	<b>F0862443010</b>	VITE M8X10 UNI 5927		NR		€ 0,00
16	<b>56370228</b>	SPINA CILINDRICA 10X20 UNI1707		NR		€ 0,00
17	<b>56170017</b>	SPINA		NR		€ 0,00



Rif.	Codice	Descrizione	Q.tà	Unità	Validità	Prezzo
18	31112154	VITE TE M8X40 UNI 5739 8G		NR		€ 0,00
19	31112211	VITE TE M10X30 UNI 5739 8G		NR		€ 0,00
20	F0861929060	VITE M5X12 UNI 5739		NR		€ 0,00
21	51372479	STAFFA		NR		€ 0,00
22	51173115	ATTACCO A TRE PUNTI		NR		€ 0,00
23	56572959	PERNO		NR		€ 0,00
24	56172483	SPILLO		NR		€ 0,00
25	58072484	VITE FERMO MANICOTTO-SPILLO		NR		€ 0,00
26	56072960	BUSSOLA		NR		€ 0,00
27	56372955	SPESSORE R/MOLLA 1,0		NR		€ 0,00
27	56372954	SPESSORE R/MOLLA 0,8		NR		€ 0,00
27	56372953	SPESSORE R/MOLLA 0,6		NR		€ 0,00
27	56372952	SPESSORE R/MOLLA 0,5		NR		€ 0,00
28	58073192	MOLLA		NR		€ 0,00
29	56073148	BUSSOLA		NR		€ 0,00
30	51172962	MANICOTTO		NR		€ 0,00
31	31241142	DADO AUTOBLOCC. M14x1,5 BASSO		NR		€ 0,00
32	F0814535050	DADO M6 UNI 5589 CL:8		NR		€ 0,00
33	F0814627000	DADO M10 UNI 5589 CL:8		NR		€ 0,00
34	56172926	PERNO		NR		€ 0,00
35	F0843570000	ROSETTA 6 DIN 128-B		NR		€ 0,00
36	F0863358000	VITE TE M10X40 UNI 5737 8.8ZNT		NR		€ 0,00
37	31112049	VITE TE M4X10 UNI 5739 8G		NR		€ 0,00

## Catalogo Ricambi

<b>Prodotto:</b>	Trattori
<b>Tipologia:</b>	Trattori convenzionali
<b>Modello:</b>	RAPTOR 30 DT
<b>Tavola:</b>	N.02.01 IMPIANTO IDRAULICO (VERSIONE CON 1 MARTINETTO DI SOLLEVAMENTO) Mod. 0 - 10/2005
<b>Validità:</b>	Ver. 30-40CV

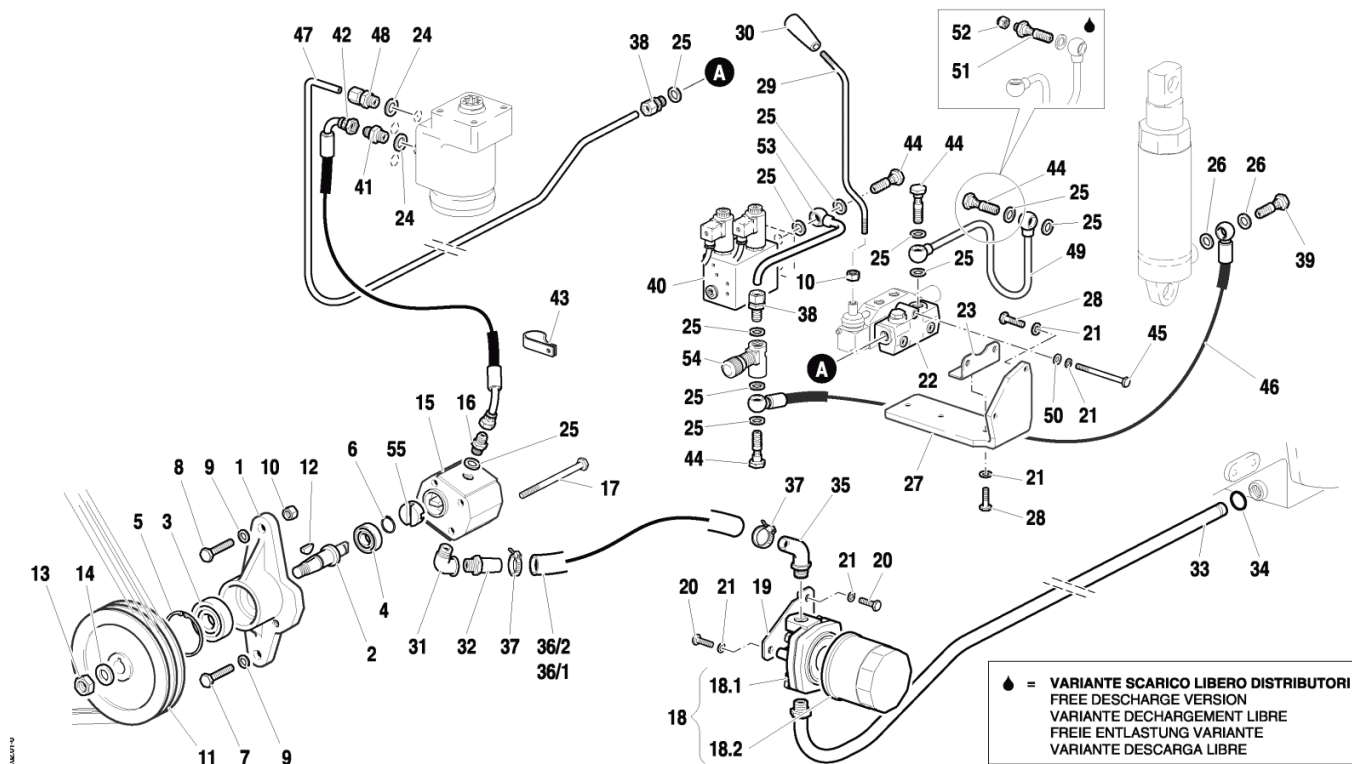

Rif.	Codice	Descrizione	Q.tà	Unità	Validità	Prezzo
1	51172830	SUPPORTO		NR		€ 0,00
2	56372831	ALBERINO COMANDO POMPA 26CV		NR		€ 0,00
3	37112172	CUSCINETTO		NR		€ 0,00
4	F0812523050	CUSCINETTO 6201-2RS		NR		€ 0,00
5	35111047	ANELLO SEEGER I 47 DIN 472		NR		€ 0,00
6	F0801127050	ANELLO SEEGER E 17X1,5 U/7436		NR		€ 0,00
7	F0863359000	VITE M10X40 UNI 5737 CL:8.8		NR		€ 0,00
8	F0863449000	VITE M10X50 UNI 5737 CL:8.8		NR		€ 0,00
9	F0843755000	ROSETTA 10 DIN 128-B		NR		€ 0,00
10	31211100	DADO M10 UNI 5588 6S		NR		€ 0,00
11	51172832	PULEGGIA		NR		€ 0,00
12	58172914	LINGUETTA		NR		€ 0,00
13	F0814688010	DADO M12X1,5 UNI 5589 CL.8		NR		€ 0,00
14	58172915	ROSETTA		NR		€ 0,00
15	58174697	POMPA		NR		€ 0,00
15.	58172916	GIUNTO		NR		€ 0,00
1						
16	F0835024010	NIPPLO		NR		€ 0,00
17	31112174	VITE TE M8X110 UNI 5737 8.8		NR		€ 0,00
18	58173337	FILTRO		NR		€ 0,00

Rif.	Codice	Descrizione	Q.tà	Unità	Validità	Prezzo
18. 1	<b>F0825718010</b>	TESTATA FILTRO		NR		€ 0,00
18. 2	<b>58173642</b>	CARTUCCIA FILTRO		NR		€ 0,00
19	<b>56173338</b>	SUPPORTO FILTRO		NR		€ 0,00
20	<b>31111151</b>	VITE TE M8X16 UNI 5739 8G		NR		€ 0,00
21	<b>F0843643060</b>	ROSETTA 8 DIN 128-B		NR		€ 0,00
22	<b>58174700</b>	TESTATA DI ENTRATA		NR		€ 0,00
23	<b>59072057</b>	STAFFA DI FISSAGGIO		NR		€ 0,00
24	<b>F0824141000</b>	RONDELLA RAME 21x27/1,5		NR		€ 0,00
25	<b>F0824110000</b>	RONDELLA RAME 3/8 GAS		NR		€ 0,00
26	<b>F0843907000</b>	RONDELLA RAME 13,66x19/1,5		NR		€ 0,00
27	<b>56172561</b>	STAFFA DI SUPPORTO		NR		€ 0,00
28	<b>31112146</b>	VITE TE M8X22 UNI 5739 8G		NR		€ 0,00
29	<b>56172769</b>	LEVA COMANDO		NR		€ 0,00
30	<b>F0837534010</b>	IMPUGNATURA		NR		€ 0,00
31	<b>F0840544000</b>	GOMITO		NR		€ 0,00
32	<b>56172917</b>	RACCORDO		NR		€ 0,00
33	<b>59073339</b>	TUBO ASPIRAZIONE		NR		€ 0,00
34	<b>38112507</b>	ANELLO OR 3100 (25,07X2,62)		NR		€ 0,00
35	<b>59073340</b>	TUBO ASPIRAZIONE		NR		€ 0,00
36/ 1	<b>58173543</b>	TUBO FLESSIBILE		NR	Ver. 30CV	€ 0,00
36/ 2	<b>58173053</b>	TUBO FLESSIBILE		NR	Ver. 40CV	€ 0,00
37	<b>F0817523010</b>	FASCETTA		NR		€ 0,00
38	<b>58172015</b>	RACCORDO		NR		€ 0,00
39	<b>F0843107000</b>	VITE FORATA GAS 1/4		NR		€ 0,00
40	<b>58173143</b>	GRUPPO		NR		€ 0,00
41	<b>F0835037000</b>	NIPPLO		NR		€ 0,00
42	<b>58074161</b>	TUBO FLESSIBILE		NR		€ 0,00
43	<b>F0825416000</b>	FASCETTA 14x10		NR		€ 0,00
44	<b>F0843109020</b>	VITE FORATA GAS 3/8		NR		€ 0,00
45	<b>31112158</b>	VITE TE M8X70 UNI 5737 8G		NR		€ 0,00
46	<b>58073544</b>	TUBO FLESSIBILE		NR		€ 0,00
47	<b>59075453</b>	TUBO DISTRIBUTORE		NR		€ 0,00
48	<b>58173539</b>	RACCORDO		NR		€ 0,00
49	<b>59073160</b>	TUBO SCARICO		NR		€ 0,00
50	<b>31411084</b>	ROSETTA 8,4x17 UNI 6592		NR		€ 0,00
51	<b>56373163</b>	BOCCHETTONE		NR	-- VARIANTE SCARICO LIBERO DISTRIBUTORI	€ 0,00
52	<b>F0852589000</b>	TAPPO		NR		€ 0,00
53	<b>59074664</b>	TUBO MANDATA		NR		€ 0,00
54	<b>P2411710000 00</b>	VALVOLA		NR		€ 0,00

**Catalogo Ricambi**

<b>Prodotto:</b>	Trattori
<b>Tipologia:</b>	Trattori convenzionali
<b>Modello:</b>	RAPTOR 30 DT
<b>Tavola:</b>	N.02.02 VARIANTE 2° MARTINETTO DI SOLLEVAMENTO (SOLLEVATORE ELETTRONICO) Mod. 0 - 10/2005
<b>Validità:</b>	Ver. 30-40CV

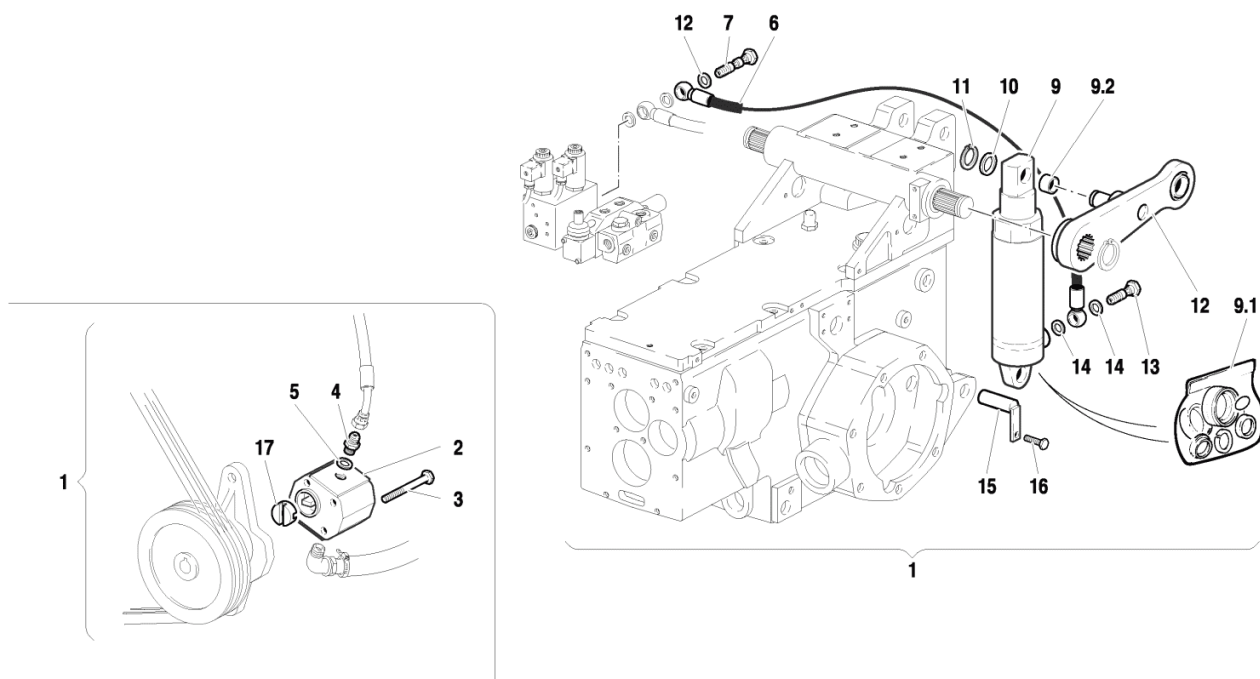

Rif.	Codice	Descrizione	Q.tà	Unità	Validità	Prezzo
1	<b>59978034</b>	KIT		NR		€ 0,00
2	<b>58174697</b>	POMPA		NR		€ 0,00
2.1	<b>58172916</b>	GIUNTO		NR		€ 0,00
3	<b>31112174</b>	VITE TE M8X110 UNI 5737 8.8		NR		€ 0,00
4	<b>F0835037000</b>	NIPPLO		NR		€ 0,00
5	<b>F0824141000</b>	RONDELLA RAME 21x27/1,5		NR		€ 0,00
6	<b>58073020</b>	TUBO FLESSIBILE		NR		€ 0,00
7	<b>58172589</b>	RACCORDO A VITE		NR		€ 0,00
8	<b>F0824110000</b>	RONDELLA RAME 3/8 GAS		NR		€ 0,00
9	<b>58071534</b>	CILINDRO SOLLEVAMENTO		NR		€ 0,00
9.1	<b>59900181</b>	SERIE GUARNIZIONI		NR		€ 0,00
9.2	<b>59900180</b>	BOCCOLA		NR		€ 0,00
10	<b>56172905</b>	RALLA		NR		€ 0,00
11	<b>F0801149010</b>	ANELLO SEEGER E 20 7436D/471-2		NR		€ 0,00
12	<b>59071783</b>	BRACCIO DI SOLLEVAMENTO		NR		€ 0,00
13	<b>F0843107000</b>	VITE FORATA GAS 1/4		NR		€ 0,00
14	<b>F0843907000</b>	RONDELLA RAME 13,66x19/1,5		NR		€ 0,00
15	<b>59071786</b>	PERNO CERNIERA		NR		€ 0,00
16	<b>31111151</b>	VITE TE M8X16 UNI 5739 8G		NR		€ 0,00

**Catalogo Ricambi**

<b>Prodotto:</b>	Trattori
<b>Tipologia:</b>	Trattori convenzionali
<b>Modello:</b>	RAPTOR 30 DT
<b>Tavola:</b>	N.03.01 IMPIANTO IDRAULICO (VERSIONE CON 2 MARTINETTI DI SOLLEVAMENTO) Mod. 0 - 10/2005
<b>Validità:</b>	Ver. 30-40CV

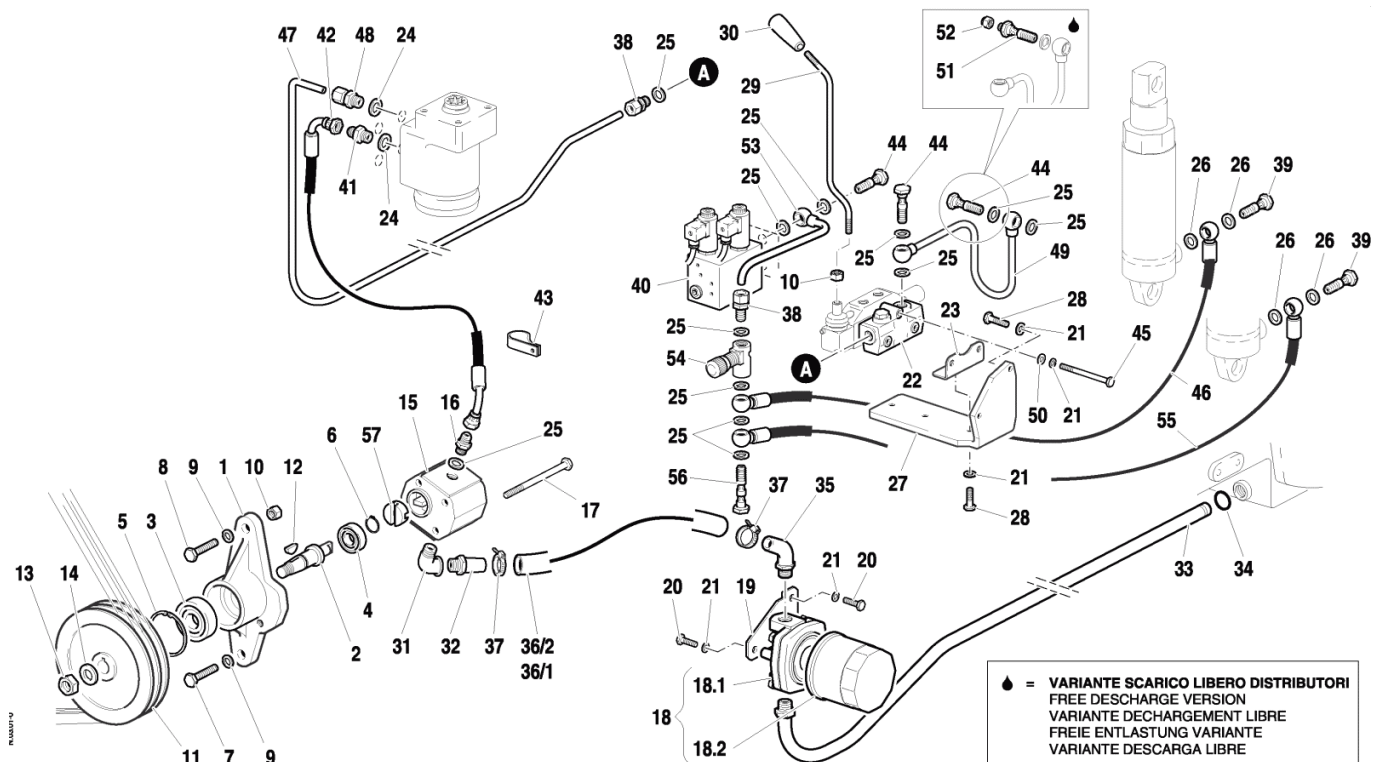

Rif.	Codice	Descrizione	Q.tà	Unità	Validità	Prezzo
1	51172830	SUPPORTO		NR		€ 0,00
2	56372831	ALBERINO COMANDO POMPA 26CV		NR		€ 0,00
3	37112172	CUSCINETTO		NR		€ 0,00
4	F0812523050	CUSCINETTO 6201-2RS		NR		€ 0,00
5	35111047	ANELLO SEEGER I 47 DIN 472		NR		€ 0,00
6	F0801127050	ANELLO SEEGER E 17X1,5 U/7436		NR		€ 0,00
7	F0863359000	VITE M10X40 UNI 5737 CL:8.8		NR		€ 0,00
8	F0863449000	VITE M10X50 UNI 5737 CL:8.8		NR		€ 0,00
9	F0843755000	ROSETTA 10 DIN 128-B		NR		€ 0,00
10	31211100	DADO M10 UNI 5588 6S		NR		€ 0,00
11	51172832	PULEGGIA		NR		€ 0,00
12	58172914	LINGUETTA		NR		€ 0,00
13	F0814688010	DADO M12X1,5 UNI 5589 CL.8		NR		€ 0,00
14	58172915	ROSETTA		NR		€ 0,00
15	58174697	POMPA		NR		€ 0,00
15.	58172916	GIUNTO		NR		€ 0,00
1						
16	F0835024010	NIPPLO		NR		€ 0,00
17	31112174	VITE TE M8X110 UNI 5737 8.8		NR		€ 0,00
18	58173337	FILTRO		NR		€ 0,00

Rif.	Codice	Descrizione	Q.tà	Unità	Validità	Prezzo
18. 1	<b>F0825718010</b>	TESTATA FILTRO		NR		€ 0,00
18. 2	<b>58173642</b>	CARTUCCIA FILTRO		NR		€ 0,00
19	<b>56173338</b>	SUPPORTO FILTRO		NR		€ 0,00
20	<b>31111151</b>	VITE TE M8X16 UNI 5739 8G		NR		€ 0,00
21	<b>F0843643060</b>	ROSETTA 8 DIN 128-B		NR		€ 0,00
22	<b>58174700</b>	TESTATA DI ENTRATA		NR		€ 0,00
23	<b>59072057</b>	STAFFA DI FISSAGGIO		NR		€ 0,00
24	<b>F0824141000</b>	RONDELLA RAME 21x27/1,5		NR		€ 0,00
25	<b>F0824110000</b>	RONDELLA RAME 3/8 GAS		NR		€ 0,00
26	<b>F0843907000</b>	RONDELLA RAME 13,66x19/1,5		NR		€ 0,00
27	<b>56172561</b>	STAFFA DI SUPPORTO		NR		€ 0,00
28	<b>31112146</b>	VITE TE M8X22 UNI 5739 8G		NR		€ 0,00
29	<b>56172769</b>	LEVA COMANDO		NR		€ 0,00
30	<b>F0837534010</b>	IMPUGNATURA		NR		€ 0,00
31	<b>F0840544000</b>	GOMITO		NR		€ 0,00
32	<b>56172917</b>	RACCORDO		NR		€ 0,00
33	<b>59073339</b>	TUBO ASPIRAZIONE		NR		€ 0,00
34	<b>38112507</b>	ANELLO OR 3100 (25,07X2,62)		NR		€ 0,00
35	<b>59073340</b>	TUBO ASPIRAZIONE		NR		€ 0,00
36/ 1	<b>58173543</b>	TUBO FLESSIBILE		NR	Ver. 30CV	€ 0,00
36/ 2	<b>58173053</b>	TUBO FLESSIBILE		NR	Ver. 40CV	€ 0,00
37	<b>F0817523010</b>	FASCETTA		NR		€ 0,00
38	<b>58172015</b>	RACCORDO		NR		€ 0,00
39	<b>F0843107000</b>	VITE FORATA GAS 1/4		NR		€ 0,00
40	<b>58173143</b>	GRUPPO		NR		€ 0,00
41	<b>F0835037000</b>	NIPPLO		NR		€ 0,00
42	<b>58074161</b>	TUBO FLESSIBILE		NR		€ 0,00
43	<b>F0825416000</b>	FASCETTA 14x10		NR		€ 0,00
44	<b>F0843109020</b>	VITE FORATA GAS 3/8		NR		€ 0,00
45	<b>31112158</b>	VITE TE M8X70 UNI 5737 8G		NR		€ 0,00
46	<b>58073544</b>	TUBO FLESSIBILE		NR		€ 0,00
47	<b>59075453</b>	TUBO DISTRIBUTORE		NR		€ 0,00
48	<b>58173539</b>	RACCORDO		NR		€ 0,00
49	<b>59073160</b>	TUBO SCARICO		NR		€ 0,00
50	<b>31411084</b>	ROSETTA 8,4x17 UNI 6592		NR		€ 0,00
51	<b>56373163</b>	BOCCHETTONE		NR	-- VARIANTE SCARICO LIBERO DISTRIBUTORI	€ 0,00
52	<b>F0852589000</b>	TAPPO		NR		€ 0,00
53	<b>59074664</b>	TUBO MANDATA		NR		€ 0,00
54	<b>P2411710000 00</b>	VALVOLA		NR		€ 0,00
55	<b>58072136</b>	TUBO FLESSIBILE		NR		€ 0,00
56	<b>58172589</b>	RACCORDO A VITE		NR		€ 0,00

## Catalogo Ricambi

<b>Prodotto:</b>	Trattori
<b>Tipologia:</b>	Trattori convenzionali
<b>Modello:</b>	RAPTOR 30 DT
<b>Tavola:</b>	N.04.01 DISTRIBUTORI SUPPLEMENTARI Mod. 0 - 10/2005
<b>Validità:</b>	Ver. 30-40CV

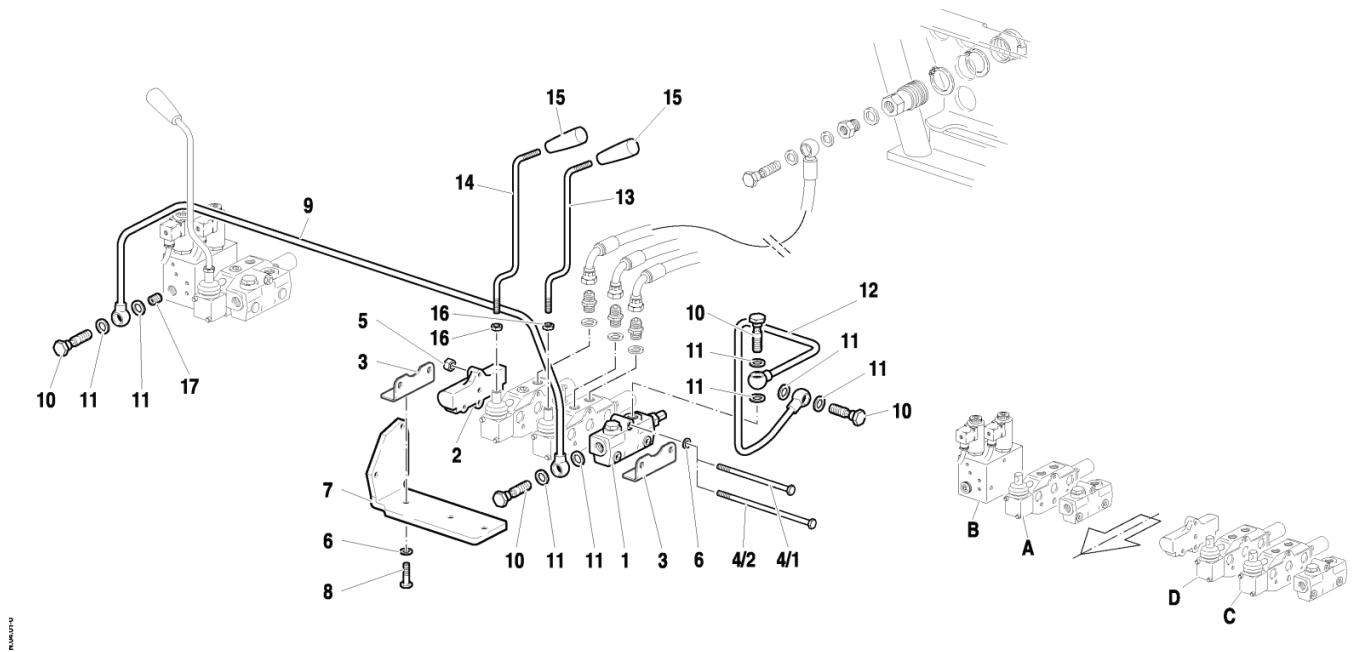

Rif.	Codice	Descrizione	Q.tà	Unità	Validità	Prezzo
1	<b>58174700</b>	TESTATA DI ENTRATA		NR		€ 0,00
2	<b>58172489</b>	COPERCHIO		NR		€ 0,00
3	<b>59072057</b>	STAFFA DI FISSAGGIO		NR		€ 0,00
4/1	<b>58172490</b>	TIRANTE		NR		€ 0,00
4/2	<b>58172016</b>	TIRANTE		NR		€ 0,00
5	<b>31211080</b>	DADO M8 UNI 5588 6S		NR		€ 0,00
6	<b>F0843643060</b>	ROSETTA 8 DIN 128-B		NR		€ 0,00
7	<b>56172750</b>	STAFFA DI SUPPORTO		NR		€ 0,00
8	<b>31112146</b>	VITE TE M8X22 UNI 5739 8G		NR		€ 0,00
9	<b>59073021</b>	TUBO		NR		€ 0,00
10	<b>F0843109020</b>	VITE FORATA GAS 3/8		NR		€ 0,00
11	<b>F0824110000</b>	RONDELLA RAME 3/8 GAS		NR		€ 0,00
12	<b>59072787</b>	TUBO SCARICO		NR		€ 0,00
13	<b>56172770</b>	LEVA COMANDO		NR		€ 0,00
14	<b>56172769</b>	LEVA COMANDO		NR		€ 0,00
15	<b>F0837534010</b>	IMPUGNATURA		NR		€ 0,00
16	<b>31211100</b>	DADO M10 UNI 5588 6S		NR		€ 0,00
17	<b>F0852578060</b>	TAPPO CONICO		NR		€ 0,00

**Catalogo Ricambi**

<b>Prodotto:</b>	Trattori
<b>Tipologia:</b>	Trattori convenzionali
<b>Modello:</b>	RAPTOR 30 DT
<b>Tavola:</b>	T.01.01 ATTACCO ATTREZZI Mod. 0 - 10/2005
<b>Validità:</b>	Ver. 30-40CV

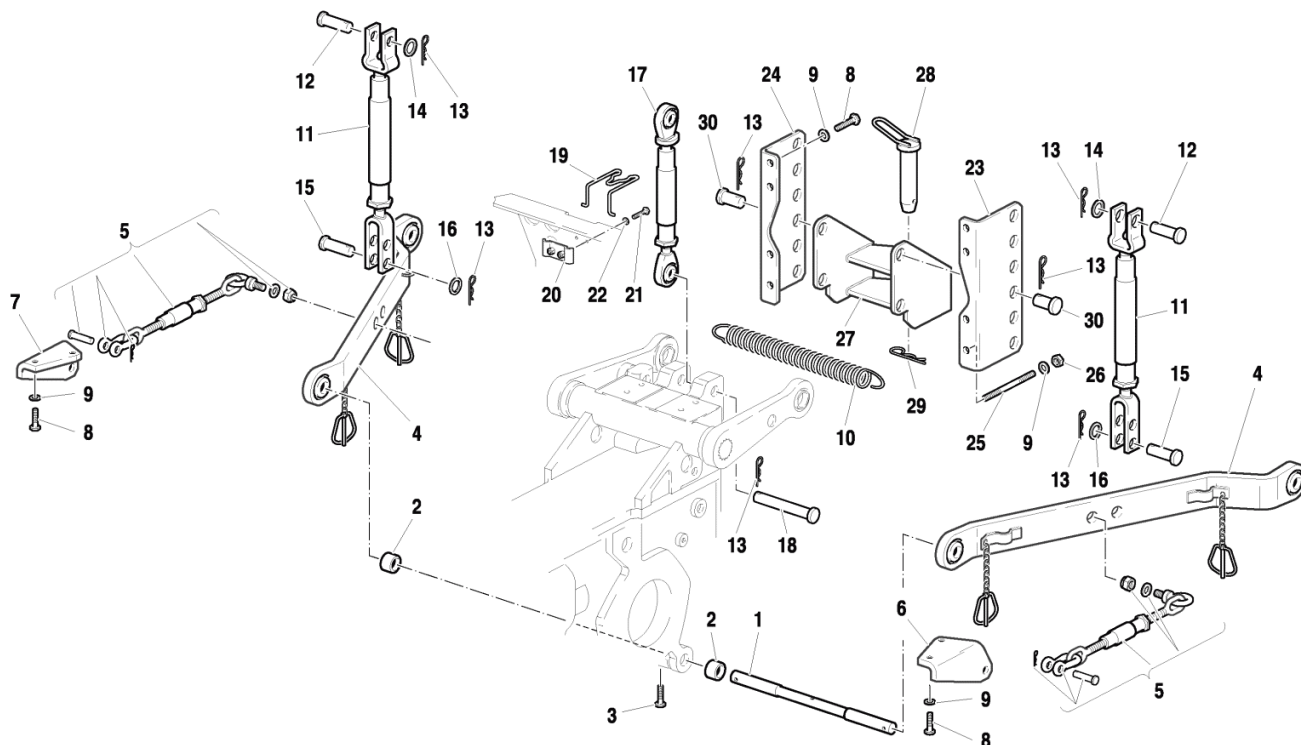

Rif.	Codice	Descrizione	Q.tà	Unità	Validità	Prezzo
1	56571824	PERNO		NR		€ 0,00
2	F0844283020	DISTANZIALE D.38x22/22		NR		€ 0,00
3	31111151	VITE TE M8X16 UNI 5739 8G		NR		€ 0,00
4	59073045	BRACCIO INFERIORE		NR		€ 0,00
5	58071998	TIRANTE		NR		€ 0,00
6	56074233	SUPPORTO		NR		€ 0,00
7	56074234	SUPPORTO		NR		€ 0,00
8	31112272	VITE TE M12X30 UNI 5739 8G		NR		€ 0,00
9	F0843843060	ROSETTA 12 DIN 128-B		NR		€ 0,00
10	58072465	MOLLA DI RITEGNO		NR		€ 0,00
11	58072626	TIRANTE		NR		€ 0,00
12	58072642	PERNO		NR		€ 0,00
13	F0851486000	COPIGLIA		NR		€ 0,00
14	31411190	ROSETTA 19x34 UNI 6592		NR		€ 0,00
15	56372086	PERNO		NR		€ 0,00
16	31411170	ROSETTA 17x30 UNI 6592		NR		€ 0,00
17	58176294	TIRANTE		NR		€ 0,00
18	56371210	PERNO DI ATTACCO		NR		€ 0,00
19	58170449	MOLLA DI RITEGNO		NR		€ 0,00
20	59070448	STAFFA DI FISSAGGIO		NR		€ 0,00
21	31112150	VITE TE M8X20 UNI 5739 8G		NR		€ 0,00



Rif.	Codice	Descrizione	Q.tà	Unità	Validità	Prezzo
22	<b>F0843643060</b>	ROSETTA 8 DIN 128-B		NR		€ 0,00
23	<b>56171788</b>	SUPPORTO		NR		€ 0,00
24	<b>56171789</b>	SUPPORTO		NR		€ 0,00
25	<b>F0838610000</b>	PRIGIONIERO M12X25 UNI 5911		NR		€ 0,00
26	<b>F0814695000</b>	DADO M12 UNI 5588 CL.10		NR		€ 0,00
27	<b>F0190031203</b>	GANCIO DI TRAINO		NR		€ 0,00
28	<b>F0808060100</b>	CHIAVISTELLO D.28X117		NR		€ 0,00
29	<b>F0851497000</b>	COPIGLIA		NR		€ 0,00
30	<b>56372067</b>	PERNO		NR		€ 0,00

**Catalogo Ricambi**

<b>Prodotto:</b>	Trattori
<b>Tipologia:</b>	Trattori convenzionali
<b>Modello:</b>	RAPTOR 30 DT
<b>Tavola:</b>	T.03.01 ZAVORRE ANTERIORI Mod. 0 - 10/2005
<b>Validità:</b>	Ver. 30-40CV

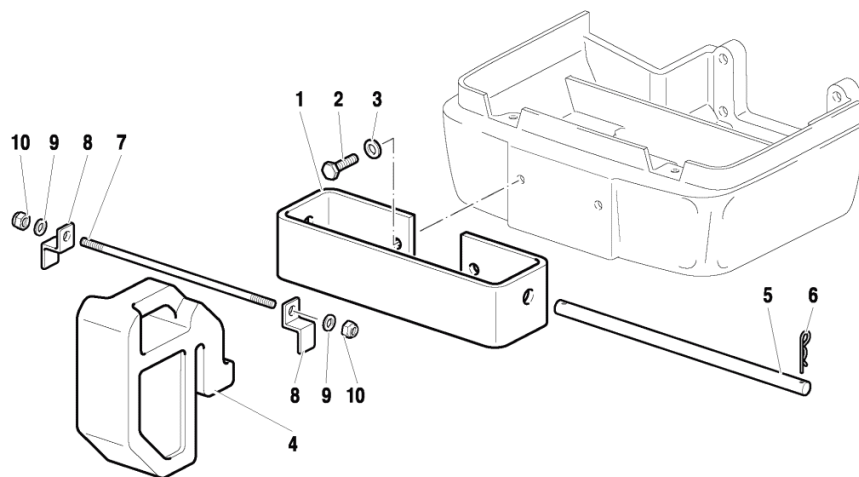

Rif.	Codice	Descrizione	Q.tà	Unità	Validità	Prezzo
1	<b>56173608</b>	SUPPORTO ZAVORRA		NR		€ 0,00
2	<b>31112272</b>	VITE TE M12X30 UNI 5739 8G		NR		€ 0,00
3	<b>F0843843060</b>	ROSETTA 12 DIN 128-B		NR		€ 0,00
4	<b>F0150051050</b>	ZAVORRA ANTERIORE KG.15 NERO		NR		€ 0,00
5	<b>56173609</b>	BARRA FISSAGG. ZAVORRE 30-40DT		NR		€ 0,00
6	<b>F0851486000</b>	COPIGLIA		NR		€ 0,00
7	<b>56173621</b>	TIRANTE		NR		€ 0,00
8	<b>F0150051145</b>	SQUADRA		NR		€ 0,00
9	<b>F0843807000</b>	ROSETTA 10 DIN 125-A		NR		€ 0,00
10	<b>31241100</b>	DADO AUTOBL. M10 6S DIN 982		NR		€ 0,00

**Catalogo Ricambi**

<b>Prodotto:</b>	Trattori
<b>Tipologia:</b>	Trattori convenzionali
<b>Modello:</b>	RAPTOR 30 DT
<b>Tavola:</b>	T.04.01 GANCIO DI TRAINO OMOLOGATO "CEE" Mod. 0 - 10/2005
<b>Validità:</b>	Ver. 30-40CV

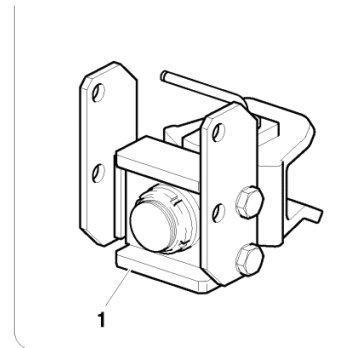
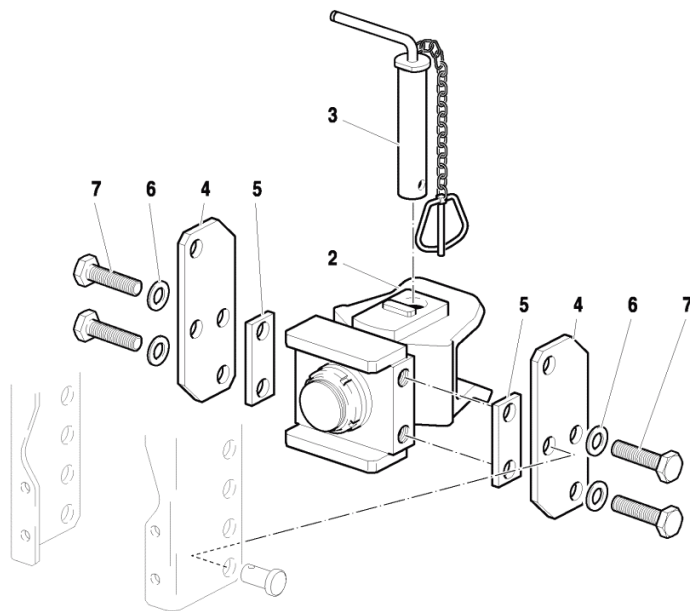

Rif.	Codice	Descrizione	Q.tà	Unità	Validità	Prezzo
-	<b>56174152</b>	NOT_AVAILABLE				€ 0,00
-	<b>56174153</b>	NOT_AVAILABLE				€ 0,00
-	<b>59074150</b>	NOT_AVAILABLE				€ 0,00
-	<b>59374149</b>	NOT_AVAILABLE				€ 0,00
-	<b>F0864441010</b>	NOT_AVAILABLE				€ 0,00
3	<b>59074151</b>	PERNO		NR		€ 0,00
6	<b>31411210</b>	ROSETTA 21x37 UNI 6592		NR		€ 0,00

**Catalogo Ricambi**

<b>Prodotto:</b>	Trattori
<b>Tipologia:</b>	Trattori convenzionali
<b>Modello:</b>	RAPTOR 30 DT
<b>Tavola:</b>	T.04.02 BARRA DI TRAINO CAT. "A" Mod. 0 - 10/2005
<b>Validità:</b>	Ver. 30-40CV

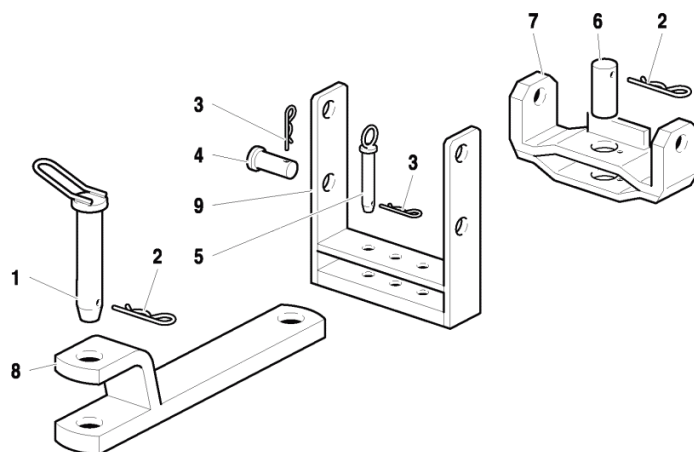

Rif.	Codice	Descrizione	Q.tà	Unità	Validità	Prezzo
1	<b>56073155</b>	PERNO		NR		€ 0,00
2	<b>F0851497000</b>	COPIGLIA		NR		€ 0,00
3	<b>F0851486000</b>	COPIGLIA		NR		€ 0,00
4	<b>56372067</b>	PERNO		NR		€ 0,00
5	<b>56073153</b>	PERNO DI ARRESTO		NR		€ 0,00
6	<b>56373502</b>	PERNO CERNIERA		NR		€ 0,00
7	<b>59073373</b>	CERNIERA		NR		€ 0,00
8	<b>59073151</b>	BARRA DI TRAINO CAT.A 50/80		NR		€ 0,00
9	<b>59073374</b>	SOSTEGNO		NR		€ 0,00

## Catalogo Ricambi

<b>Prodotto:</b>	Trattori
<b>Tipologia:</b>	Trattori convenzionali
<b>Modello:</b>	RAPTOR 30 DT
<b>Tavola:</b>	W.01.01 RUOTE Mod. 0 - 10/2005
<b>Validità:</b>	Ver. 30-40CV

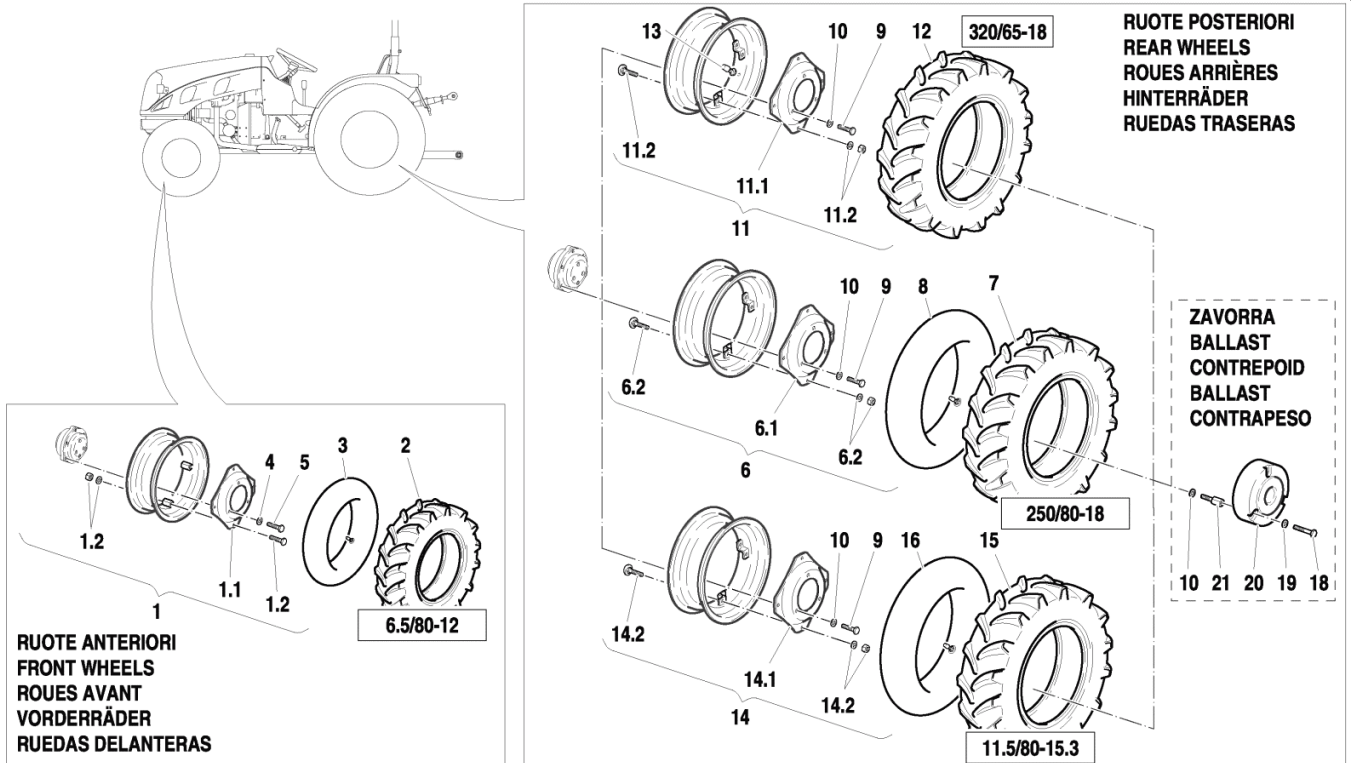

Rif.	Codice	Descrizione	Q.tà	Unità	Validità	Prezzo
-	58171890	NOT_AVAILABLE				€ 0,00
-	59900371	NOT_AVAILABLE				€ 0,00
1	F0849037000	CERCHIO 4.50EX12 GIALLO		NR		€ 0,00
1.1	F0849036020	FLANGIA		NR		€ 0,00
2	F0848530050	PNEUMATICO 6.5/80-12 4PR		NR		€ 0,00
3	39416018	CAMERA D'ARIA X 6-5/80-12		NR		€ 0,00
4	31411130	ROSETTA 13x24 UNI 6592		NR		€ 0,00
5	31112880	VITE TE M12X1,25X20 UNI5740 8G		NR		€ 0,00
6	59271732	CERCHIO		NR		€ 0,00
6.1	58171689	FLANGIA		NR		€ 0,00
6.2	59900361	KIT		NR		€ 0,00
7	F0848655000	PNEUMATICO 250/80-18 8PR		NR		€ 0,00
8	F0848855000	CAMERA D'ARIA		NR		€ 0,00
9	F0864410500	VITE M18X1,5/45 U/5740 8.8		NR		€ 0,00
10	F0844150000	RONDELLA D.30x18,5/5		NR		€ 0,00
11	59271729	CERCHIO		NR		€ 0,00
11.1	58171689	FLANGIA		NR		€ 0,00
11.2	59900361	KIT		NR		€ 0,00
12	F0848655100	PNEUMATICO 280/70R18		NR		€ 0,00

Rif.	Codice	Descrizione	Q.tà	Unità	Validità	Prezzo
13	<b>F0150010905</b>	VALVOLA		NR		€ 0,00
14	<b>59271888</b>	CERCHIO		NR		€ 0,00
14. 2	<b>59900361</b>	KIT		NR		€ 0,00
15	<b>F0848672100</b>	PNEUMATICO 11.5/80-15.3 8PR		NR		€ 0,00
16	<b>F0848844000</b>	CAMERA D'ARIA		NR		€ 0,00
17	<b>F0848679600</b>	PNEUMATICO 320/65R18		NR		€ 0,00
18	<b>F0864314000</b>	VITE M14X65 UNI 5737 CL:8.8		NR		€ 0,00
19	<b>F0843993060</b>	RONDELLA 28x15/4		NR		€ 0,00
20	<b>51172563</b>	ZAVORRA KG.45 VERN.NERO		NR		€ 0,00
21	<b>56370539</b>	VITE SPECIALE M18X45 FISS ZAV		NR		€ 0,00

## Catalogo Ricambi

<b>Prodotto:</b>	Trattori
<b>Tipologia:</b>	Trattori convenzionali
<b>Modello:</b>	RAPTOR 30 DT
<b>Tavola:</b>	W.02.01 RUOTE (280/70-18) Mod. 0 - 10/2005
<b>Validità:</b>	Ver. 30-40CV

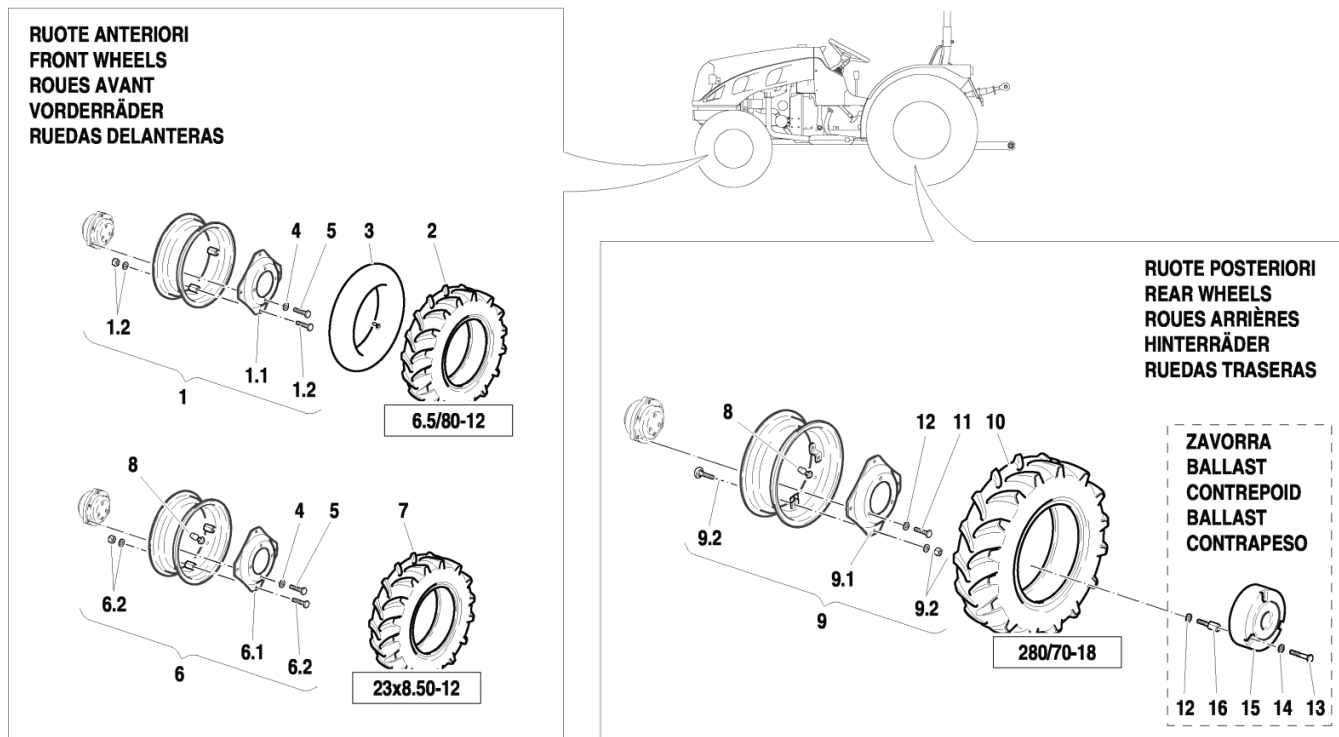

Rif.	Codice	Descrizione	Q.tà	Unità	Validità	Prezzo
-	58175070	NOT_AVAILABLE				€ 0,00
-	59900371	NOT_AVAILABLE				€ 0,00
-	59900372	NOT_AVAILABLE				€ 0,00
1	F0849037000	CERCHIO 4.50EX12 GIALLO		NR		€ 0,00
1.1	F0849036020	FLANGIA		NR		€ 0,00
2	F0848530050	PNEUMATICO 6.5/80-12 4PR		NR		€ 0,00
3	39416018	CAMERA D'ARIA X 6-5/80-12		NR		€ 0,00
4	31411130	ROSETTA 13x24 UNI 6592		NR		€ 0,00
5	31112880	VITE TE M12X1,25X20 UNI5740 8G		NR		€ 0,00
6	59275015	CERCHIO		NR		€ 0,00
7	39118525	PNEUMATICO 23X8.50-12 4PR		NR		€ 0,00
8	F0150010905	VALVOLA		NR		€ 0,00
9	59271729	CERCHIO		NR		€ 0,00
9.1	58171689	FLANGIA		NR		€ 0,00
9.2	59900361	KIT		NR		€ 0,00
10	F0848655100	PNEUMATICO 280/70R18		NR		€ 0,00
11	F0864410500	VITE M18X1,5/45 U/5740 8.8		NR		€ 0,00
12	F0844150000	RONDELLA D.30x18,5/5		NR		€ 0,00
13	F0864314000	VITE M14X65 UNI 5737 CL:8.8		NR		€ 0,00
14	F0843993060	RONDELLA 28x15/4		NR		€ 0,00
15	51172563	ZAVORRA KG.45 VERN.NERO		NR		€ 0,00

---

Rif.	Codice	Descrizione	Q.tà	Unità	Validità	Prezzo
16	56370539	VITE SPECIALE M18X45 FISS ZAV		NR		€ 0,00



## Catalogo Ricambi

<b>Prodotto:</b>	Trattori
<b>Tipologia:</b>	Trattori convenzionali
<b>Modello:</b>	RAPTOR 30 DT
<b>Tavola:</b>	W.03.01 RUOTE (300/70-20 + 7.00-12) Mod. 0 - 10/2005
<b>Validità:</b>	Ver. 30-40CV

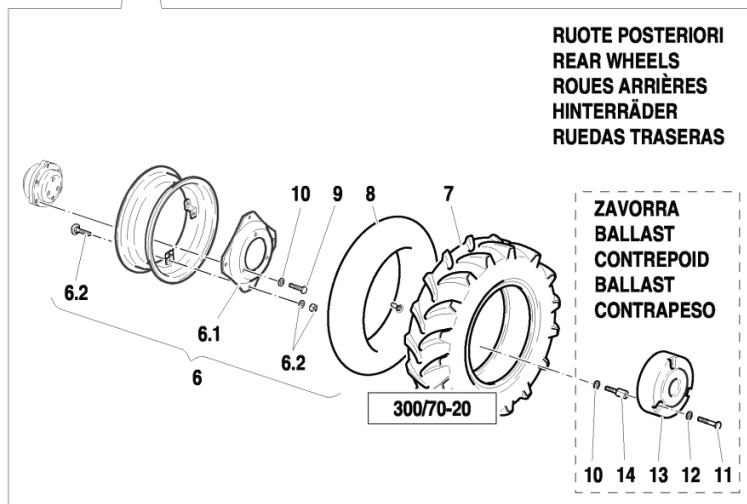
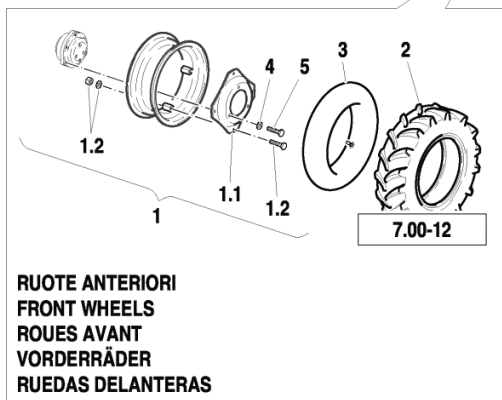
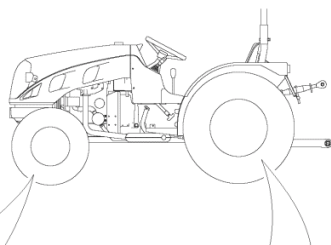

Rif.	Codice	Descrizione	Q.tà	Unità	Validità	Prezzo
-	59900371	NOT_AVAILABLE				€ 0,00
-	59900539	NOT_AVAILABLE				€ 0,00
1	F0849037000	CERCHIO 4.50EX12 GIALLO		NR		€ 0,00
1.1	F0849036020	FLANGIA		NR		€ 0,00
2	F0848625000	PNEUMATICO 7.00-12 6PR		NR		€ 0,00
3	F0848880000	CAMERA D'ARIA		NR		€ 0,00
4	31411130	ROSETTA 13x24 UNI 6592		NR		€ 0,00
5	31112880	VITE TE M12X1,25X20 UNI5740 8G		NR		€ 0,00
6	59275732	CERCHIO		NR		€ 0,00
6.1	58175731	DISCO		NR		€ 0,00
7	F0848676050	PNEUMATICO 300/70 R20		NR		€ 0,00
8	F0848920000	CAMERA D'ARIA		NR		€ 0,00
9	F0864410500	VITE M18X1,5/45 U/5740 8.8		NR		€ 0,00
10	F0844150000	RONDELLA D.30x18,5/5		NR		€ 0,00
11	F0864314000	VITE M14X65 UNI 5737 CL:8.8		NR		€ 0,00
12	F0843993060	RONDELLA 28x15/4		NR		€ 0,00
13	51172563	ZAVORRA KG.45 VERN.NERO		NR		€ 0,00
14	56370539	VITE SPECIALE M18X45 FISS ZAV		NR		€ 0,00

**Catalogo Ricambi**

<b>Prodotto:</b>	Trattori
<b>Tipologia:</b>	Trattori convenzionali
<b>Modello:</b>	RAPTOR 30 DT
<b>Tavola:</b>	W.04.01 RUOTE (36x13.50-15 + 25x8.50-14) Mod. 0 - 10/2005
<b>Validità:</b>	Ver. 30-40CV

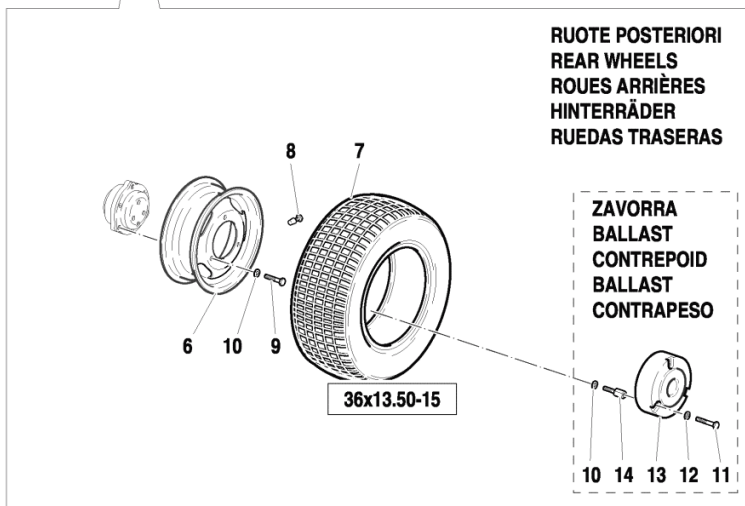
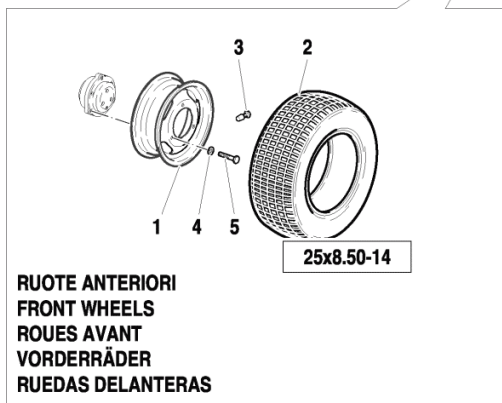
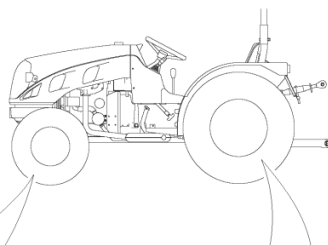

Rif.	Codice	Descrizione	Q.tà	Unità	Validità	Prezzo
1	58174367	CERCHIO		NR		€ 0,00
2	F0848681800	PNEUMATICO 25X8.50-14/6		NR		€ 0,00
3	F0848941000	VALVOLA		NR		€ 0,00
4	31411130	ROSETTA 13x24 UNI 6592		NR		€ 0,00
5	31112880	VITE TE M12X1,25X20 UNI5740 8G		NR		€ 0,00
6	58175910	CERCHIO		NR		€ 0,00
7	F0848681700	PNEUMATICO 36X13.50-15/4		NR		€ 0,00
8	F0150010905	VALVOLA		NR		€ 0,00
9	F0864410500	VITE M18X1,5/45 U/5740 8.8		NR		€ 0,00
10	F0844150000	RONDELLA D.30x18,5/5		NR		€ 0,00
11	F0864314000	VITE M14X65 UNI 5737 CL:8.8		NR		€ 0,00
12	F0843993060	RONDELLA 28x15/4		NR		€ 0,00
13	51172563	ZAVORRA KG.45 VERN.NERO		NR		€ 0,00
14	56370539	VITE SPECIALE M18X45 FISS ZAV		NR		€ 0,00

**Catalogo Ricambi**

<b>Prodotto:</b>	Trattori
<b>Tipologia:</b>	Trattori convenzionali
<b>Modello:</b>	RAPTOR 30 DT
<b>Tavola:</b>	Y.01.01 TELAIO "MAUSER" Mod. 0 - 11/2008
<b>Validità:</b>	Ver. 30-40CV

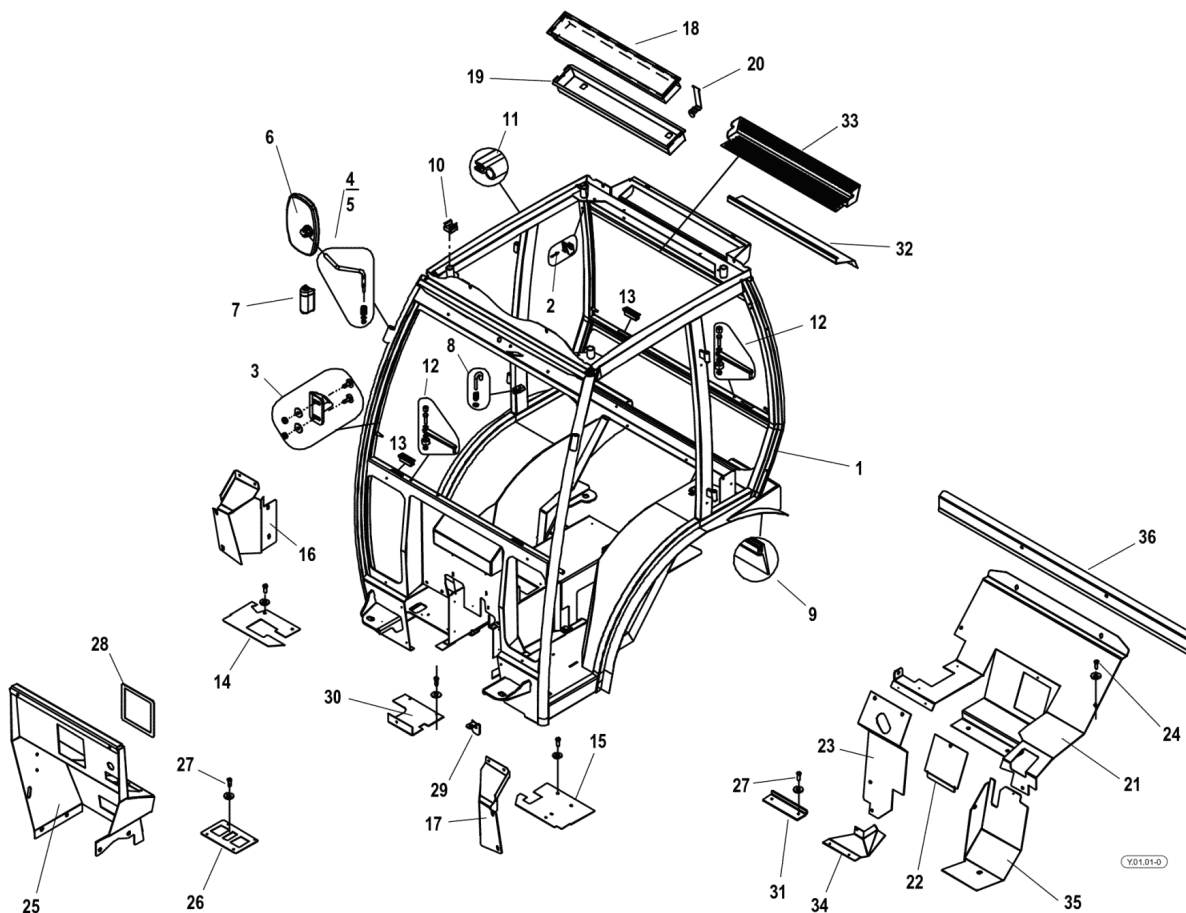

Rif.	Codice	Descrizione	Q.tà	Unità	Validità	Prezzo
-	59907036	NOT_AVAILABLE				€ 0,00
1	59907000	TELAIO		NR		€ 0,00
2	59907001	GANCIO		NR		€ 0,00
3	59907002	PERNO DI SERRAGGIO		NR		€ 0,00
4	59907003	SUPPORTO RETROVISORE		NR		€ 0,00
5	59907004	SUPPORTO RETROVISORE		NR		€ 0,00
6	59907005	SPECCHIO RETROVISORE		NR		€ 0,00
7	59907006	COPERCHIO		NR		€ 0,00
8	59907007	FORCELLA		NR		€ 0,00
9	59907008	PROFILO		NR		€ 0,00
10	59907009	DADO		NR		€ 0,00
11	59907010	PROFILO		NR		€ 0,00
12	59907011	SUPPORTO		NR		€ 0,00
13	59907012	PEZZO DI RIPORTO		NR		€ 0,00
14	59907013	PIASTRA		NR		€ 0,00

Rif.	Codice	Descrizione	Q.tà	Unità	Validità	Prezzo
15	59907014	PIASTRA		NR		€ 0,00
16	59907015	PIASTRA		NR		€ 0,00
17	59907016	PIASTRA		NR		€ 0,00
18	59907017	FILTRO		NR		€ 0,00
18. 1	59907018	FILTRO AL CARBONE ATTIVO		NR		€ 0,00
19	59907019	MENSOLA		NR		€ 0,00
20	59907020	MOLLA		NR		€ 0,00
21	59907021	PIASTRA		NR		€ 0,00
22	59907022	COPERCHIO		NR		€ 0,00
23	59907023	PIASTRA		NR		€ 0,00
24	59907024	VITE		NR		€ 0,00
25	59907025	CRUSCOTTO		NR		€ 0,00
26	59907026	TELAIO		NR		€ 0,00
27	59907027	VITE		NR		€ 0,00
28	59907028	TELAIO		NR		€ 0,00
29	59907029	MENSOLA		NR		€ 0,00
30	59907030	COPERCHIO		NR		€ 0,00
31	59907031	MENSOLA		NR		€ 0,00
32	59907032	COPERCHIO		NR		€ 0,00
33	59907033	COPERCHIO		NR		€ 0,00
34	59907034	PIASTRA		NR		€ 0,00
35	59907035	PIASTRA		NR		€ 0,00

**Catalogo Ricambi**

<b>Prodotto:</b>	Trattori
<b>Tipologia:</b>	Trattori convenzionali
<b>Modello:</b>	RAPTOR 30 DT
<b>Tavola:</b>	Y.02.01 CRISTALLO ANTERIORE / IMPIANTO LAVA-CRISTALLO "MAUSER" Mod. 0 - 11/2008
<b>Validità:</b>	Ver. 30-40CV

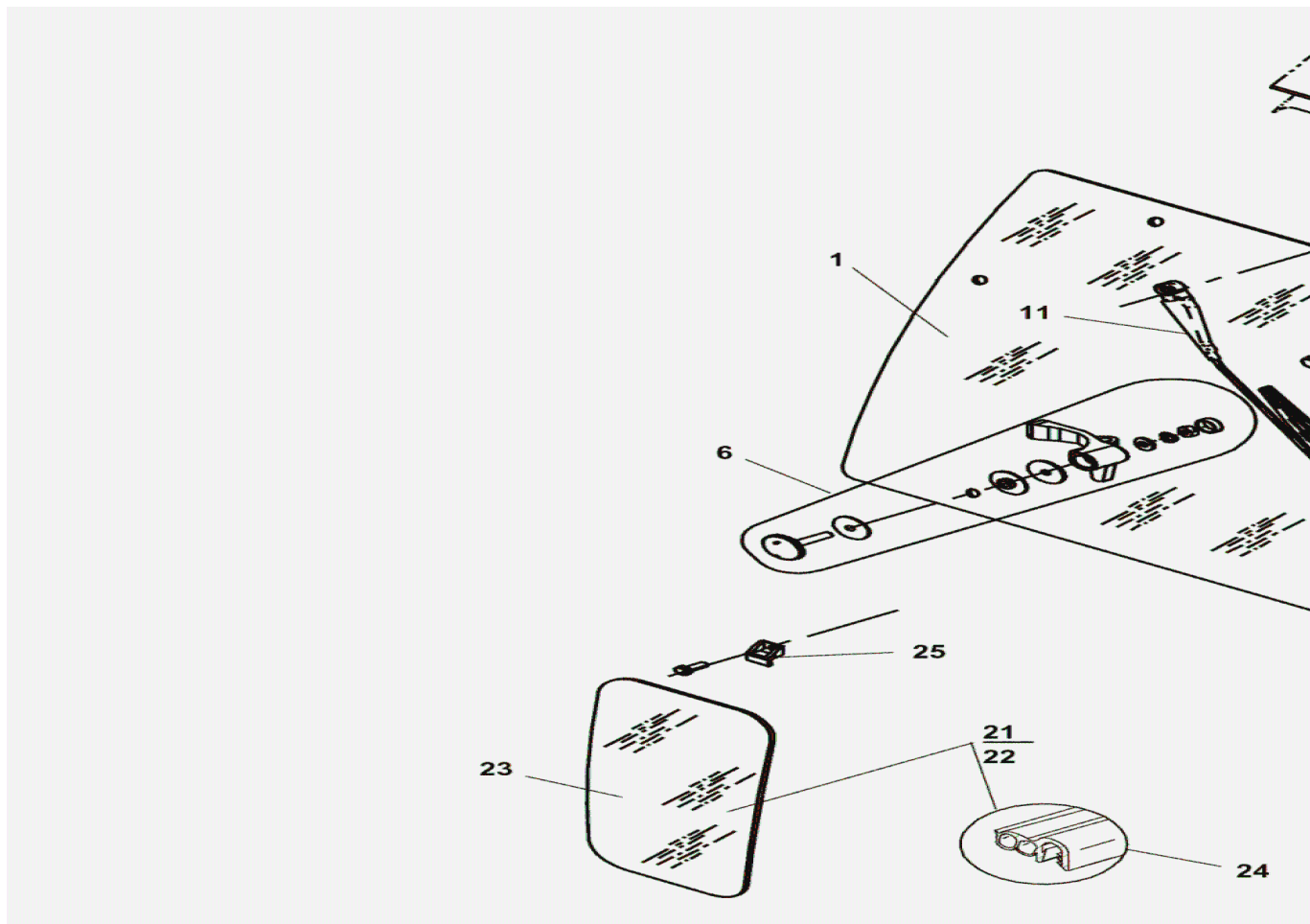

Rif.	Codice	Descrizione	Q.tà	Unità	Validità	Prezzo
1	59907037	VETRO		NR		€ 0,00
1.1	59907038	ADESIVO		NR		€ 0,00
2	59907039	CERNIERA		NR		€ 0,00
3	59907040	VITE		NR		€ 0,00
4	59907041	ROSETTA		NR		€ 0,00
5	59907042	DADO		NR		€ 0,00
6	59907043	FERMAGLIO		NR		€ 0,00
7	59907044	SUPPORTO		NR		€ 0,00
8	59907045	AMMORTIZZATORE		NR		€ 0,00
9	59907046	SUPPORTO		NR		€ 0,00
10	59907047	MOTORINO TERGICR.		NR		€ 0,00
11	59907048	TERGICRISTALLO		NR		€ 0,00
12	59907049	TERGICRISTALLO		NR		€ 0,00
12.1	59907050	CAVO		NR		€ 0,00

Rif.	Codice	Descrizione	Q.tà	Unità	Validità	Prezzo
13	<b>59907051</b>	INTERRUTTORE		NR		€ 0,00
13. 1	<b>59907052</b>	ADESIVO		NR		€ 0,00
21	<b>59907053</b>	CRISTALLO E GUARNIZIONE		NR		€ 0,00
22	<b>59907054</b>	CRISTALLO E GUARNIZIONE		NR		€ 0,00
23	<b>59907055</b>	VETRO		NR		€ 0,00
24	<b>59907056</b>	PROFILO		NR		€ 0,00
25	<b>59907057</b>	FISSAGGIO		NR		€ 0,00

**Catalogo Ricambi**

<b>Prodotto:</b>	Trattori
<b>Tipologia:</b>	Trattori convenzionali
<b>Modello:</b>	RAPTOR 30 DT
<b>Tavola:</b>	Y.03.01 PORTA / CRISTALLO LATERALE "MAUSER" Mod. 0 - 11/2008
<b>Validità:</b>	Ver. 30-40CV

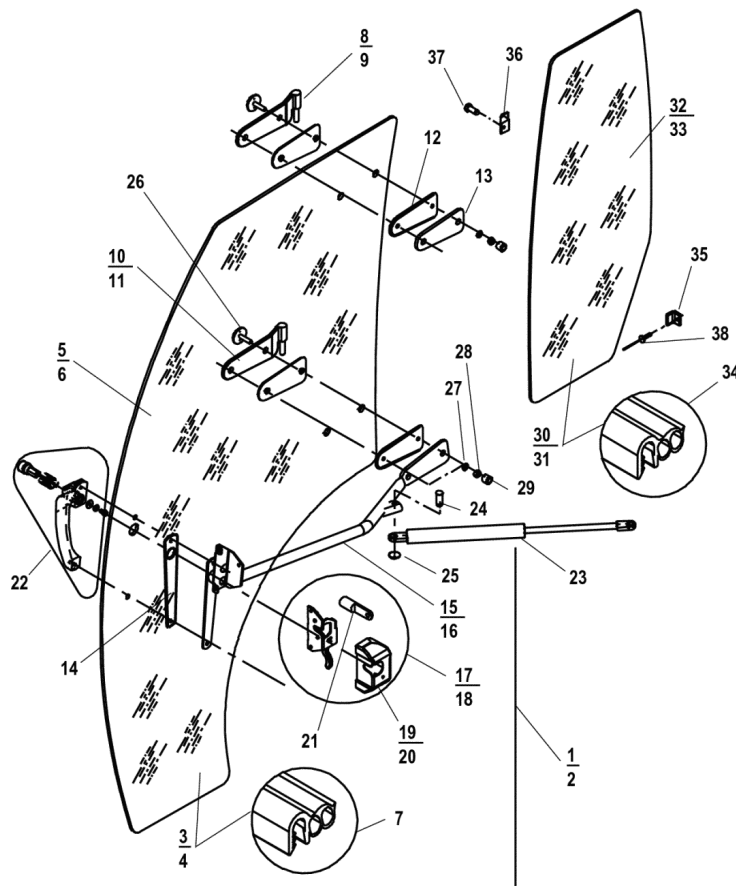

Rif.	Codice	Descrizione	Q.tà	Unità	Validità	Prezzo
1	59907058	PORTA CABINA DX		NR		€ 0,00
2	59907059	PORTA CABINA SX		NR		€ 0,00
3	59907060	CRISTALLO E GUARNIZIONE		NR		€ 0,00
4	59907061	CRISTALLO E GUARNIZIONE		NR		€ 0,00
5	59907062	VETRO PER PORTA		NR		€ 0,00
6	59907063	VETRO PER PORTA		NR		€ 0,00
7	59907056	PROFILO		NR		€ 0,00
8	59907064	CERNIERA		NR		€ 0,00
9	59907065	CERNIERA		NR		€ 0,00
10	59907066	CERNIERA		NR		€ 0,00
11	59907067	CERNIERA		NR		€ 0,00
12	59907068	GOMMA		NR		€ 0,00
13	59907069	PIASTRA		NR		€ 0,00
14	59907070	GOMMA		NR		€ 0,00
15	59907071	MENSOLA		NR		€ 0,00

Rif.	Codice	Descrizione	Q.tà	Unità	Validità	Prezzo
16	59907072	MENSOLA		NR		€ 0,00
17	59907073	SERRATURA		NR		€ 0,00
18	59907074	SERRATURA		NR		€ 0,00
19	59907075	CAPPUCCIO		NR		€ 0,00
20	59907076	CAPPUCCIO		NR		€ 0,00
21	59907077	MANIGLIA		NR		€ 0,00
22	59907078	MANIGLIA PORTA		NR		€ 0,00
23	59907079	AMMORTIZZATORE		NR		€ 0,00
24	59907080	PERNO		NR		€ 0,00
25	59907081	CAPPUCCIO		NR		€ 0,00
26	59907082	VITE		NR		€ 0,00
27	59907041	ROSETTA		NR		€ 0,00
28	59907042	DADO		NR		€ 0,00
29	59907083	TAPPO		NR		€ 0,00
30	59907084	CRISTALLO E GUARNIZIONE		NR		€ 0,00
31	59907085	CRISTALLO E GUARNIZIONE		NR		€ 0,00
32	59907086	VETRO		NR		€ 0,00
33	59907087	VETRO		NR		€ 0,00
34	59907056	PROFILO		NR		€ 0,00
35	59907088	DISPOS. CRISTALLO		NR		€ 0,00
36	59907057	FISSAGGIO		NR		€ 0,00
37	59907089	VITE		NR		€ 0,00
38	59907090	RIBATTINO		NR		€ 0,00



**Catalogo Ricambi**

<b>Prodotto:</b>	Trattori
<b>Tipologia:</b>	Trattori convenzionali
<b>Modello:</b>	RAPTOR 30 DT
<b>Tavola:</b>	Y.04.01 CRISTALLO POSTERIORE "MAUSER" Mod. 0 - 11/2008
<b>Validità:</b>	Ver. 30-40CV

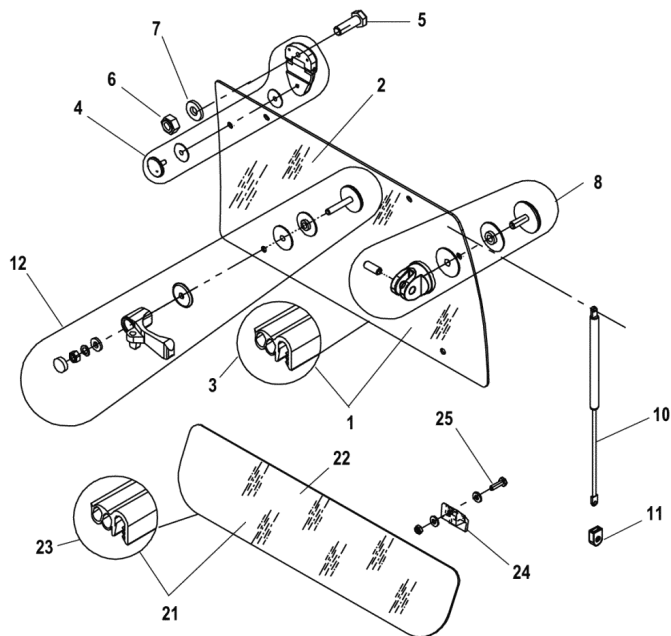

Y04.01-0

Rif.	Codice	Descrizione	Q.tà	Unità	Validità	Prezzo
-	59907094	NOT_AVAILABLE				€ 0,00
1	59907091	CRISTALLO E GUARNIZIONE		NR		€ 0,00
2	59907092	VETRO		NR		€ 0,00
3	59907056	PROFILO		NR		€ 0,00
4	59907039	CERNIERA		NR		€ 0,00
5	59907040	VITE		NR		€ 0,00
6	59907042	DADO		NR		€ 0,00
7	59907041	ROSETTA		NR		€ 0,00
8	59907044	SUPPORTO		NR		€ 0,00
9	59907093	BUSSOLA DI FISSAGGIO		NR		€ 0,00
10	59907045	AMMORTIZZATORE		NR		€ 0,00
11	59907046	SUPPORTO		NR		€ 0,00
12	59907043	FERMAGLIO		NR		€ 0,00
22	59907095	VETRO		NR		€ 0,00
23	59907056	PROFILO		NR		€ 0,00

---

Rif.	Codice	Descrizione	Q.tà	Unità	Validità	Prezzo
24	59907057	FISSAGGIO		NR		€ 0,00
25	59907024	VITE		NR		€ 0,00

**Catalogo Ricambi**

<b>Prodotto:</b>	Trattori
<b>Tipologia:</b>	Trattori convenzionali
<b>Modello:</b>	RAPTOR 30 DT
<b>Tavola:</b>	Y.05.01 LAMPEGGIANTE A LUCE ROTANTE "MAUSER" Mod. 0 - 11/2008
<b>Validità:</b>	Ver. 30-40CV

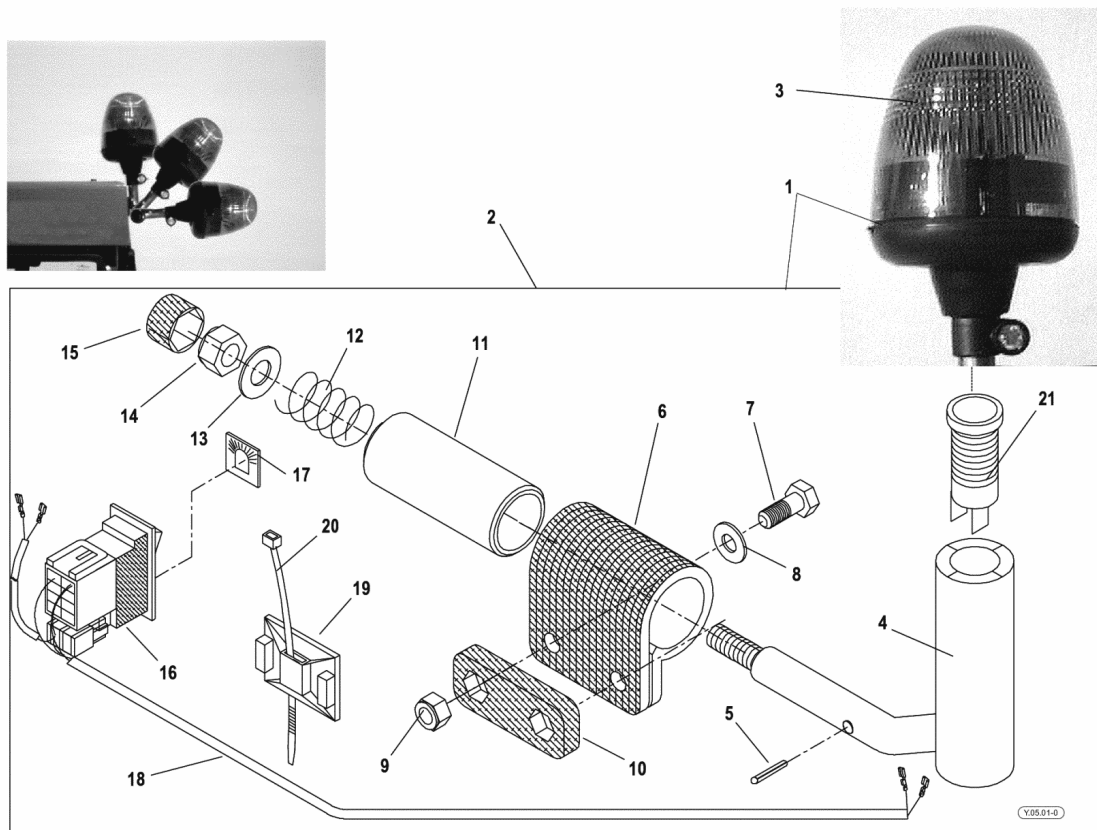

Rif.	Codice	Descrizione	Q.tà	Unità	Validità	Prezzo
1	59907096	LAMPEGGIANTE		NR		€ 0,00
2	59907097	MENSOLA		NR		€ 0,00
3	59907098	LAMPEGGIANTE		NR		€ 0,00
4	59907099	BRACCIO RIBALTABILE		NR		€ 0,00
5	59907100	SPINA		NR		€ 0,00
6	59907101	SUPPORTO		NR		€ 0,00
7	59907102	VITE		NR		€ 0,00
8	59907103	RONDELLA		NR		€ 0,00
9	59907104	DADO		NR		€ 0,00
10	59907105	PIASTRA		NR		€ 0,00
11	59907106	MANICOTTO		NR		€ 0,00
12	59907107	MOLLA		NR		€ 0,00
13	59907041	ROSETTA		NR		€ 0,00
14	59907042	DADO		NR		€ 0,00
15	59907083	TAPPO		NR		€ 0,00

Rif.	Codice	Descrizione	Q.tà	Unità	Validità	Prezzo
16	<b>59907108</b>	INTERRUTTORE		NR		€ 0,00
17	<b>59907109</b>	ADESIVO		NR		€ 0,00
18	<b>59907110</b>	CAVO		NR		€ 0,00
19	<b>59907111</b>	APPOGGIO		NR		€ 0,00
20	<b>59907112</b>	COLLARE		NR		€ 0,00
21	<b>59907113</b>	PRESA		NR		€ 0,00
21. 1	<b>59907114</b>	MENSOLA		NR		€ 0,00

**Catalogo Ricambi**

<b>Prodotto:</b>	Trattori
<b>Tipologia:</b>	Trattori convenzionali
<b>Modello:</b>	RAPTOR 30 DT
<b>Tavola:</b>	Y.06.01 RIVESTIMENTO "MAUSER" Mod. 0 - 11/2008
<b>Validità:</b>	Ver. 30-40CV

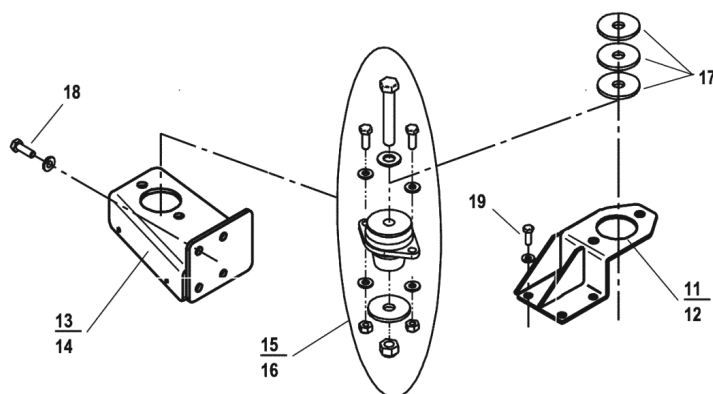
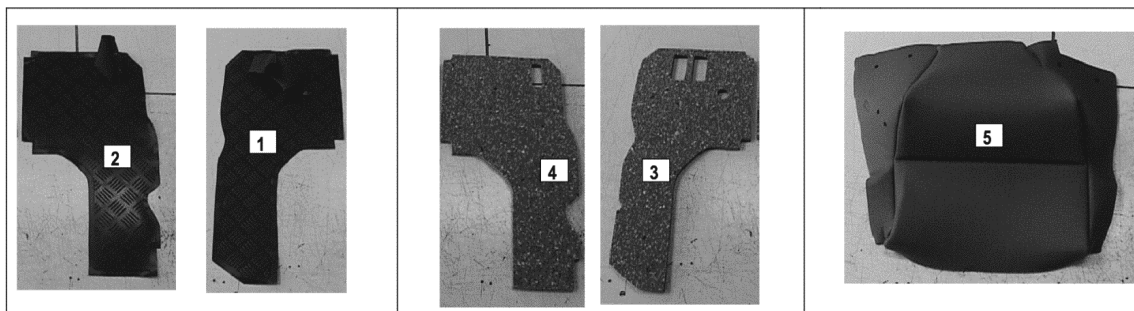

Y06.01-0

Rif.	Codice	Descrizione	Q.tà	Unità	Validità	Prezzo
1	59907115	PATTINO		NR		€ 0,00
2	59907116	PATTINO		NR		€ 0,00
3	59907117	STRISCIA		NR		€ 0,00
4	59907118	STRISCIA		NR		€ 0,00
5	59907119	RIEMPIMENTO		NR		€ 0,00
11	59907133	SUPPORTO		NR		€ 0,00
12	59907134	SUPPORTO		NR		€ 0,00
13	59907135	SUPPORTO		NR		€ 0,00
14	59907136	SUPPORTO		NR		€ 0,00
15	59907137	SILENTBLOCH		NR		€ 0,00
16	59907138	SILENTBLOCH		NR		€ 0,00
17	59907139	RONDELLA APPOGGIO		NR		€ 0,00
18	59907140	VITE M12x30 933		NR		€ 0,00
19	59907141	VITE M10x30 933		NR		€ 0,00

**Catalogo Ricambi**

<b>Prodotto:</b>	Trattori
<b>Tipologia:</b>	Trattori convenzionali
<b>Modello:</b>	RAPTOR 30 DT
<b>Tavola:</b>	Y.07.01 TETTO "MAUSER" Mod. 0 - 11/2008
<b>Validità:</b>	Ver. 30-40CV

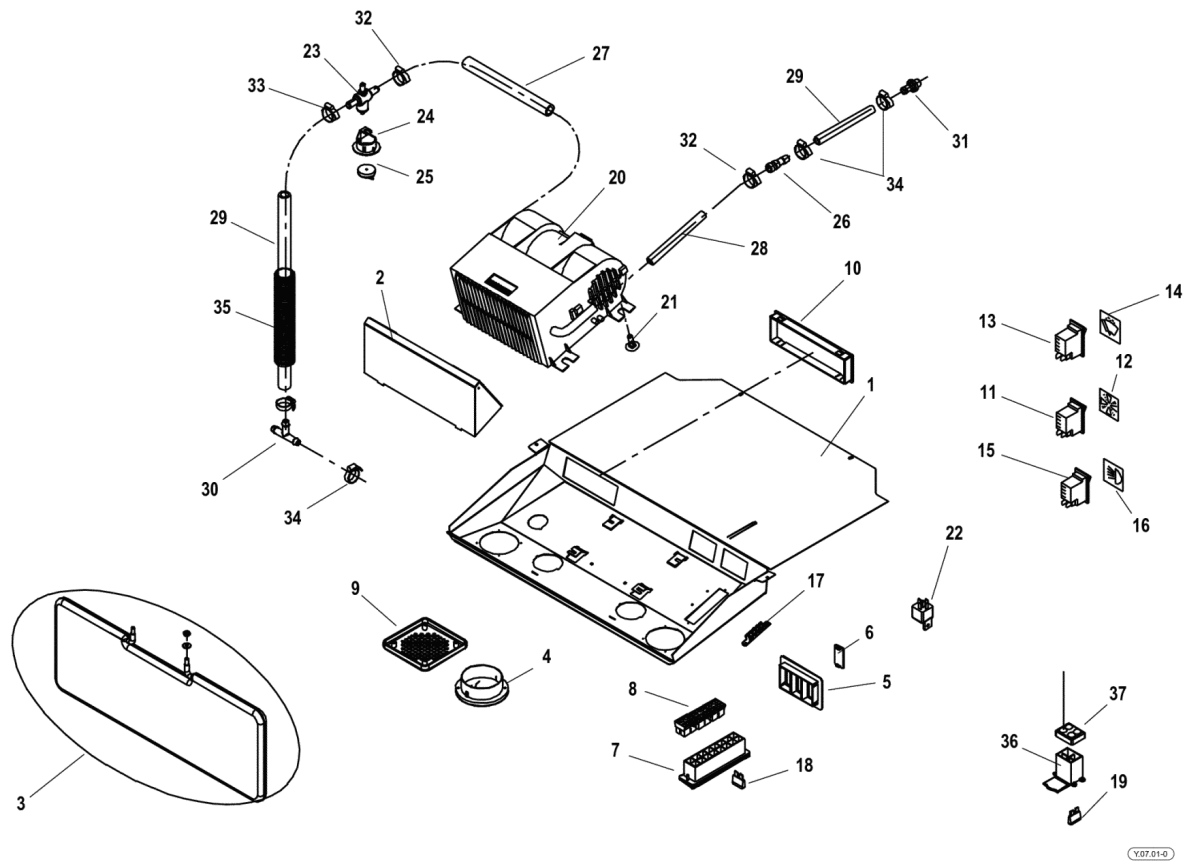

Y07.01-0

Rif.	Codice	Descrizione	Q.tà	Unità	Validità	Prezzo
1	59907142	INSERTO		NR		€ 0,00
1.1	59907143	RIEMPIMENTO		NR		€ 0,00
2	59907144	CONDOTTO		NR		€ 0,00
3	59907145	TENDINA PARASOLE		NR		€ 0,00
4	59907146	DIFFUSORE		NR		€ 0,00
5	59907147	STAFFA		NR		€ 0,00
6	59907148	TAPPO		NR		€ 0,00
7	59907149	PORTA FUSIBILI		NR		€ 0,00
8	59907150	SPINA		NR		€ 0,00
9	59907151	COPERCHIO		NR		€ 0,00
10	59907152	TAPPO		NR		€ 0,00
11	59907153	INTERRUTTORE		NR		€ 0,00
12	59907154	ADESIVO		NR		€ 0,00
13	59907051	INTERRUTTORE		NR		€ 0,00
14	59907052	ADESIVO		NR		€ 0,00

Rif.	Codice	Descrizione	Q.tà	Unità	Validità	Prezzo
15	59907108	INTERRUTTORE		NR		€ 0,00
16	59907155	ADESIVO		NR		€ 0,00
17	59907156	ROTAIA		NR		€ 0,00
18/ 1	59907157	FUSIBILE		NR		€ 0,00
18/ 2	59907158	FUSIBILE		NR		€ 0,00
18/ 3	59907159	FUSIBILE		NR		€ 0,00
19	59907160	FUSIBILE		NR		€ 0,00
20	59907161	IMP.RISCALDAMENTO		NR		€ 0,00
21	59907162	VITE		NR		€ 0,00
22	59907163	RELE'		NR		€ 0,00
23	59907164	VALVOLA		NR		€ 0,00
24	59907165	SUPPORTO		NR		€ 0,00
25	59907166	MANIGLIA		NR		€ 0,00
26	59907167	RIDUZIONE		NR		€ 0,00
27	59907168	TUBO FLESSIBILE		NR		€ 0,00
28	59907168	TUBO FLESSIBILE		NR		€ 0,00
29	59907169	TUBO FLESSIBILE		NR		€ 0,00
30	59907170	COLLEGAMENTO		NR		€ 0,00
31	59907171	RACCORDO		NR		€ 0,00
32	59907172	FASCETTA		NR		€ 0,00
33	59907173	FASCETTA		NR		€ 0,00
34	59907174	FASCETTA		NR		€ 0,00
35	59907175	TUBO		NR		€ 0,00
36	59907176	PORTA FUSIBILI		NR		€ 0,00
37	59907177	TAPPO		NR		€ 0,00
37. 1	59907050	CAVO		NR		€ 0,00
37. 2	59907178	CAVO		NR		€ 0,00
37. 3	59907179	CAVO		NR		€ 0,00

**Catalogo Ricambi**

<b>Prodotto:</b>	Trattori
<b>Tipologia:</b>	Trattori convenzionali
<b>Modello:</b>	RAPTOR 30 DT
<b>Tavola:</b>	Y.08.01 FANALI SUPPLEMENTARI "MAUSER" Mod. 0 - 11/2008
<b>Validità:</b>	Ver. 30-40CV

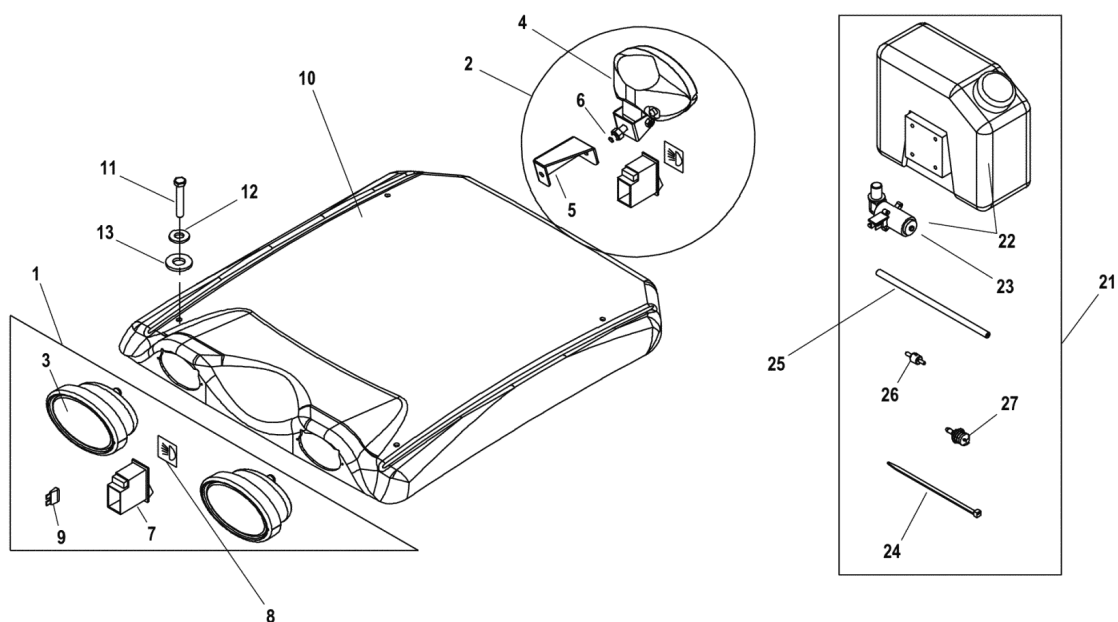

Y.08.01-0

Rif.	Codice	Descrizione	Q.tà	Unità	Validità	Prezzo
1	59907180	FARO		NR		€ 0,00
2	59907181	FARO		NR		€ 0,00
3	59907182	FARO		NR		€ 0,00
4	59907183	FARO		NR		€ 0,00
5	59907184	MENSOLA		NR		€ 0,00
6	59907040	VITE		NR		€ 0,00
6.1	59907185	CAVO		NR		€ 0,00
7	59907108	INTERRUTTORE		NR		€ 0,00
8	59907155	ADESIVO		NR		€ 0,00
9	59907159	FUSIBILE		NR		€ 0,00
9.1	59907186	CAVO		NR		€ 0,00
10	59907187	TETTO		NR		€ 0,00
11	59907188	VITE		NR		€ 0,00
12	59907189	ROSETTA		NR		€ 0,00
13	59907190	RONDELLA		NR		€ 0,00



Rif.	Codice	Descrizione	Q.tà	Unità	Validità	Prezzo
21	<b>59907191</b>	IMPIANTO LAVAVETRI		NR		€ 0,00
22	<b>59907192</b>	SERBATOIO		NR		€ 0,00
23	<b>59907193</b>	POMPA		NR		€ 0,00
24	<b>59907112</b>	COLLARE		NR		€ 0,00
25	<b>59907194</b>	TUBO		NR		€ 0,00
26	<b>59907195</b>	VALVOLA		NR		€ 0,00
27	<b>59907196</b>	INIETTORE		NR		€ 0,00
27. 1	<b>59907197</b>	CAVO		NR		€ 0,00

**Catalogo Ricambi**

<b>Prodotto:</b>	Trattori
<b>Tipologia:</b>	Trattori convenzionali
<b>Modello:</b>	RAPTOR 30 DT
<b>Tavola:</b>	Z.01.01 TELAIO "ZAPPATOR" Mod. 0 - 11/2005
<b>Validità:</b>	Ver. 30-40CV

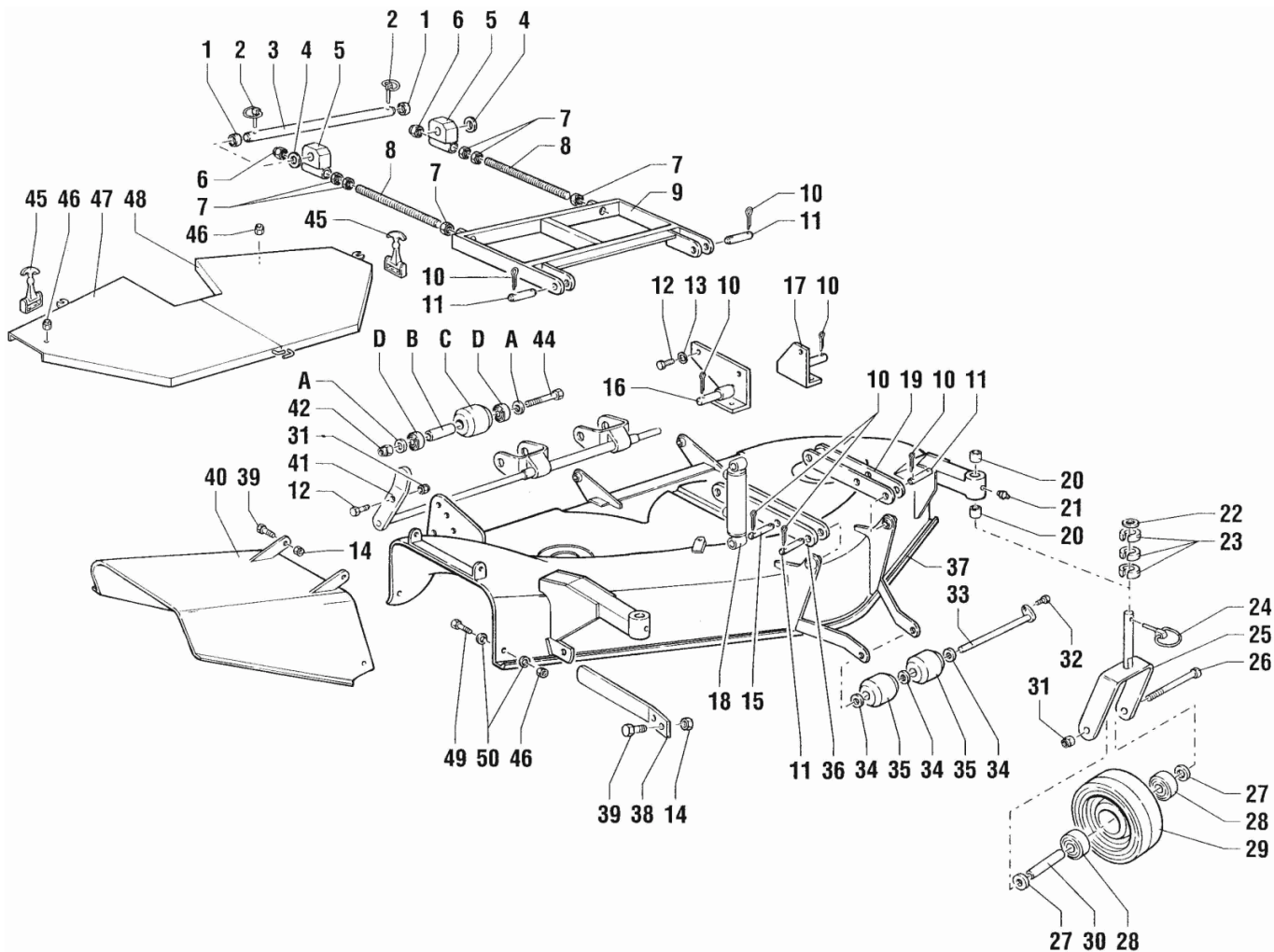

Rif.	Codice	Descrizione	Q.tà	Unità	Validità	Prezzo
1	58190515	BOCCOLA		NR		€ 0,00
2	58190516	SPINA		NR		€ 0,00
3	58190517	PERNO		NR		€ 0,00
4	58190518	RONDELLA		NR		€ 0,00
5	58190519	SUPPORTO		NR		€ 0,00
6	58190520	DADO		NR		€ 0,00
7	58190521	DADO		NR		€ 0,00
8	58190522	BARRA FILETTATA RIGATA		NR		€ 0,00
9	58190523	COMPOSTO		NR		€ 0,00
10	58190524	COPIGLIA		NR		€ 0,00
11	58190525	PERNO		NR		€ 0,00
12	58190526	VITE		NR		€ 0,00
13	58190527	RONDELLA GROWER		NR		€ 0,00

Rif.	Codice	Descrizione	Q.tà	Unità	Validità	Prezzo
14	58190528	DADO		NR		€ 0,00
15	58190529	PERNO DI ATTACCO		NR		€ 0,00
16	58190530	STAFFA		NR		€ 0,00
17	58190531	STAFFA		NR		€ 0,00
18	58190532	CILINDRO SOLLEVAMENTO		NR		€ 0,00
19	58190533	BIELLA		NR		€ 0,00
20	58190534	DISTANZIALE		NR		€ 0,00
21	58190535	INGRASSATORE		NR		€ 0,00
22	58190536	RONDELLA		NR		€ 0,00
23	58190502	DISTANZIALE		NR		€ 0,00
24	58190537	SPINA		NR		€ 0,00
25	58190538	FORCELLA		NR		€ 0,00
26	58190539	VITE		NR		€ 0,00
27	58190540	DISTANZIALE		NR		€ 0,00
28	58190541	CUSCINETTO		NR		€ 0,00
29	58190500	INGRANAGGIO		NR		€ 0,00
30	58190542	DISTANZIALE		NR		€ 0,00
31	58190543	DADO		NR		€ 0,00
32	58190544	VITE		NR		€ 0,00
33	58190545	PERNO		NR		€ 0,00
34	58190546	DISTANZIALE		NR		€ 0,00
35	58190501	RULLINO		NR		€ 0,00
36	58190547	BIELLA DESTRA		NR		€ 0,00
37	58190548	COMPOSTO		NR		€ 0,00
38	58190549	DEFLETTORE		NR		€ 0,00
39	58190550	VITE		NR		€ 0,00
40	58190551	ESPULSORE		NR		€ 0,00
41	58190552	BARRA		NR		€ 0,00
42	58190553	DADO		NR		€ 0,00
44	58190555	VITE		NR		€ 0,00
45	58190556	MANIGLIA		NR		€ 0,00
46	58190557	DADO		NR		€ 0,00
47	58190558	CARTER		NR		€ 0,00
48	58190559	CARTER		NR		€ 0,00
49	58190560	VITE		NR		€ 0,00
50	58190561	RONDELLA		NR		€ 0,00
D	58190579	BOCCOLA		NR		€ 0,00
C	58190564	RULLINO		NR		€ 0,00
B	58190563	CUSCINETTO		NR		€ 0,00
A	58190562	RONDELLA		NR		€ 0,00
B	58190554	BOCCOLA		NR		€ 0,00

## Catalogo Ricambi

<b>Prodotto:</b>	Trattori
<b>Tipologia:</b>	Trattori convenzionali
<b>Modello:</b>	RAPTOR 30 DT
<b>Tavola:</b>	Z.02.01 TRASMISSIONE "ZAPPATOR" Mod. 0 - 11/2005
<b>Validità:</b>	Ver. 30-40CV

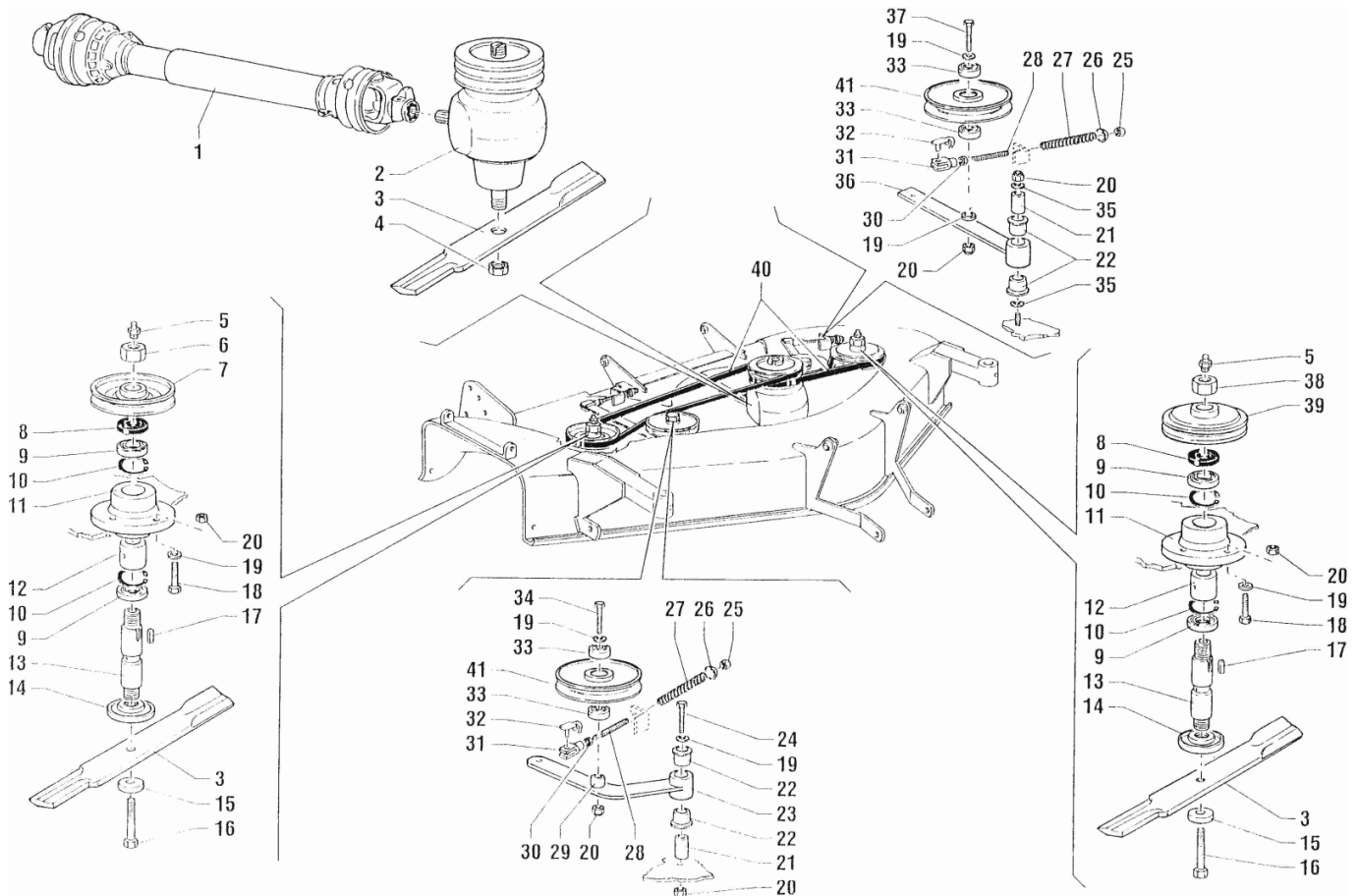

Rif.	Codice	Descrizione	Q.tà	Unità	Validità	Prezzo
1	58190504	ALBERO CARDANICO		NR		€ 0,00
2	58190565	MOLTIPLICATORE		NR		€ 0,00
3	58190505	LAMA		NR		€ 0,00
4	58190566	DADO		NR		€ 0,00
5	58190567	INGRASSATORE		NR		€ 0,00
6	58190568	DADO		NR		€ 0,00
7	58190506	PULEGGIA		NR		€ 0,00
8	58190569	PARAOILIO		NR		€ 0,00
9	58190570	CUSCINETTO		NR		€ 0,00
10	58190571	ANELLO SEEGER		NR		€ 0,00
11	58190514	SUPPORTO		NR		€ 0,00
12	58190572	BOCCOLA		NR		€ 0,00
13	58190503	PERNO		NR		€ 0,00
14	58190511	GUAINA		NR		€ 0,00
15	58190512	RONDELLA FERMALAMA		NR		€ 0,00
16	58190573	VITE		NR		€ 0,00

Rif.	Codice	Descrizione	Q.tà	Unità	Validità	Prezzo
17	58190574	CHIAVETTA		NR		€ 0,00
18	58190575	VITE		NR		€ 0,00
19	58190576	RONDELLA		NR		€ 0,00
20	58190577	DADO		NR		€ 0,00
21	58190578	BOCCOLA		NR		€ 0,00
22	58190509	BOCCOLA		NR		€ 0,00
23	58190510	BRACCIO		NR		€ 0,00
24	58190580	VITE		NR		€ 0,00
25	58190581	DADO		NR		€ 0,00
26	58190582	PIATTELLO		NR		€ 0,00
27	58190583	MOLLA		NR		€ 0,00
28	58190584	BARRA FILETTATA RIGATA		NR		€ 0,00
29	58190585	DISTANZIALE		NR		€ 0,00
30	58190586	DADO		NR		€ 0,00
31	58190587	VITE		NR		€ 0,00
32	58190588	PERNO		NR		€ 0,00
33	58190589	CUSCINETTO		NR		€ 0,00
34	58190590	VITE		NR		€ 0,00
35	58190591	RONDELLA		NR		€ 0,00
36	58190592	BRACCIO		NR		€ 0,00
37	58190593	VITE		NR		€ 0,00
38	58190513	DADO		NR		€ 0,00
39	58190507	PULEGGIA		NR		€ 0,00
40	58190594	CINGHIA		NR		€ 0,00
41	58190508	PULEGGIA		NR		€ 0,00

**Catalogo Ricambi**

<b>Prodotto:</b>	Trattori
<b>Tipologia:</b>	Trattori convenzionali
<b>Modello:</b>	RAPTOR 30 DT
<b>Tavola:</b>	Z.03.01 IMPIANTO IDRAULICO "ZAPPATOR" Mod. 0 - 11/2005
<b>Validità:</b>	Ver. 30-40CV

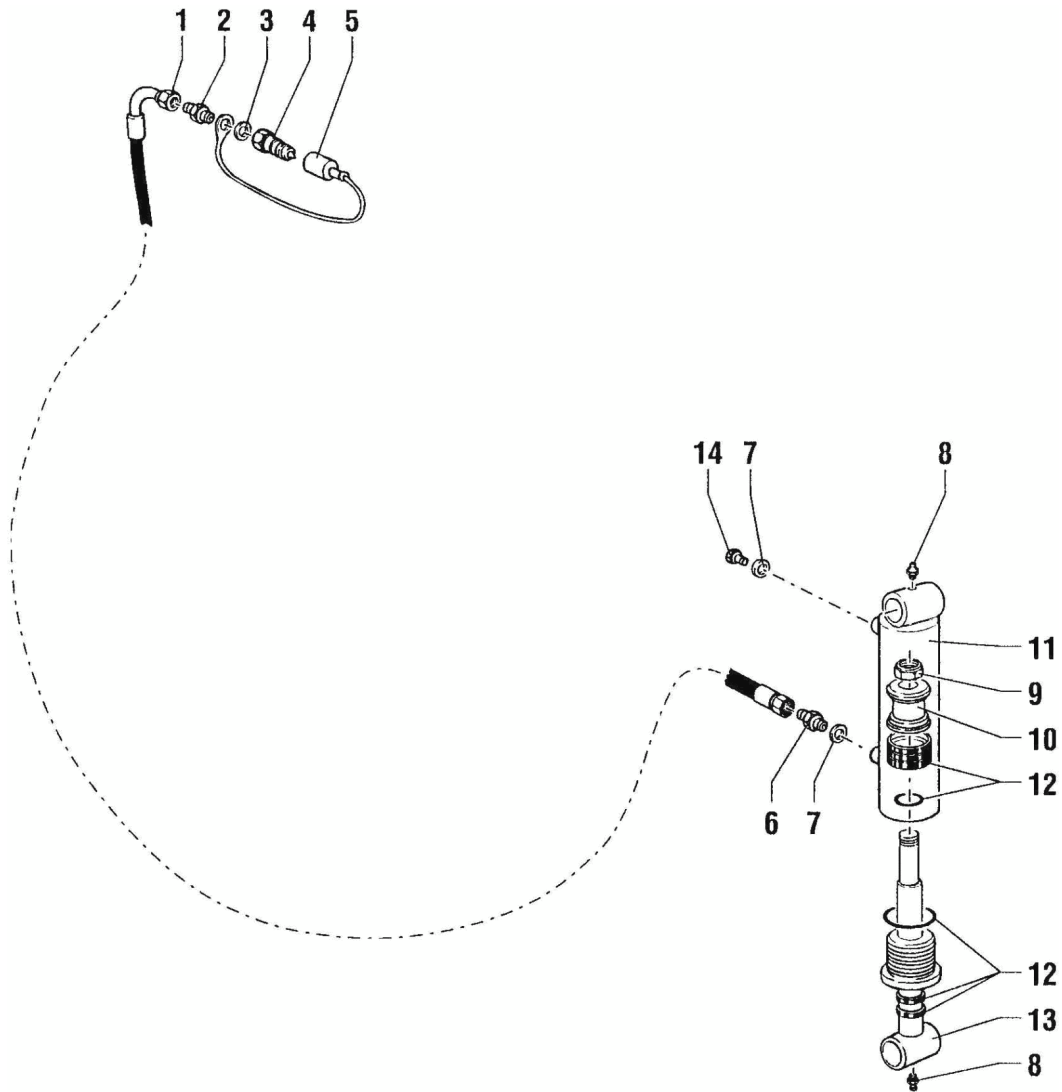

Rif.	Codice	Descrizione	Q.tà	Unità	Validità	Prezzo
1	58190595	TUBO		NR		€ 0,00
2	58190596	NIPPLO		NR		€ 0,00
3	58190597	RONDELLA RAME RAME 1/2		NR		€ 0,00
4	58190598	INNESTO		NR		€ 0,00
5	58190599	TAPPO		NR		€ 0,00
6	58190600	NIPPLO		NR		€ 0,00
7	58190601	RONDELLA RAME 1/4		NR		€ 0,00
8	58190602	INGRASSATORE		NR		€ 0,00
9	58190603	DADO ESAGONALE		NR		€ 0,00
10	58190604	PISTONE		NR		€ 0,00
11	58190605	CILINDRO		NR		€ 0,00

---

Rif.	Codice	Descrizione	Q.tà	Unità	Validità	Prezzo
12	<b>58190606</b>	SERIE GUARNIZIONI		NR		€ 0,00
13	<b>58190607</b>	ASTA		NR		€ 0,00
14	<b>58190608</b>	TAPPO		NR		€ 0,00

**Catalogo Ricambi**

<b>Prodotto:</b>	Trattori
<b>Tipologia:</b>	Trattori convenzionali
<b>Modello:</b>	RAPTOR 30 DT
<b>Tavola:</b>	Z.04.01 MOLTIPLICATORE (ZAPPATOR) Mod. 0 - 11/2005
<b>Validità:</b>	Ver. 30-40CV

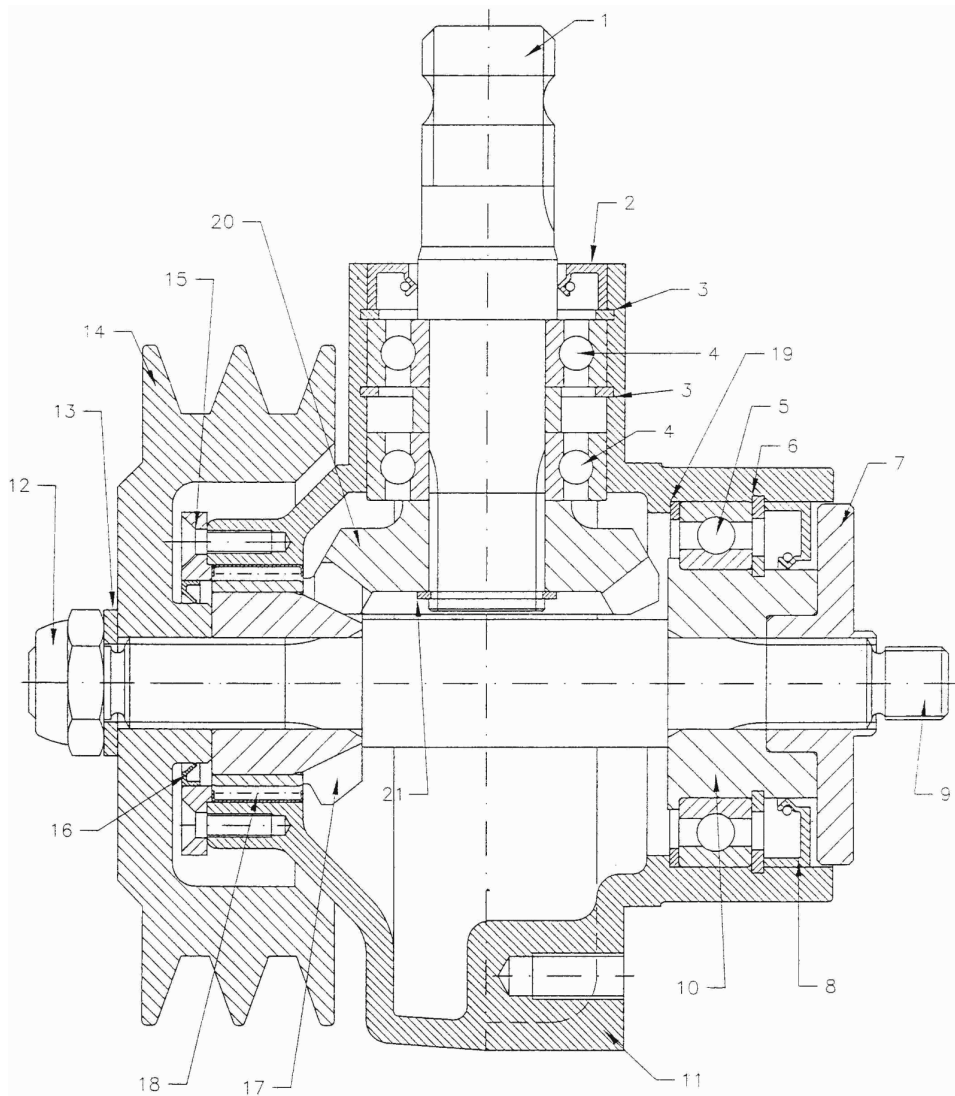

Rif.	Codice	Descrizione	Q.tà	Unità	Validità	Prezzo
1	58190609	ALBERO PRESA DI FORZA		NR		€ 0,00
2	58190610	PARAOILIO		NR		€ 0,00
3	58190611	ANELLO SEEGER D.52X21		NR		€ 0,00
4	58190612	CUSCINETTO		NR		€ 0,00
5	58190613	CUSCINETTO		NR		€ 0,00
6	58190614	ANELLO SEEGER D.50 E		NR		€ 0,00
7	58190615	FLANGIA		NR		€ 0,00
8	58190616	PARAOILIO		NR		€ 0,00
9	58190617	ALBERO		NR		€ 0,00
10	58190618	MOZZO		NR		€ 0,00
11	58190619	SCATOLA		NR		€ 0,00



Rif.	Codice	Descrizione	Q.tà	Unità	Validità	Prezzo
12	<b>58190620</b>	DADO ESAGONALE AUTOBL.M16B		NR		€ 0,00
13	<b>58190621</b>	RONDELLA PIANA 6592		NR		€ 0,00
14	<b>58190622</b>	PULEGGIA		NR		€ 0,00
15	<b>58190623</b>	FLANGIA		NR		€ 0,00
16	<b>58190624</b>	PARAOLIO		NR		€ 0,00
17	<b>58190625</b>	PIGNONE Z22		NR		€ 0,00
18	<b>58190626</b>	ASTUCCIO		NR		€ 0,00
19	<b>58190627</b>	DISTANZIALE		NR		€ 0,00
20	<b>58190628</b>	CORONA		NR		€ 0,00
21	<b>58190629</b>	ANELLO SEEGER D25 E		NR		€ 0,00